

CZ Pevně věříme, že s používáním našeho výrobku budete spokojeni a zve-me Vás k seznámení se s širokou nabíd-kou produktů naší firmy **MPM**.

DE Wir wünschen Ihnen Zufriedenheit bei der Benutzung unseres Produkts und wir ermutigen Sie, das breitge-fächerte Handelsangebot der Firma **MPM** zu nutzen

EE Meie soov on, et te naudite meie toodete kasutamist ja soovitame teil kasutada meie laiaulatuslikku kauban-duslikku pakkumist **MPM**.

EN We wish you satisfaction from us-ing the product and invite you to check a wide range of other **MPM** appli-ances

ES Le deseamos satisfacción con el uso de nuestro producto y le invitamos a aprovechar la amplia oferta comer-cial de nuestra empresa **MPM**.

FR Nous vous souhaitons satisfaction avec l'utilisation de notre produit et vous invitons à profiter de l'offre com-merciale étendue de notre entreprise **MPM**.

HU Reméljük, termékünk használatá-val elégedett lesz, és meghívjuk, hogy ismerje meg cégünk széles kereskedel-mi kínálatát.

IT Vi auguriamo soddisfazione di uti-lizzo del nostro prodotto e vi invitiamo a usufruire dell'ampia offerta commer-ciale della ditta **MPM**.

LT Linkime maloniai naudotis mūsų gaminiu ir kviečiame pasinaudoti pla-čiu bendrovės komerciniu pasiūlymu **MPM**.

LV Vēlam jums gūtu prieku, lietojot mūsu produktu, un aicinām jūs izman-tot mūsu uzņēmuma plašo piedāvāju-mu. **MPM**.

NL Wij hopen dat u tevreden zult zijn met ons product en heten u van harte welkom om gebruik te maken van ons brede assortiment **MPM**.

PL Życzymy zadowolenia z użytko-wania naszego wyrobu i zapraszamy do skorzystania z szerokiej oferty han-dlowej firmy **MPM**.

RO Vă dorim satisfacție cu utiliza-rea produsului nostru și vă invităm să profitați de oferta comercială largă a companiei **MPM**.

RU Желаем получить удоволь-ствие от использования нашего продукта и приглашаем восполь-зоваться широким коммерческим предложением компании **MPM**.

SK Prajeme vám veľa spokojnosti s použí-vaním nášho výrobku a odporúčame vám aj ostatné výrobky z našej bohatej ob-chodnej ponuky **MPM**.

UA Бажаємо задоволення від ко-ристування нашим виробом і за-прошуємо скористатися широкою комерційною пропозицією компанії **MPM**.

MPM

MOD-38 & MOD-38/N



VERTIKÁLNÍ VYSAVAČ
VERTIKALER STAUBSAUGER
VERTIKAALNE TOLMUIMEJA
UPRIGHT VACUUM CLEANER
ASPIRADOR VERTICAL
ASPIRATEUR VERTICAL
FÜGGŐLEGES PORSZÍVÓ
ASPIRAPOLVERE VERTICALE
VERTIKALUS DULKIŲ SIURBLYS
VERTIKĀLAIS PUTEKĻSŪCĒJS
VERTICALE STOFZUIGER
ODKURZACZ PIONOWY
ASPIRATOR VERTICAL
ВЕРТИКАЛЬНИЙ ПИЛОСОС
VERTIKÁLNÝ VYSÁVAČ
ВЕРТИКАЛЬНИЙ ПИЛОСОС

CZ	NÁVOD K OBSLUZE	3
DE	BEDIENUNGSANLEITUNG	10
EE	KASUTUSJUHEND	18
EN	USER MANUAL	25
ES	MANUAL DE INSTRUCCIONES	32
FR	MANUEL DE L'UTILISATEUR	39
HU	HASZNÁLATI UTASÍTÁS	46
IT	MANUALE D'USO	53
LT	VARTOTOJO VADOVAS	60
LV	LIETOTĀJA ROKASGRĀMATA	67
NL	GEBRUIKERSHANDLEIDING	74
PL	INSTRUKCJA OBSŁUGI	81
RO	MANUAL DE UTILIZARE	88
RU	ИНСТРУКЦИЯ ПО ОБСЛУЖИВАНИЮ	95
SK	POUŽÍVATEĽSKÁ PRÍRUČKA	103
UA	ПОСІБНИК КОРИСТУВАЧА	110

MPM agd S.A.
ul. Brzozowa 3, 05-822 Milanówek, Polska
tel.: (22) 380 52 34, fax: (22) 380 52 72, BDO: 000027599

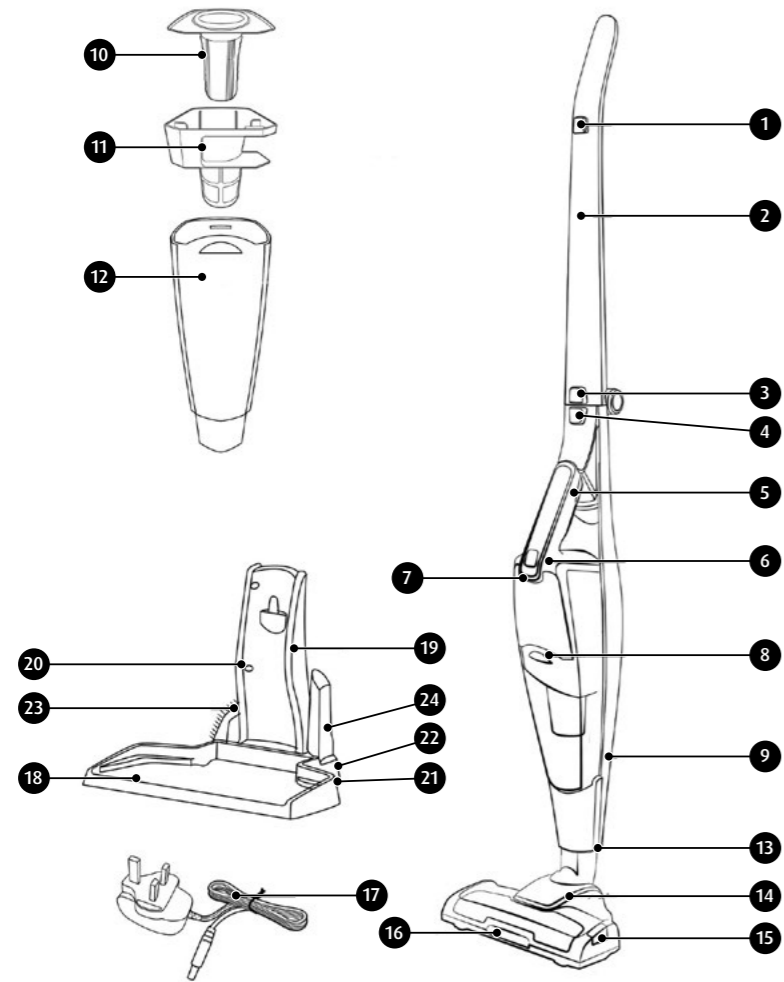

BEZPEČNOSTNÍ POKYNY PŘI POUŽÍVÁNÍ



Před použitím si pozorně přečtěte následující návod k obsluze.

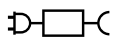

Zařízení lze používat pouze s přiloženým napájecím zdrojem.

- Zařízení je určeno výhradně k domácímu použití.
- Vysavač používejte výhradně v interiéru a pouze k vysávání suchých povrchů. Koberce očištěné mokrou metodou před vysáváním vysušte.
- Zařízení nepoužívejte k jiným účelům, než k jakým bylo určeno.
- Nepoužívejte zařízení k vysávání tekutin, popela, nedopalků cigaret, oleje, ostrých předmětů atd. Může to způsobit poškození zařízení nebo dokonce požár! Je zakázáno rovněž vysávat vysoce hořlavé kapaliny a látky!
- Nemiřte sacími prvky vysavače na lidi nebo zvířata. Buďte obzvláště opatrní, abyste nepřiblížili sací části k očím, uším nebo vlasům.
- Nepoužívejte zařízení bez správně nainstalovaných filtrů.
- Obzvláště opatrně postupujte v případě, že se v blízkosti vyskytují děti!
- Neponořujte přístroj, elektrický kartáč, kabel a zástrčku do vody nebo jiných kapalin!
- Zapnuté zařízení neopnechávejte bez dozoru.
- Jestliže zařízení nepoužíváte, vyjměte zástrčku z elektrické zásuvky.
- Jestliže se chystáte kráječ čistit, vyjměte zástrčku z elektrické zásuvky.
- Kryt by měl být pravidelně kontrolován, zda není poškozen.
- Zařízení nepoužívejte ani v případě, kdy došlo k poškození napájecího kabelu nebo zástrčky - v takovém případě předejte zařízení do autorizovaného servisu k opravě.
- Používání příslušenství, které nebylo doporučeno výrobcem, může způsobit poškození zařízení, zranění nebo dokonce požár.
- Zařízení nepoužívejte venku (ve venkovním prostředí).
- Během provozu zařízení nezakrývejte, nezakrývejte vstupní/výstupní otvory.
- S ohledem na konstrukci vysavače, která je z převážné části vyrobena z plastů, udržujte zařízení v bezpečné vzdálenosti od jakéhokoliv zdroje tepla (topná tělesa, kamna apod.).
- Neohýbejte ani nezavěšujte kabel na ostré hrany.
- Při práci se dotýkejte pouze ploch k tomu určených, tedy rukojetí, nastavovacích knoflíků atd.

- Toto zařízení mohou používat děti ve věku od 8 let a osoby se sníženými fyzickými či duševními schopnostmi i osoby bez zkušeností a znalosti zařízení, bude-li nad nimi zajištěn dohled nebo budou poučeny v oblasti bezpečného používání zařízení tak, aby riziko s tímto spojené bylo pro tyto osoby srozumitelné. Děti bez dozoru nesmějí zařízení čistit ani provádět jeho údržbu.
- Zařízení i jeho napájecí kabel uchovávejte na místě, které je pro děti do 8 let nedostupné.
- Děti si se zařízením nesmějí hrát.
- Zkontrolujte, zda se parametry napájení uvedené na nominálním štítku zařízení shodují s parametry Vaší elektrické sítě.
- Zástrčku nezapojujte do zásuvky mokřýma rukama.
- Zástrčku nevytahujte z elektrické zásuvky taháním za kabel.
- Nepřitahujte zařízení tahem za kabel.
- Zařízení je vybaveno baterií skládající se z několika článků spojených do jednoho celku, jeho výměnu smí provádět pouze příslušně vyškolené osoby.
- Nepokoušejte se sami otevřít pouzdro baterie.
- Nevystavujte baterii ohni, extrémním teplotám (pod -10 , nad $+50$ C°), vodě, vlhkosti ani dlouhodobému slunečnímu záření.
- Neskladujte baterii společně s kovovými předměty, jako jsou kancelářské sponky, hřebíky, mince atd., ani záměrně nezkratujte záporný a kladný pól - nebezpečí vznícení nebo výbuchu.
- Nesmíte dopustit situaci, která může mít za následek deformaci baterie, např. výrazné otřesy, vibrace, mechanický tlak apod. - baterii nelze používat, pokud je poškozená (mechanické poškození, únik látky apod.).
- Nedovolte, aby byla baterie hluboce vybita.
- Pravidelně kontrolujte stav nabití baterie – nenechávejte baterii delší dobu bez dozoru.
- Pokud baterie vyteče, nedotýkejte se látky, která z baterie unikla.
- Obal není hračka – součástí obalu (plastové sáčky, kartonové krabice, polystyren atd.) uchovávejte mimo dosah dětí.
- **VAROVÁNÍ! Nedovolte, aby si děti hrály s fólií. Nebezpečí udušení!**

POPIS ZAŘÍZENÍ

Vysavač MOD-38 v sobě spojuje komfort použití cyklonového a bezdrátového vysavače. Cyklonová technologie umožňuje filtrování prachu bez použití sáčků na nečistoty s využitím odstředivé síly, díky čemuž stačí jen nádobku s prachem vysypat do odpadkového koše. Použití Li-Ion baterie s jedním z nejvyšších součinitelů akumulované energie vzhledem k její hmotnosti garantuje nízkou hmotnost zařízení a dlouhou provozní dobu na jedno nabití. Vysavač je vybaven dvoustupňovou regulací sacího výkonu.

- | | |
|---|--|
| 1. Vypínač vysavače v rukojeti | 13. Tlačítko pro uvolnění elektrického kartáče |
| 2. Hlavní rukojet | 14. Elektrický kartáč |
| 3. Tlačítko pro složení hlavní rukojeti | 15. Tlačítko uvolnění válečku elektrického kartáče |
| 4. Tlačítko pro uvolnění vysavače z hlavní rukojeti | 16. Diody podsvětlení (LED) |
| 5. Vysavač | 17. Nabíječka |
| 6. Vypínač vysavače | 18. Základna dokovací stanice (stojanu) |
| 7. Kontrolka | 19. Tělo dokovací stanice (stojanu) |
| 8. Tlačítko pro uvolnění nádoby na nečistoty | 20. Konektor nabíječky |
| 9. Háček s konektorem | 21. Vodící lišty pro uchycení příslušenství |
| 10. HEPA filtr | 22. Úchyty příslušenství |
| 11. Tělo filtrů | 23. Malý kartáček |
| 12. Nádoba na prach | 24. Štěrbínový kartáč |

PŘED PRVNÍM POUŽITÍM

1. Vysavač vyjměte z krabice, odstraňte z něj všechny nálepky, přepravní pojistky, sáčky a výplně.
2. Vysavač zkontrolujte z hlediska poškození, k nimž mohlo dojít během přepravy. Jestliže budete mít podezření, že došlo k jeho poškození, kontaktujte prodejce.
3. Dokovací stanici (stojan) správně namontujte - na základnu dokovací stanice (18) namontujte tělo (19) tak, jak je uvedeno na obrázku (obr. 1). Dokovací stanici můžete demontovat tak, že uvolníte pojistku na spodní části základny (18). Do vodících lišt (21) namontujte úchyty (22), do nichž pak můžete uložit dodatečné příslušenství k Vašemu vysavači.
4. Rozložte sadu úchytu (2) a zajistěte jej v rozložené poloze (obr. 2). Úchyt je možné složit po stisknutí tlačítka (3).
5. Vysavač (5) namontujte na úchyt (2) tak, jak je uvedeno na obrázku (obr. 3).

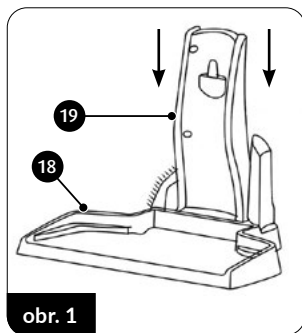

6. Do spodní hlavice hlavní rukojeti namontujte elektrický kartáč (14). Věnujte pozornost tomu, aby jednotlivé piny dosedly jemně, mohlo by totiž dojít k jejich poškození. Hlavní rukojeť je vybavena vodící lištami, které umožňují montáž elektrického kartáče pouze v jedné správné poloze (obr. 4).

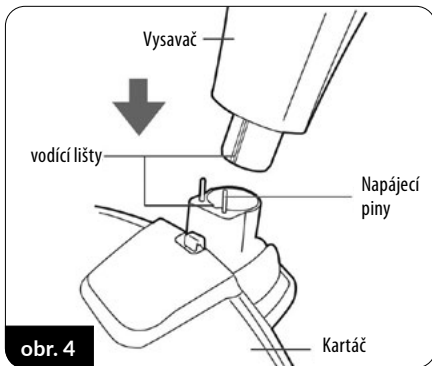
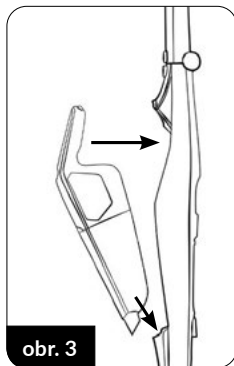
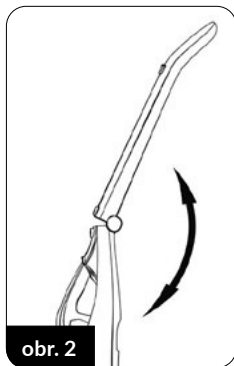

7. Baterii vysavače nabijte podle návodu uvedeného v kapitole „Nabíjení baterie“.

POZOR! Vysavač, elektrický kartáč a hlavní rukojeť jsou vybaveny elektrickými kontakty (piny). Vyvarujte se jejich poškození a v žádném případě je nespojujte.

NABÍJENÍ BATERIE

POZOR! Před prvním použitím vysavače baterii nabijte. Doba potřebná k nabití baterie činí 3,0 - 3,5 hodiny.

POZOR! Baterii nabíjejte pouze dodanou nabíječkou. Během nabíjení baterie je možnost spuštění vysavače zablokována.

1. Kabel nabíječky (17) připojte do zdířky nabíječky (20) v dokovací stanici (obr. 6).
2. Správně smontovaný vysavač nasazený na hlavní rukojeť s elektrickým kartáčem vložte do dokovací stanice (obr. 7). Nabíječku připojte do elektrické zásuvky.

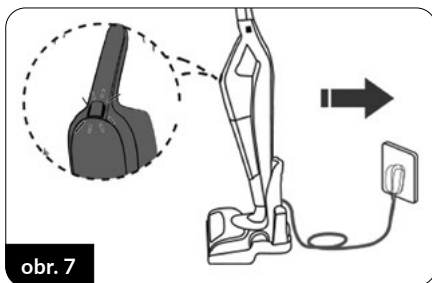
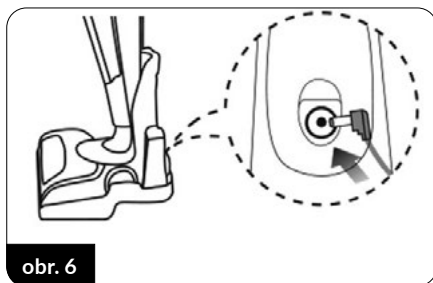

Kontrolka (7) začne blikat, což znamená, že probíhá nabíjení baterie.

3. Trvalé svícení kontrolky (7) znamená, že baterie je plně nabitá - pokud předpokládáte, že vysavač nebudete po delší dobu používat, odpojte nabíječku z elektrické zásuvky.
4. Baterii nabíjejte po každém použití vysavače.

POZOR! Mírné zahřívání se nabíječky je zcela normální jev, k němuž dochází během nabíjení baterie.

POUŽITÍ VYSAVAČE

1. Ujistěte se, že je vysavač správně sestaven a baterie byla plně nabitá.
2. Vysavač zapnete tlačítkem (6) přímo na vysavači nebo tlačítkem (1) na hlavní rukojeti (obr. 8). Funkce tlačítek je nezávislá, pokud je vysavač nasazen na hlavní rukojeť tyčového vysavače.
3. Další stisknutí tlačítka napájení přepíná vysavač na vysoký sací výkon. Další stisknutí pak vysavač vypne.
4. Spolu s vysavačem se spustí také elektrický kartáč (15) s LED diodami (16), které osvětlují vysávanou plochu. Multifunkční elektrický kartáč je vhodný pro vysávání všech typů tvrdých povrchů i koberců.
5. Používání dalšího příslušenství k vysavači (malý kartáček, štěrbinový nástavec) je možné po vyjmutí vysavače z hlavní rukojeti. Stiskněte tlačítko (4) a vysavač vyjměte z hlavní rukojeti (2), poté na otvor vysavače nasadíte požadovaný typ příslušenství (obr. 9).

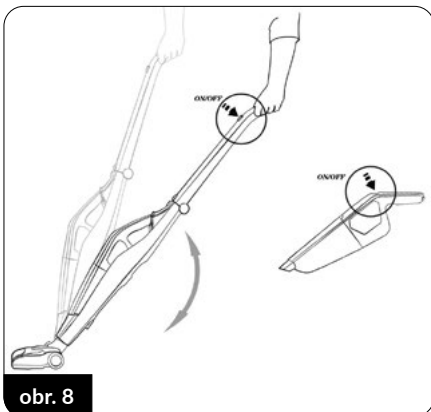

obr. 8

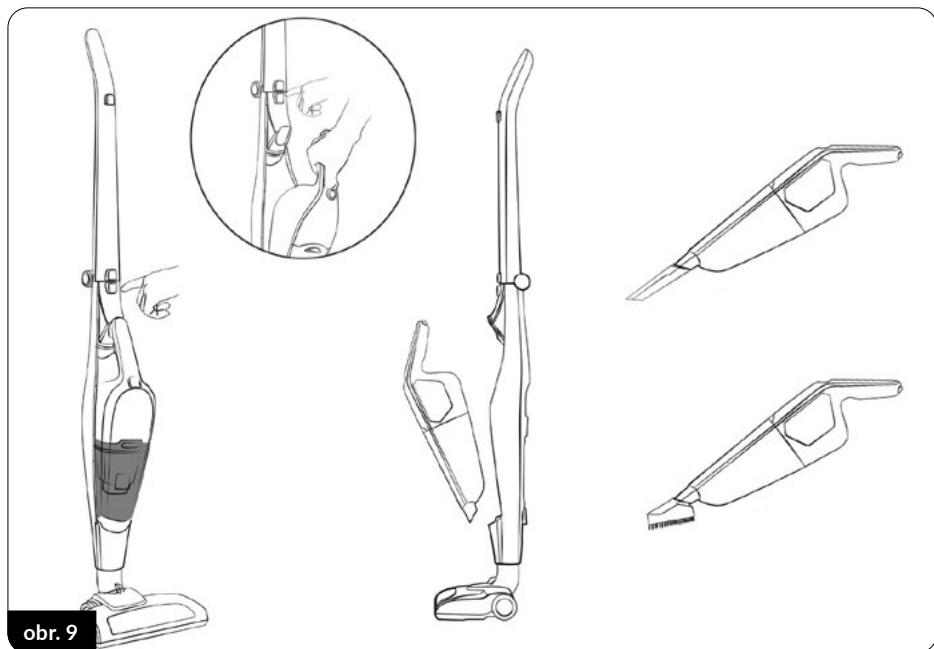

obr. 9

6. Průběžně kontrolujte stav nádoby na nečistoty (12). Přeplněná nádoba snižuje účinnost vysávání, zvyšuje spotřebu energie a způsobuje rychlejší opotřebení filtrů. Chcete-li vyprázdnit nádobu na nečistoty, vypněte vysavač, sejměte jej z hlavní rukojeti, tlačítkem (8) uvolněte nádobu na nečistoty (12), vyjměte z ní HEPA filtr (10) a korpus filtru (11). Obsah nádoby vysypejte do odpadkového koše (obr. 10).
7. Po vyprázdnění nádoby vložte zpět korpus filtru i HEPA filtr, nádobu na nečistoty nasadte na vysavač - můžete pokračovat ve vysávání.

POZOR! Vyvarujte se přeplnění nádoby na nečistoty! Množství nečistot v nádobě nesmí přesáhnout rysku s označením „MAX“.

POZOR! Jestliže sací síla vysavače výrazně poklesla, pak došlo k ucpaní sací hubice nebo koncovky nebo je přeplněná nádoba. Uvolněte hubici nebo koncovku, případně vyprázdněte nádobu na nečistoty.

8. Po skončení vysávání vypněte vysavač, vyčistěte nádobu a nabijte baterii. Plně nabitá baterie je schopna zajistit 40 minut provozu vysavače při nízkém sacím výkonu. Vybití baterie je signalizováno blikající kontrolkou (7) a výrazným poklesem sacího výkonu.

ČIŠTĚNÍ A ÚDRŽBA

POZOR! Vysavač, nabíječku ani dokovací stanici neponořujte do vody!

POZOR! Pro zajištění maximálního výkonu zařízení je nutné po každém použití čistit filtry a nádobu na nečistoty.

POZOR! Údržbu provádějte na vypnutém vysavači a při odpojeném kabelu nabíječky!

9. Vnější povrch vysavače čistěte vlhkým hadříkem a následně jej vytřete do sucha. V případě silného znečištění použijte jemný detergent.
10. Vyprázdněte nádobu na nečistoty a z nádoby vyjměte korpus filtru (11) i HEPA filtr (10). Očistěte je kartáčkem s jemným vlasem a otřete vlhkým hadříkem. Dávejte pozor na to, aby nedošlo k poškození jemné struktury HEPA filtru ani sítky v korpusu filtru. Vnitřek nádoby na nečistoty otřete vlhkým hadříkem.

POZOR! Nádobu na nečistoty, HEPA filtr ani korpus filtru neponořujte do vody.

11. Baterii nabíjejte po každém použití vysavače. Neskladujte vysavač s vybitou baterií. Baterii nabíjejte pouze a výlučně s pomocí přiložené nabíječky. Nezkratujte kontakty baterie. Baterii vyměňujte výhradně za stejný typ.

POZOR! Použitou baterii nevyhazujte do komunálního odpadu. Odevzdejte ji na příslušném sběrném místě nebo v prodejnách. Baterii nevhazujte do ohně!

12. Pravidelně čistěte váleček elektrického kartáče. Váleček můžete demontovat stisknutím tlačítka (15), které se nachází v horní části elektrického kartáče. Po očištění válečku jej vložte zpět do elektrického kartáče a zajistěte pojistkou.

PROBLÉMY A ZPŮSOB JEJICH ODSTRAŇOVÁNÍ

PROBLÉM	PŘÍČINA	ZPŮSOB ODSTRANĚNÍ
Vysavač nejde zapnout	Vybitá baterie	Nabijte baterii
	Probíhá nabíjení	Počkejte na dokončení nabíjení
Malý sací výkon	Ucpaný kartáč	Odstraňte překážku
	Naplněná nádoba na nečistoty	Vyprázdněte nádobu na nečistoty
Prach uniká z vysavače	Ucpané filtry	Vyčistěte filtry
	Špatně namontovaná nádoba	Nádobu namontujte správným způsobem
Velmi rychle blikající kontrolka	Poškození vnitřního obvodu vysavače	Kontaktujte autorizovaný servis

TECHNICKÉ PARAMETRY

Technické parametry jsou uvedeny na nominálním štítku výrobku:

Maximální úroveň hluku: 69 dB



nabíječka

POZOR! Firma MPM agd S.A. si vyhrazuje právo na provádění technických změn.

Správná likvidace výrobku (použité elektrické nebo elektronické zařízení)



Označení, které je umístováno na výrobku, znamená, že po uplynutí doby životnosti výrobku nesmí být výrobek vyhozen do běžného komunálního odpadu. Použitý spotřebič může mít negativní vliv na životní prostředí a lidské zdraví z důvodu potenciálního obsahu nebezpečných látek, směsí a součástí. Smísení elektrického odpadu s jinými odpady nebo jejich neprofesionální demontáž mohou způsobit uvolňování látek škodlivých pro lidské zdraví i životní prostředí. Použité spotřebiče je nutné předat na určeném sběrném místě zajišťujícím sběr elektroodpadu. Pro podrobné informace týkající se místa sběru starých elektronických a elektrických spotřebičů je uživatel povinen kontaktovat obecní sběrné místo nebo závod na zpracovávání použitých spotřebičů.

Správná likvidace produktu (baterie a/nebo akumulátory)



Ikona přeškrtnutého koše znamená, že akumulátory/baterie podléhají selektivnímu sběru a recyklaci. To mimo jiné znamená, že je nelze vhadzovat do kontejnerů s ostatním odpadem. Akumulátory/baterie by měly být shromažďovány a likvidovány nebo recyklovány v souladu s platnými zákony.

SICHERHEITSHINWEISE:

Bitte lesen Sie die Bedienungsanleitung vor der Verwendung sorgfältig durch.

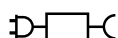

Das Gerät darf nur mit dem mitgelieferten Netzadapter verwendet werden.

- Das Gerät ist ausschließlich für den Eigenbedarf zu verwenden.
- Den Staubsauger ausschließlich in geschlossenen Räumen und zur Reinigung trockener Flächen verwenden. Nass gereinigte Teppiche vor dem Staubsaugen trocknen lassen.
- Verwenden Sie das Gerät nur zu den vorgesehenen Zwecken.
- Verwenden Sie das Gerät nicht zum Aufsaugen von Flüssigkeiten, Asche, Zigarettenstummeln, Öl, scharfen Gegenständen usw. Dies kann zur Beschädigung des Geräts oder sogar zur Entstehung eines Brands führen! Die Verwendung des Staubsaugers in der Nähe von leicht brennbaren Flüssigkeiten und Substanzen ist ebenfalls nicht zulässig!
- Richten Sie die Saug Elemente des Staubsaugers nicht auf Menschen oder Tiere. Achten Sie besonders darauf, die Absaug Elemente nicht in die Nähe von Augen, Ohren und Haaren zu bringen.
- Verwenden Sie das Gerät nicht, wenn die Filter nicht richtig eingesetzt sind.
- Falls sich Kinder in der Nähe des Geräts aufhalten, ist besondere Vorsicht geboten!
- Tauchen Sie das Gerät, die Elektrobürste, das Kabel und den Stecker nicht in Wasser oder andere Flüssigkeiten!
- Das Gerät während des Betriebs nicht unbeaufsichtigt lassen.
- Den Stecker immer aus der Steckdose ziehen, wenn das Gerät nicht verwendet wird.
- Vor der Reinigung den Stecker aus der Steckdose ziehen.
- Überprüfen Sie das Gehäuse regelmäßig auf Schäden.
- Verwenden Sie das Gerät nicht in beschädigtem Zustand. Dies gilt auch, falls Kabel oder Stecker Schäden aufweisen - in diesem Fall muss das Gerät bei einer autorisierten Werkstatt zur Reparatur abgegeben werden.
- Die Verwendung von Zubehör, das nicht vom Hersteller empfohlen wird, kann zur Beschädigung des Geräts, Bränden oder Verletzungen führen.
- Das Gerät nicht unter freiem Himmel verwenden.

- Decken Sie das Gerät während des Betriebs nicht ab, decken Sie die Einlass- und Auslassöffnungen nicht ab.
- Da das Staubsaugergehäuse aus Kunststoff besteht, muss das Gerät von Wärmequellen aller Art ferngehalten werden (Heizkörper, Öfen, etc.).
- Biegen Sie das Kabel nicht und hängen Sie es nicht an scharfen Kanten auf.
- Berühren Sie beim Arbeiten nur die dafür vorgesehenen Flächen, d. h. Griffe, Bedienknöpfe usw.
- Dieses Gerät darf von Kindern ab einem Alter von 8 Jahren, von Personen mit körperlichen oder geistigen Beeinträchtigungen sowie von Personen ohne Erfahrung und Kenntnis des Geräts bedient werden, wenn die Beaufsichtigung oder Einweisung zum sicheren Umgang mit dem Gerät gewährleistet ist und dem Anwender die Gefahren bewusst sind. Kinder sollten das Gerät ohne Aufsicht nicht eigenständig reinigen oder warten.
- Das Gerät und das Kabel an einer für Kinder unter 8 Jahren unzugänglichen Stelle aufbewahren.
- Kinder dürfen nicht mit dem Gerät spielen.
- Bitte prüfen, ob die Energieparameter auf dem Typenschild des Geräts mit den Parametern Ihres Stromnetzes konform sind.
- Den Stecker nicht mit feuchten Händen in die Steckdose stecken.
- Beim Herausziehen des Steckers aus der Steckdose nicht am Kabel ziehen.
- Ziehen Sie das Gerät nicht durch Ziehen am Kabel an.
- Das Gerät ist mit einer Batterie ausgestattet, die aus mehreren Zellen besteht, die zu einer Einheit verbunden sind; ihr Austausch darf nur von entsprechend geschulten Personen vorgenommen werden.
- Versuchen Sie nicht, das Batteriefach selbst zu öffnen.
- Setzen Sie die Batterie nicht Feuer, extremen Temperaturen (unter -10 , über $+ 50\text{C}^\circ$), Wasser, Feuchtigkeit oder längerer Sonneneinstrahlung aus.
- Lagern Sie die Batterie nicht zusammen mit Metallgegenständen, z. B. Büroklammern, Nägeln, Münzen usw., und schließen Sie den Minus- und Pluspol nicht absichtlich kurz - Entzündungs- und Explosionsgefahr.
- Vermeiden Sie Situationen, die zu einer Verformung des Akkus führen können, z. B. starke Erschütterungen, Vibrationen, mechanischer

- Druck usw. - Verwenden Sie den Akku nicht, wenn er beschädigt ist (mechanische Beschädigung, Auslaufen von Substanzen usw.).
- Achten Sie darauf, dass der Akku nicht tiefentladen wird.
 - Überprüfen Sie regelmäßig den Ladezustand des Akkus - lassen Sie den Akku nicht über längere Zeiträume unkontrolliert.
 - Wenn eine Batterie ausläuft, berühren Sie nicht die Substanz, die aus der Batterie ausgetreten ist.
 - Verpackungen sind kein Spielzeug - halten Sie Verpackungsmaterial (Plastiktüten, Kartonagen, Styropor usw.) von Kindern fern.
 - **WARNUNG! Kindern die Folie nicht zum Spielen überlassen. Erstickungsgefahr!**

BESCHREIBUNG DES GERÄTS

Der Staubsauger MOD-38 verbindet den Anwendungskomfort von Zyklon- und schnurlosen Staubsaugern. Die Zyklon-Technologie filtert den Staub ohne Beutel mit Hilfe von Zentrifugalkräften - der Staubbehälter muss deshalb lediglich über dem Mülleimer ausgekippt werden. Der verwendete Lithium-Ionen-Akku mit einem der größten Energie-Masse-Koeffizienten sorgt dafür, dass das Gerät leicht ist und nach dem Aufladen lange verwendet werden kann. Der Staubsauger verfügt über eine zweistufige Regelung der Saugkraft.

- | | |
|---|---|
| 1. Ein-/Aus-Schalter am Griff | 12. Staubbehälter |
| 2. Hauptgriffeinheit | 13. Freigabeknopf (Elektrobürste) |
| 3. Knopf zum Ausziehen/Zusammenschieben des Hauptgriffs | 14. Elektrobürste |
| 4. Knopf zur Freigabe des Staubsaugers aus dem Hauptgriff | 15. Freigabeknopf (Elektrobürstenwelle) |
| 5. Staubsauger | 16. Leuchtdioden (LED) |
| 6. Ein-/Aus-Schalter des Staubsaugers | 17. Ladegerät |
| 7. Kontrolllämpchen | 18. Basis der Dockstation (Ständer) |
| 8. Freigabeknopf für den Staubbehälter | 19. Korpus der Dockstation (Ständer) |
| 9. Haken mit Anschlussstück | 20. Ladebuchse |
| 10. HEPA-Filter | 21. Schienen für die Bügel des Zubehörs |
| 11. Filterkorpus | 22. Bügel des Zubehörs |
| | 23. Kleine Bürste |
| | 24. Fugenbürste |

VOR DEM ERSTEN GEBRAUCH

1. Den Staubsauger aus der Schachtel nehmen und sämtliche Aufkleber, Transportblockaden, Tüten und Füllstoffe entfernen.
2. Den Staubsauger auf mögliche Transportschäden überprüfen. Falls Schäden befürchtet werden, bitte an den Verkäufer wenden.
3. Die Dockstation (Ständer) korrekt montieren - den Korpus (19) entsprechend der Abbildung (Abb. 1) an der Basis der Dockstation (18) befestigen. Die Dockstation kann nach dem Lösen der Blockade auf der Unterseite der Basis (18) demontiert werden. Die Bügel (22) an den Schienen (21) montieren - dort kann das Zubehör des Staubsaugers geparkt werden.
4. Die Griffereinheit (2) auseinanderziehen und in ausgezogener Form blockieren (Abb. 2). Der Griff lässt sich durch die Betätigung des Knopfs (3) wieder zusammenschieben.
5. Den Staubsauger (5) wie auf der Abbildung (Abb. 3) gezeigt an der Griffereinheit (2) montieren.
6. Die Elektrobürste (14) an der unteren Buchse des Hauptgriffs anbringen. Achten Sie darauf, die empfindlichen Pins nicht zu beschädigen. Die Griffereinheit verfügt über eine Schiene, auf der die Elektrobürste in der korrekten Position (Abb. 4) montiert werden kann.

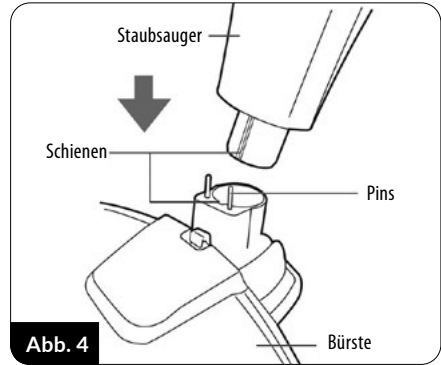
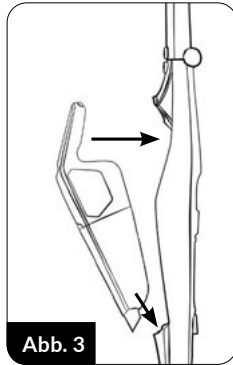
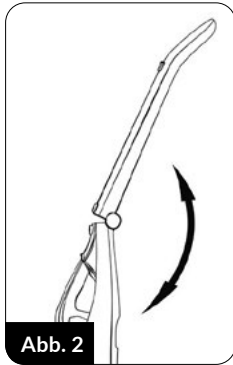
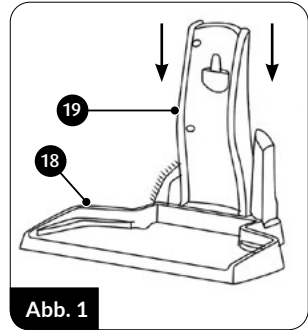

7. Den Akku des Staubsaugers entsprechend der Angaben in Kapitel „AKKU LADEN“ laden.

WICHTIG! Staubsauger, Elektrobürste und Hauptgriff verfügen über Steckverbinder-Pins. Beschädigung und Kurzschlüsse vermeiden.

AKKU LADEN

WICHTIG! Die aufladbare Batterie vor der ersten Verwendung des Staubsaugers aufladen. Die Ladedauer der Batterie beträgt ca. 3,0-3,5 Stunden.

WICHTIG! Die Batterie darf nur mit dem mitgelieferten Ladegerät aufgeladen werden. Während des Ladevorgangs lässt sich der Staubsauger nicht einschalten.

1. Das Ladekabel (17) in den Stecker für das Ladegerät (20) an der Dockstation schieben (Abb. 6).
2. Den korrekt montierten Staubsauger (Hauptgriff und Elektrobürste) auf der Dockstation anbringen (Abb. 7). Das Ladegerät an den Strom anschließen.



Abb. 6



Abb. 7

Das Kontrolllämpchen (7) beginnt zu blinken. Dadurch wird das Laden des Akkus signalisiert.

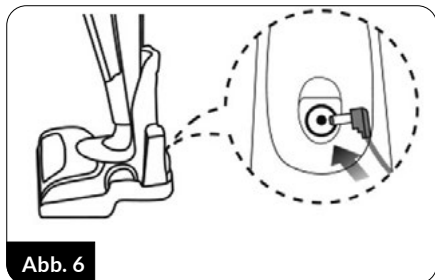
3. Das dauerhafte Aufleuchten des Kontrolllämpchens (7) bedeutet, dass der Akku vollständig geladen ist - das Ladegerät aus der Steckdose ziehen, falls der Staubsauger für längere Zeit nicht mehr genutzt werden soll.
4. Den Akku nach dem Gebrauch des Staubsaugers jedes Mal aufladen.

WICHTIG! Das leichte Erwärmen des Ladegeräts während des Ladevorgangs ist normal.

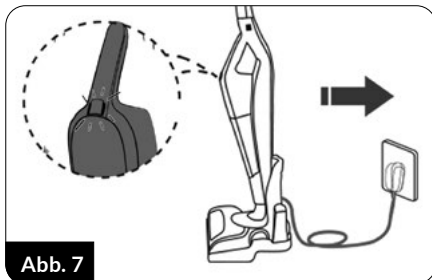
VERWENDUNG DES STAUBSAUGERS

1. Sicherstellen, dass der Staubsauger korrekt montiert und der Akku vollständig geladen wurde.
2. Den Staubsauger mit dem Knopf (6) direkt am Gerät oder dem Knopf (1) am Hauptgriff (Abb. 8) einschalten. Die beiden Knöpfe funktionieren unabhängig voneinander, solange der Staubsauger am Hauptgriff montiert ist.
3. Durch die erneute Betätigung des Ein-/Aus-Schalters wird der Staubsauger mit hoher Saugkraft in Betrieb genommen. Wird der Schalter noch einmal betätigt, schaltet sich der Staubsauger ab.
4. Zusammen mit dem Staubsauger wird die Elektrobürste (15) mit LED-Dioden (16) in Betrieb genommen, die die gereinigte Fläche beleuchten. Die Multifunktionsbürste eignet sich zur Reinigung aller Arten von harten Oberflächen und Teppichen.



Abb. 8

5. Das zusätzliche Zubehör des Staubsaugers (kleine Bürste, Fugenbürste) kann genutzt werden, nachdem der Staubsauger aus dem Hauptgriff entfernt

wird. Drücken Sie den Knopf (4) und nehmen Sie den Staubsauger aus dem Hauptgriff (2). Bringen Sie dann das gewünschte Zubehör am Ende des Staubsaugers an (Abb. 9).

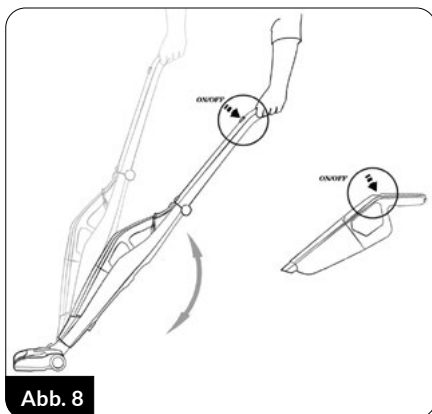

Abb. 9

6. Den Füllstand des Staubbehälters regelmäßig prüfen (12). Bei Überfüllung beeinträchtigt der Behälter die Effizienz des Geräts, erhöht den Stromverbrauch und verunreinigt die Filter schneller. Um den Staubbehälter zu leeren, schalten Sie den Staubsauger aus, entnehmen ihn mittels des Knopfs (8) aus dem Hauptgriff, lösen die Blockade des Staubbehälters (12) und entnehmen anschließend den HEPA-Filter (10) und den Filterkorpus (11) aus dem Behälter. Den Inhalt des Behälters in den Mülleimer kippen (Abb. 10).
7. Nach dem Leeren des Behälters den Filterkorpus und HEPA-Filter wieder anbringen, den Behälter in den Staubsauger schieben und mit dem Staubsaugen fortfahren.

WICHTIG! Nicht zulassen, dass der Staubbehälter überläuft! Der Behälter darf max. bis zur Höhe „MAX“ gefüllt werden.

WICHTIG! Wenn die Saugkraft des Staubsaugers spürbar nachlässt, ist der Saugaufsatz verstopft und/oder der Staubbehälter überfüllt. Saugaufsatz reinigen und/oder Staubbehälter leeren.

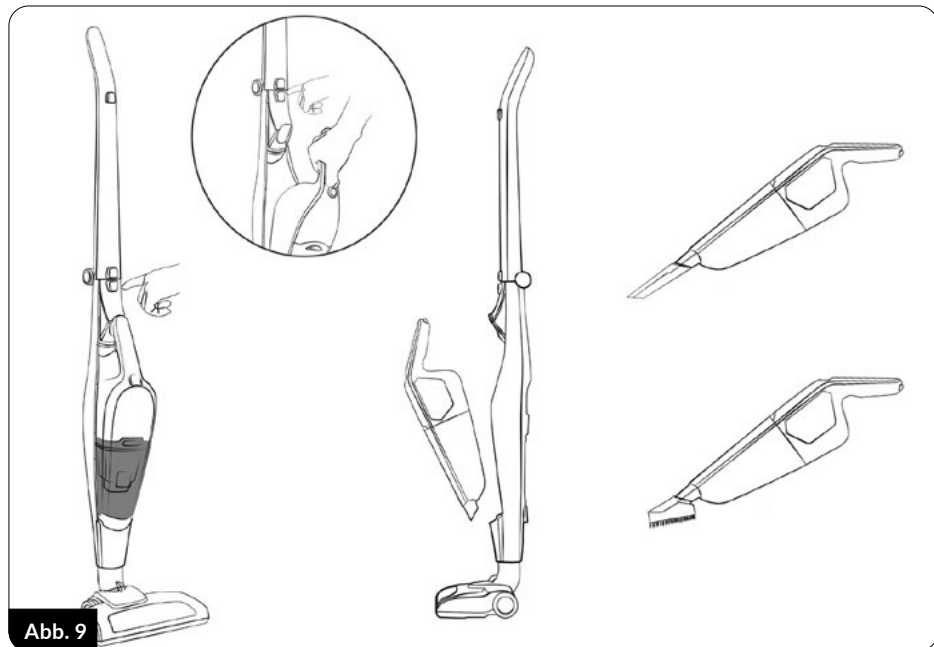
8. Nach der Verwendung den Staubsauger ausschalten, den Staubbehälter leeren und den Akku laden. In voll aufgeladenem Zustand kann der Staubsauger bis zu 40 Minuten mit geringer Saugkraft betrieben werden. Der leere Akku wird durch das pulsierende Kontrollämpchen (7) und die deutlich nachlassende Saugkraft signalisiert.

REINIGUNG UND WARTUNG

WICHTIG! Staubsauger, Ladegerät und Dockstation nicht in Wasser tauchen!

WICHTIG! Um die Effizienz des Geräts zu maximieren, Filter und Staubbehälter nach jedem Gebrauch reinigen.

WICHTIG! Wartungsmaßnahmen ausschließlich nach dem Ausschalten des Staubsaugers und Ausstecken des Ladekabels durchführen!

9. Den Staubsauger von außen mit einem feuchten Tuch reinigen und anschließend trocken reiben. Bei starken Verunreinigungen ein sanftes Reinigungsmittel verwenden.

10. Den Staubbehälter leeren und den Filterkorpus (11) und HEPA-Filter (10) aus dem Behälter nehmen. Mit einer Bürste mit weichem Haar reinigen und mit einem feuchten Tuch abwischen. Sicherstellen, dass die empfindliche Struktur des HEPA-Filters und das Gitter am Filterkorpus nicht beschädigt werden. Den Staubbehälter innen mit einem feuchten Tuch auswischen.

WICHTIG! Staubbehälter, HEPA-Filter und Filterkorpus nicht in Wasser tauchen.

11. Den Akku nach dem Gebrauch des Staubsaugers jedes Mal aufladen. Den Staubsauger nicht mit entladem Akku aufbewahren. Den Akku ausschließlich mit dem mitgelieferten Ladegerät laden. Den Akku nicht kurzschließen. Den Akku ausschließlich gegen ein Exemplar desselben Typs austauschen.

WICHTIG! Den verschlissenen Akku nicht in den Mülleimer werfen. Bitte stattdessen an hierfür vorgesehenen Stellen oder im Geschäft abgeben. Den Akku nicht ins Feuer werfen!

12. Die Welle der rotierenden Elektrobürste von Zeit zu Zeit reinigen. Die Welle lässt sich nach der Betätigung des Knopfs (15) oben an der Elektrobürste herausnehmen. Nach der Reinigung die Welle wieder in die Elektrobürste zurückschieben und blockieren.

PROBLEME UND ABHILFEMASSNAHMEN

FEHLER	URSACHE	ABHILFEMASSNAHME
Der Staubsauger lässt sich nicht einschalten	Akku leer	Akku laden
	Der Ladevorgang läuft	Das Ende des Ladevorgangs abwarten
Geringe Saugkraft	Bürste verstopft	Ursache der Verstopfung entfernen
	Staubbehälter voll	Staubbehälter leeren
Staub gelangt aus dem Staubsauger nach außen	Verstopfte Filter	Filter reinigen
	Falsch montierter Behälter	Behälter korrekt montieren
Kontrollämpchen pulsiert schnell	Beschädigung des Stromkreises des Staubsaugers	An autorisierte Werkstatt wenden

TECHNISCHE DATEN

Die technischen Daten sind auf dem Typenschild des Produkts aufgeführt.

Maximaler Lärmpegel: 69 dB



WICHTIG! Die Firma MPM agd S.A. behält sich technische Änderungen vor.

Ordnungsgemäße Entsorgung des Produkts (Elektro- und Elektronikmüll)



Die Kennzeichnung auf dem Produkt weist darauf hin, dass das Produkt nach Ablauf seiner Lebensdauer nicht zusammen mit anderen Haushaltsabfällen entsorgt werden darf. Gebrauchte Geräte können sich wegen des potentiellen Gehalts gefährlicher Stoffe, Gemische und Bauteile nachteilig auf die Umwelt und menschliche Gesundheit auswirken. Das Vermischen von Elektromüll mit anderen Abfällen bzw. sein nicht sachgerechter Ausbau kann zur Freisetzung umwelt- und gesundheitsschädlicher Stoffe führen. Das gebrauchte Gerät ist bei einer Sammelstelle für Elektro- und Elektronikschrott zu entsorgen. Für detaillierte Informationen zu Sammelstellen für Elektro- und Elektronikschrott wenden Sie sich bitte an Ihre örtliche Wertstoffsammelstelle oder Schrottbehandlungsanlage.

Richtige Entsorgung des Produkts (Batterien und/oder Akkumulatoren)



Das durchgestrichene Mülltonnensymbol weist darauf hin, dass Batterien selektiv gesammelt und recycelt werden. Dies bedeutet unter anderem, dass sie nicht in Behältern mit anderen Abfällen entsorgt werden können. Akkumulatoren/Batterien müssen gemäß geltendem Recht gesammelt, entsorgt oder recycelt werden.

ÜLDISED OHUTUSJUHISED KASUTAMISEKS



Enne kasutamist lugege hoolikalt juhiseid.



Seadet saab kasutada ainult kaasasoleva toiteadapteriga.

- Seade on mõeldud ainult koduseks kasutamiseks.
- Kasutage tolmuimejat ainult siseruumides ja ainult kuivade pindade tolmuimejaga. Niisutage puhastatud vaibad enne tolmuimejat, kuivatage need.
- Ärge kasutage seadet muudel eesmärkidel kui need, milleks see on ette nähtud.
- Ärge kasutage seadet vedelike, tuha, sigaretikonide, õlide, teravate esemete jms imemiseks. See võib seadet kahjustada või isegi tulekahju põhjustada! Samuti ärge vaakumige tuleohtlike vedelike ja ainete läheduses!
- Ärge suunake tolmuimeja imemiselemente inimeste ja loomade suunas. Olge eriti ettevaatlik, et mitte tuua imemiselemente silmade, kõrvade ja juuste lähedale.
- Ärge kasutage seadet ilma korralikult paigaldatud filtriteta.
- Olge eriti ettevaatlik, kui lapsed on seadme lähedal.
- Ärge kastke seadet, elektrilist harja, juhet ja ühendage see vette ega muudesse vedelikesse!
- Ärge jätke seadet töö ajal järelevalveta.
- Eemaldage pistik alati vooluvõrgust, kui te seadet ei kasuta.
- Enne puhastamist/hooldust eemaldage pistik alati vooluvõrgust.
- Kontrollige ruumi regulaarselt kahjustuste suhtes.
- Ärge kasutage kahjustatud seadet, sealhulgas kahjustatud võrgukaabli või pistikuga seadet - sellisel juhul laske seadet parandada volitatud teeninduskeskuses.
- Tootja poolt mittesoovitatud tarvikute kasutamine võib põhjustada seadme kahjustusi, tulekahju või kehavigastusi.
- Ärge kasutage seadet väljas.
- Ärge katke seadet töötamise ajal, ärge katke sisse- ja väljalaskeavasid.
- Tolmuimeja plastkorpuse tõttu hoidke seadet eemal kõigist soojusallikatest (radiaatorid, pliivid jne).
- Ärge painutage, ärge riputage nõõri teravatele servadele.
- Töötamisel puudutage ainult selleks ettenähtud pindu, st käepide-meid, reguleerimisnuppe jne.
- Seda seadet võivad kasutada vähemalt 8-aastased lapsed ja isikud, kelle füüsiline ja vaimne võimekus on vähenenud ning kellel puuduvad kogemused ja teadmised seadme kohta, kui on tagatud

järelevalve või juhendamine seadme ohutu kasutamise kohta, et nad mõistaksid sellega kaasnevaid ohte. Järelevalveta lapsed ei tohiks seadmeid puhastada ega hooldada.

- Hoidke seade ja selle toitejuhe alla 8-aastastele lastele kättesaamatus kohas.
- Lapsed ei tohi seadmega mängida.
- Kontrollige, et seadme tüübisildil märgitud toiteparameetrid vastaksid teie vooluvõrgu parameetritele.
- Ärge ühendage pistikut pistikupessa märgade kätega.
- Ärge eemaldage pistikut pistikupesast toitejuhtmest tõmmates.
- Ärge tõmmake seadet juhtmest kinni tõmmates.
- Seade on varustatud akuga, mis koosneb mitmest rakust, mis on ühendatud ühte seadmesse, selle väljavahetamist võivad teostada ainult vastava väljaõppe saanud isikud.
- Ärge proovige aku korpust ise avada.
- Ärge jätke akut tule, äärmuslike temperatuuride (alla -10, üle +50 °), vee, niiskuse ega pikaajalise päikesevalguse kätte.
- Ärge hoidke akut koos metallesemetega, nt kirjaklambrid, naelad, mündid jne, ega lühistage tahtlikult negatiivseid ja positiivseid klemme – süttimisoht, plahvatus.
- Ärge lubage olukordi, mis võivad põhjustada aku deformatsiooni, nt märkimisväärsed löögid, vibratsioon, mehaaniline rõhk jne. – akut ei tohi kasutada, kui see on kahjustatud (mehaanilised kahjustused, leke jne).
- Ärge laske akul sügavalt tühjeneda.
- Kontrollige regulaarselt aku laetuse taset - ärge jätke akut pikaks ajaks kontrollimata.
- Kui akust tekib leke, ärge puudutage akust välja pääsenud ainet.
- Pakend ei ole mänguasi – hoidke pakendikomponendid (kilekotid, karbid, polüütreen jne) lastest eemal.
- **HOIATUS! Ärge lubage lastel filmiga mängida. Hingamisoht!**

6. Paigaldage elektrihari (14) põhikäepideme alumisse pilusse. Pöörake tähelepanu õrnadele toite-tihvtidele, et neid mitte kahjustada. Põhikäepide on varustatud juhikuga, mis võimaldab paigaldada elektriharja ühte õigesse asendisse (joonis 4).

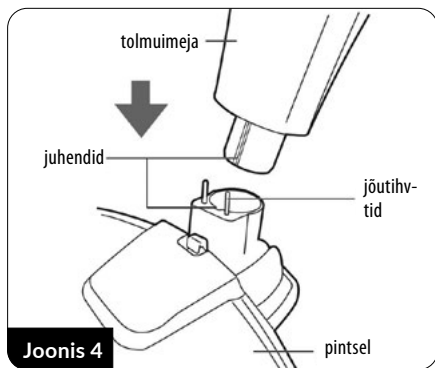
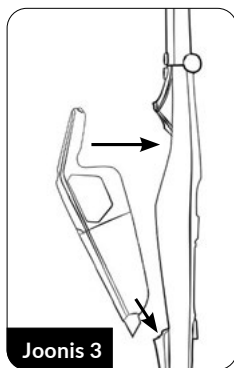
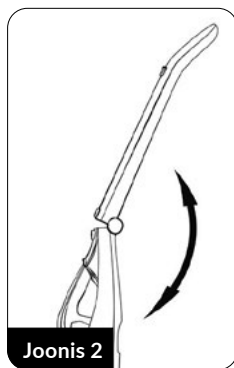

7. Laadige tolmuimeja akut, nagu on kirjeldatud jaotises „AKU LADIMINE“.

TÄHELEPANU! Tolmuimeja, elektrihari ja põhikäepide on varustatud elektriühenduse tihvtidega. Ärge kahjustage neid ega lühistage neid.

AKU LADIMINE

TÄHELEPANU! Laadige aku enne tolmuimeja esmakordset kasutamist. Aku laadimiseks kulub umbes 3,0-3,5 tundi.

TÄHELEPANU! Laadige akut ainult kaasasoleva laadijaga. Aku laadimise ajal on tolmuimeja käivitamise võimalus blokeeritud.

1. Ühendage laadija kaabel (17) dokkimisjaama laadija pistikupessa (20) (joonis 6).
2. Asetage õigesti kokku pandud tolmuimeja põhihoidikusse ja elektriline hari dokkimisjaama (joonis 7). Ühendage laadija vooluvõrku.

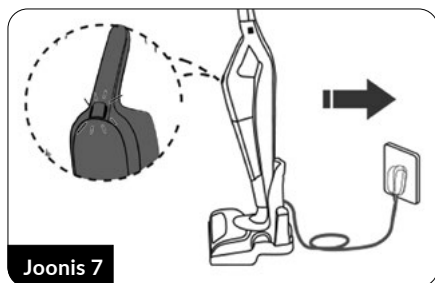
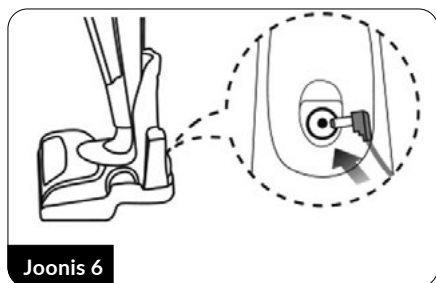

Märgutuli (7) hakkab vilkuma, mis tähendab, et aku laeb.

3. Kui märgutuli (7) põleb pidevalt, tähendab see, et aku on laetud – ühendage laadija vooluvõrgust lahti, kui plaanite tolmuimeja kasutamises pikemat pausi teha.

4. Laadige akut pärast iga tolmuimeja kasutamist

TÄHELEPANU! On normaalne, et laadija soojeneb laadimise ajal veidi.

TOLMUIMURI KASUTAMINE

1. Veenduge, et tolmuimeja on korralikult kokku pandud ja aku laetud.
2. Käivitage tolmuimeja otse tolmuimejal olevast nupust (6) või põhikäepidemes olevast nupust (1) (joonis 8). Nuppude töö on üksteisest sõltumatu senikaua, kuni tolmuimeja on põhikäepidemes.
3. Toitenupu uuesti vajutamine paneb tolmuimeja tööle suure imemisvõimsusega. Toitenupu uuesti vajutamine lülitab tolmuimeja välja.
4. Koos tolmuimejaga aktiveerub tolmuimejaga pinna valgustav LED-dioodidega (16) elektrihari (15). Multifunktsionaalne elektrihari sobib igat tüüpi kõvade pindade ja vaipade imemiseks.
5. Tolmuimeja lisatarvikute (väike, lõhikuga hari) kasutamine on võimalik pärast tolmuimeja põhikäepidemelt lahtivõtmist. Vajutage nuppu (4) ja eemaldage tolmuimeja põhikäepidemest (2) ning seejärel ühendage vastavad lisaseadmed tolmuimeja otsaga (joon.9).

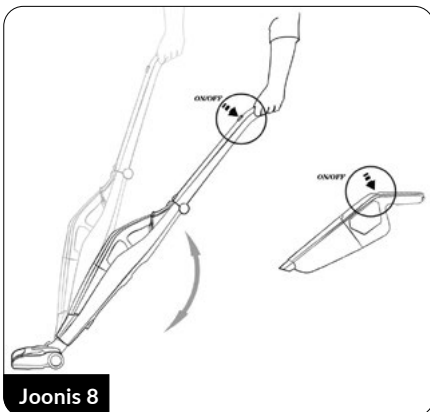

Joonis 8

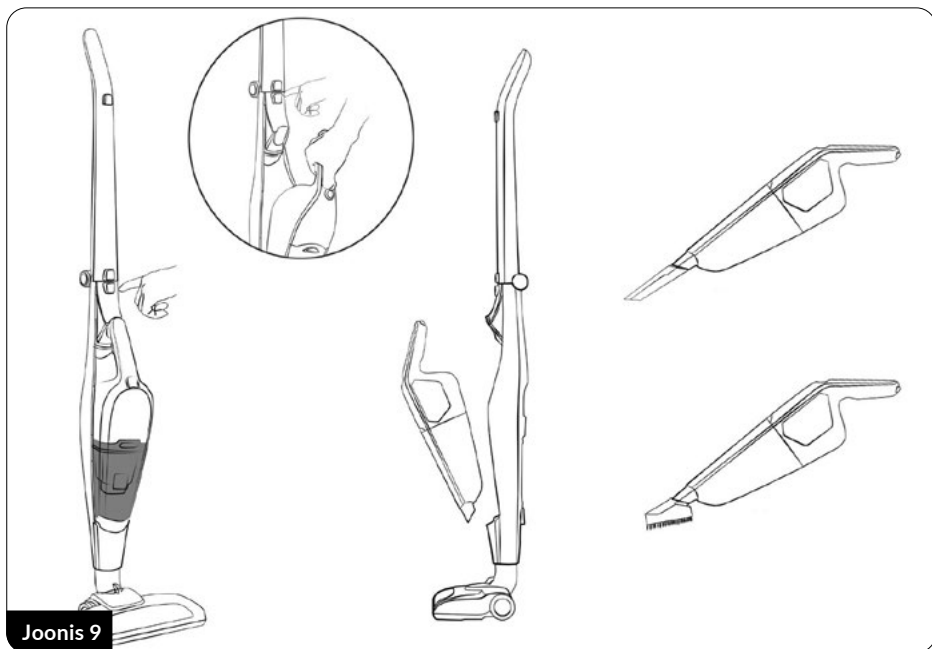

Joonis 9

6. Kontrollige, kui täis on tolumahuhi (12). Ületäidetud anum vähendab tolmuimemise efektiivsust, suurendab energiakulu ja põhjustab filtrite kiiremat määrdumist. Tolumahuhi tühjendamiseks lülitage tolmuimeja välja, eemaldage see põhikäepidemest, kasutage nuppu (8), vabastage tolumahuhi (12) tolmuimeja küljest, eemaldage HEPA filter (10) ja filtri korpus (11) konteinerist. Valage konteineri sisu prügikasti (joonis 10).

7. Peale anuma tühjendamist paigalda sellesse filtri korpus ja HEPA filter ning paigalda anum tolmuimejasse - jätka tolmuimeisega.

TÄHELEPANU! Ärge laske tolumumahutil üle voolata! Tolmu tase mahutis ei tohi ületada taset "MAX".

TÄHELEPANU! Kui tolmuimeja imemisvõimsus on oluliselt vähenenud, on imemisotsik ummistunud ja/või tolumamahuti täis. Vabastage imemisotsik ja/või tühjendage tolumamahuti.

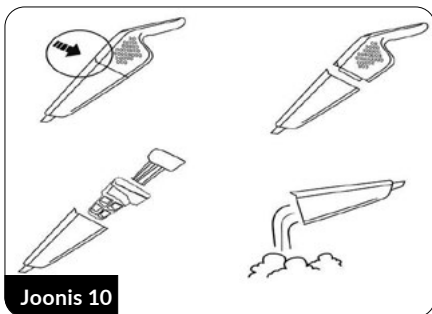

Joonis 10

8. Pärast tolmuimemist lülitage tolmuimeja välja, puhastage tolumamahuti ja laadige aku. Täielikult laetud aku võimaldab madala imemisvõimsusega tolmuimejat töötada kuni 40 minutit. Aku tühjenemisest annab märku märgutule (7) pulseerimine ja imemisvõimsuse märgatav langus.

PUHASTAMINE JA HOOLDAMINE

TÄHELEPANU! Ärge kastke tolmuimejat, laadijat ja dokkimisjaama vette!

TÄHELEPANU! Seadme parima jõudluse saavutamiseks puhastage filtreid ja tolumamahuti pärast iga kasutamist.

TÄHELEPANU! Hooldustoiminguid tuleks teha väljalülitatud tolmuimejaga ja lahti ühendatud laadija kaabliga!

1. Puhastage tolmuimeja välispinnad niiske lapiga ja seejärel pühkige need kuivaks. Tugeva mustuse korral kasutage pehmet pesuvahendit.
2. Tühjendage tolumamahuti ja eemaldage filtri korpus (11) ja HEPA-filter (10) konteinerist. Puhastage neid õrnade harjastega harjaga ja pühkige niiske lapiga. Olge ettevaatlik, et mitte kahjustada HEPA-filtri õrna struktuuri ja filtri korpuse võrku. Puhastage tolumamahuti sisemust niiske lapiga.

TÄHELEPANU! Ärge kastke tolumamahuti, HEPA-filtrit ega filtri korpust vette.

3. Laadige akut pärast iga tolmuimeja kasutamist. Ärge hoidke tolmuimejat tühja akuga. Laadige akut ainult kaasasoleva laadijaga. Ärge lühistage akut. Asendage ainult sama tüüpi vastu.

TÄHELEPANU! Ärge visake kasutatud akut prügikasti. Visake see ära, tagastades selle vastavatesse punktidesse või poodi. Ärge visake akut tulle!

4. Puhastage perioodiliselt elektriharja pöörlevat võlli. Rulli saate lahti võtta, vajutades elektriharja ülaosas asuvat nuppu (15) Pärast rulli puhastamist asetage see tagasi elektriharja sisse ja lukustage rullilukk.

PROBLEEMID JA KUIDAS NEID EEMALDADA

PROBLEEM	PÕHJUS	KUIDAS EEMALDADA
Tolmuimeja ei käivitu	Tühjenenud aku	Laadige aku
	Laadimisprotsess on pooleli	Oodake protsessi lõpuni
Madal imemisvõimsus	Ummistunud pintsel	Eemaldage ummistuse põhjus
	Tolmumahuti täis	Tühjendage tolumahuti
Tolmuimejast väljub tolm	Ummistunud filtrid	Puhastage filtrid
	Valesti kokku pandud konteiner	Pange konteiner õigesti kokku
Märgutule väga kiire pulseerimine	Tolmuimeja sisemise vooluringi kahjustus	Võtke ühendust vitutatud teeninduskeskusega

TEHNILISED SPETSIFIKATSIOONID

Tehnilised andmed on esitatud toote tüübisildil.

Maksimaalne müratase: 69 dB



laadija

TÄHELEPANU! MPM AGD SA jätab endale õiguse teha tehnilisi muudatusi.

Toote nõuetekohane kõrvaldamine (kasutatud elektri- ja elektroonikaseadmed)



Tootele paigutatud märgistus näitab, et toodet ei tohi selle kasutusaja lõppedes visata ära koos muude olmejäätmetega. Kasutatud seadmed võivad potentsiaalselt ohtlike ainete, segude ja komponentide sisalduse tõttu avaldada negatiivset mõju keskkonnale ja inimeste tervisele. Elektrijäätmete segamine muude jäätmetega või nende ebaprofessionaalne lahtivõtmine võib põhjustada tervisele ja keskkonnale kahjulike ainete eraldumist. Kasutatud seade tuleb toimetada kasutatud elektri- ja elektroonikaseadmete kogumispunkti. Üksikasjaliku teabe saamiseks elektri- ja elektroonikajäätmete tagastamise koha kohta tuleb kasutajal pöörduda kohaliku kasutatud seadmete kogumispunkti või jäätmekäitlusettevõttesse.

Toote (patareide ja/või akude) nõuetekohane kõrvaldamine



Läbi kriipsutatud prügikasti ikoon näitab, et patareid/akud kuuluvad eraldi kogumisele ja ringlussevõtule. Muu hulgas tähendab see, et neid ei saa kõrvaldada koos muude jäätmetega konteinerites. Laetavad patareid/akud tuleb koguda või ringlusse võtta vastavalt kehtivatele õigusaktidele.

SAFETY INSTRUCTIONS



Read the instructions carefully before use.



The unit may only be used with the power supply supplied with the whole set.

- The appliance is intended for domestic use only.
- Use the vacuum cleaner only indoors and only for vacuuming dry surfaces. Dry wet cleaned carpets before vacuuming.
- Do not use the appliance for purposes other than those for which it was intended.
- Do not use the unit to suck up liquids, ash, cigarette butts, oils and sharp objects, etc. This can damage the appliance or even cause fire! Do not vacuum near flammable liquids or substances either!
- Do not point the suction elements of the vacuum cleaner towards people or animals. Pay particular attention not to bring the suction elements close to your eyes, ears and hair.
- Do not use the unit without correctly mounted filters.
- Take special care when children are near the appliance.
- Do not immerse the unit, electric brush, cable or plug in water or other liquids!
- Do not leave the appliance unattended during operation.
- Always unplug the unit when not in use.
- Always remove the plug from the mains socket before cleaning/maintenance.
- Check the housing regularly for damage.
- Never use a damaged appliance, including one with a damaged cord or plug, in which case have it repaired at an authorised service centre.
- Use of accessories not recommended by the manufacturer may cause damage to the appliance, fire or personal injury.
- Do not use the appliance outdoors.
- Do not cover the appliance during operation, do not cover the inlet/outlet holes.
- Keep the vacuum cleaner away from all heat sources (radiators, cookers, etc.) due to its plastic housing.
- Do not bend or hang the cord on sharp edges.
- Only several surfaces are intended to be touched during the appliance operation, i.e. handles, adjustment knobs, etc.
- This equipment may be used by children of at least 8 years of age and by persons of diminished physical, mental capacity and lack

of experience and knowledge of the equipment if supervision or instruction is provided regarding the safe use of the equipment so that the hazards involved are understood. Unsupervised children should not perform cleaning and maintenance of the equipment.

- Keep the appliance and its cord out of reach of children under 8 years of age.
- The appliance is not a toy and should not be used as such by children.
- Check that the power parameters on the appliance's rating plate correspond to the parameters of your power supply network.
- Do not connect the plug to the power socket with wet hands.
- Do not pull the plug out of the power socket by pulling the cord.
- Do not pull the appliance by its cord.
- The appliance is equipped with a battery consisting of several cells connected in one unit, its replacement may only be carried out by suitably trained persons.
- Do not try to open the battery housing on your own.
- Do not expose the battery to fire, extreme temperatures (below -10, above + 50C°), water, humidity or prolonged sunlight.
- Do not store the battery together with metal objects, e.g. paper clips, nails, coins, etc., or intentionally short-circuit the negative and positive terminals - risk of ignition, explosion.
- Do not allow a situation that may result in deformation of the battery, e.g. significant shocks, vibrations, mechanical pressure, etc. - do not use the battery if it has been damaged (mechanical damage, substance leakage, etc.).
- Do not allow the deep battery discharge.
- Check the battery charge regularly - do not leave the battery without control for a longer period of time.
- If there is any leakage from the battery, do not touch the substance that has leaked out of the battery.
- Packaging is not a toy! Please keep packaging components (plastic bags, cartons, styrofoam, etc.) out of the reach of children.
- **WARNING! Do not allow children to play with the film. Danger of suffocation!**

DEVICE DESCRIPTION

The MOD-38 vacuum cleaner combines the convenience of a cyclonic and cordless vacuum cleaner. Cyclone technology allows you to filter dust without using a dust bag by means of centrifugal force, which means you only need to empty the dust container over the dustbin. The lithium-ion rechargeable battery with one of the highest ratios of stored energy to its weight makes the device lightweight and ensures a long operating time after charging. The vacuum cleaner is equipped with a two-stage suction power adjustment.

- | | |
|---|--|
| 1. Vacuum cleaner switch on the handle | 13. Electric brush release button |
| 2. Main handle assembly. | 14. Electric brush |
| 3. Main handle folding button | 15. Electric brush roll release button |
| 4. Button for releasing the vacuum cleaner from the main handle | 16. Backlight diodes (LED) |
| 5. Vacuum cleaner | 17. Charger |
| 6. Vacuum cleaner switch | 18. Docking station (stand) base |
| 7. Status lamp | 19. Docking station (stand) base |
| 8. Dust container release button | 20. Charger socket |
| 9. Hook with connection | 21. Guide rails for accessory holders |
| 10. HEPA filter | 22. Accessory holders |
| 11. Filter body | 23. Small brush |
| 12. Dust container | 24. Crevice brush |

BEFORE FIRST USE

1. Remove the vacuum from the box; remove all stickers, transport protectors, bags and fillers.
2. Check the vacuum for any damages that might have occurred during transport. If you have any doubts, contact the seller.
3. Assemble the docking station (stand) correctly – attach the body (19) to the docking station base (18) as shown (fig.1). The docking station can be removed by releasing the locking mechanism underneath the base (18). Install holders (22) in the guides (21) where you can park additional vacuum cleaner accessories.
4. Unfold the handle assembly (2) and lock in the extended position (fig.2). Folding of the handle is possible by pressing the button (3).
5. Mount the vacuum cleaner (5) in the handle assembly (2) as shown in the picture (fig.3).

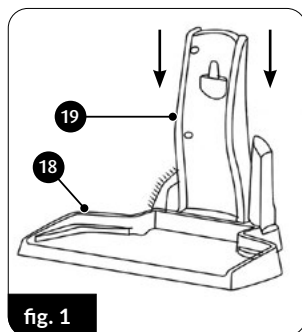

6. Install the electric brush (14) in the lower slot of the main handle. Pay attention to the delicate power supply pins so as not to damage them. The main handle is equipped with a guide for mounting the electro-brush in one correct position (fig.4).

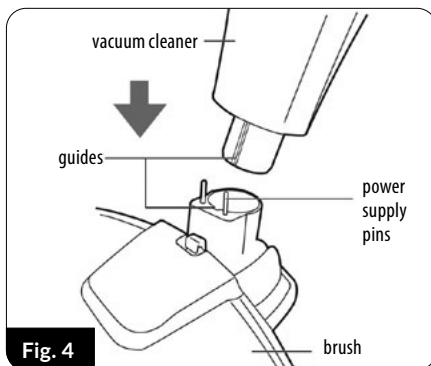
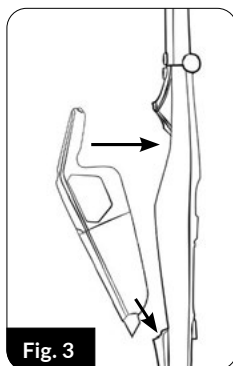
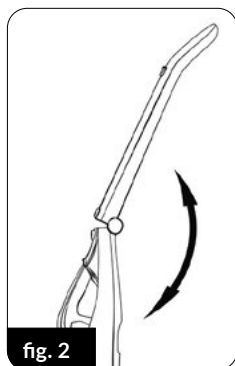

7. Charge the vacuum cleaner battery as described in the section "CHARGING THE BATTERY".

CAUTION! The vacuum cleaner, power brush and main handle are equipped with electrical connector pins. Do not damage or short-circuit them.

BATTERY CHARGING

CAUTION! Charge the battery before using the vacuum cleaner for the first time. The time required to charge the battery is approximately 3.0 - 3.5 hours.

CAUTION! Only charge the battery with the supplied charger. While the battery is charging, the vacuum cleaner cannot be started.

1. Connect the charger cable (17) to the charger socket (20) on the docking station (fig.6).
2. Place the correctly assembled vacuum cleaner with the main handle and the electric brush on the docking station (fig.7). Connect the charger to the power supply network.

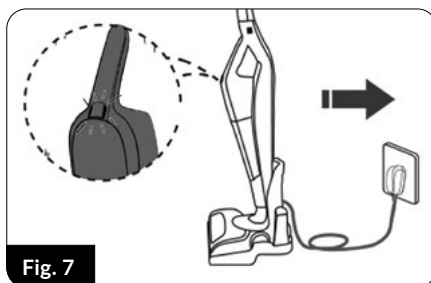
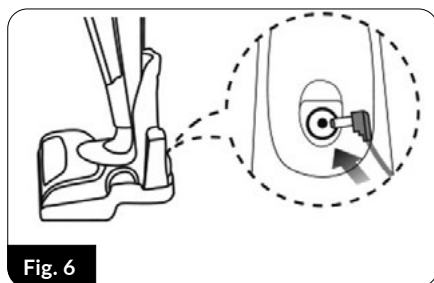

The status light (7) will flash to indicate that the battery is being charged.

3. A steady light (7) indicates that the battery has been recharged – disconnect the charger from the mains when you plan to stop using the vacuum cleaner for a while.
4. Charge the battery after each use of the vacuum cleaner

CAUTION! Gentle heating of the charger is normal during the charging process.

USING THE VACUUM CLEANER

1. Make sure the vacuum cleaner is properly assembled and the battery is charged.
2. Start the vacuum cleaner with the button (6) directly on the vacuum cleaner or with the button (1) on the main handle (fig.8). The operation of the buttons is independent of each other as long as the vacuum cleaner is in the main handle.
3. Pressing the power button again makes the vacuum cleaner work with high suction power. Another press of the power button switches off the vacuum cleaner.
4. The electric brush (15) with LEDs (16) illuminating the vacuumed surface is activated together with the vacuum cleaner. The multifunctional electric brush is suitable for vacuuming all types of hard surfaces and carpets.
5. The use of additional vacuum cleaner accessories (small brush, crevice brush) is possible after removing the vacuum cleaner from the main handle. Press the button (4) and remove the vacuum cleaner from the main holder (2) and then connect a suitable accessory to the end of the vacuum cleaner (fig.9).

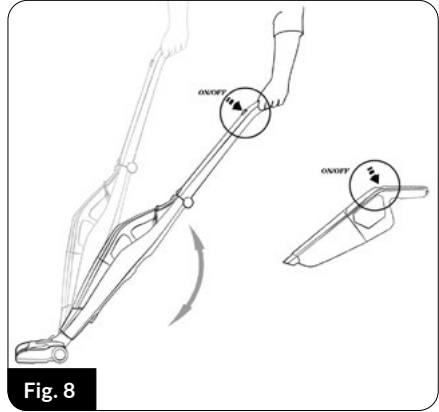

Fig. 8

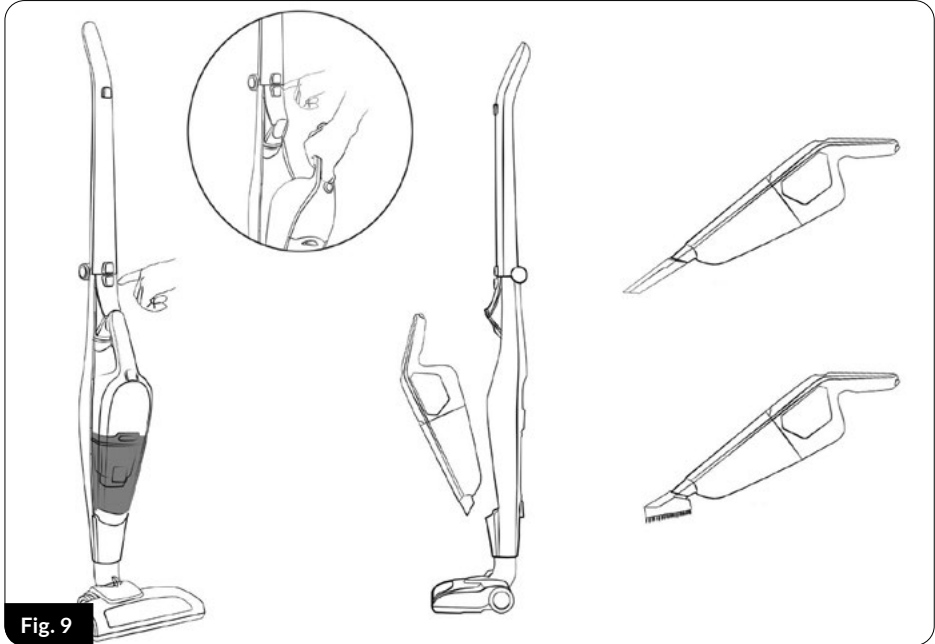

Fig. 9

6. Keep the dust container (12) level under regular control. An overfilled container reduces vacuuming efficiency, increases energy consumption and causes the filters to become dirty more quickly. To empty the dust container, switch off the vacuum cleaner by removing it from the main handle with the button (8), free the dust container (12) from the vacuum cleaner, pull out the HEPA filter (10) and the filter body (11) from the container. Empty the contents of the container into the waste bin (fig.10).
7. Once the container is empty, fit the filter body and HEPA filter into the container and fit the container into the vacuum cleaner – continue vacuuming.

CAUTION! Do not allow the dust container to be overfilled! The dust level in the container must not exceed the “MAX” level.

CAUTION! If the vacuum cleaner’s suction power has noticeably decreased, the nozzle is clogged and/or the dust container is full. Clear the suction nozzle and/or empty the dust container.

8. When you have finished vacuuming, switch off the vacuum cleaner, clean the dust container and recharge the battery. A fully charged battery is able to provide up to 40 minutes of vacuuming at low suction power. Discharging of the battery is indicated by the pulsating of the status light (7) and a significant drop in suction power.

CLEANING AND MAINTENANCE

CAUTION! Do not submerge the vacuum cleaner, charger and docking station in water!

CAUTION! To achieve the best possible performance, clean the filters and the dust container after each use.

CAUTION! Maintenance work must be carried out with the vacuum cleaner switched off and the charging cable disconnected!

1. Clean the outer surfaces of the vacuum cleaner with a damp cloth and then wipe it dry. Use a mild cleaning agent for stubborn dirt.
2. Empty the dust container and remove the filter body (11) and HEPA filter (10) from the container. Clean it with a soft bristle brush and wipe it off with a damp cloth. Be careful not to damage the delicate structure of the HEPA filter and the mesh on the filter body. Clean the inside of the dust container with a damp cloth.

CAUTION! Do not immerse the dust container, HEPA filter and filter body in water.

3. Charge the battery after each use of the vacuum cleaner. Do not store the vacuum cleaner with a discharged battery. Only charge the battery with the supplied charger. Do not short-circuit the battery. Replace only with the same type.

CAUTION! Do not dispose of the used battery in the waste bin. Only discard it in proper pick-up points or at the store. Do not dispose of the battery in fire!

4. Periodically clean the rotating electric brush roller. The roll can be removed by pressing the button (15) on top of the electric brush. After cleaning the roll, place it back in the electric brush and lock the roll lock.

TROUBLESHOOTING

PROBLEM	CAUSE	SOLUTION
The vacuum cleaner is not starting	Battery discharged	Charge the battery
	Charging process in progress	Wait until the process is completed
Low suction power	Clogged brush	Remove the cause of clogging
	Dust container full	Empty the dust container
Dust escapes to the outside of the vacuum cleaner	Clogged filters	Clean the filters
	Improperly assembled container	Assemble the container correctly
Very fast pulsation of the status light	Damage to the vacuum cleaner's internal circuit	Contact an authorised service centre

TECHNICAL DATA

Technical specifications are given on the product nameplate.

Maximum noise level: 69 dB



CAUTION! MPM agd S.A. reserves the right to technical changes.

Proper disposal of the product (waste electrical and electronic equipment)



Marking on the product indicates that after the service-life of the product expires, it should not be disposed with other type of municipal waste. Used equipment may have a negative impact on the environment and health of people due to potentially containing hazardous substances, mixtures and components.

Mixing electric waste with other types of waste or disassembling those in an unprofessional manner may cause a release of substances that are hazardous to the environment and health. Used equipment should be handed-over to a point for collection of electric waste. In order to obtain detailed information regarding the electric waste collection points, the user should contact the municipal point of electric waste collection or used equipment processing department.

Proper disposal of the product (batteries and/or accumulators)



The crossed-out bin icon indicates that batteries/batteries are subject to separate collection and recycling. Among other things, this means that they cannot be disposed of in containers with other waste. Rechargeable batteries/batteries must be collected or recycled in accordance with current legislation.

INSTRUCCIONES DE SEGURIDAD PARA USAR EL DISPOSITIVO:



Por favor, lee atentamente las instrucciones de funcionamiento antes de usarlo.

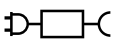

El dispositivo solo se puede utilizar con el adaptador de corriente incluido.

- El dispositivo está diseñado únicamente para uso doméstico.
- Use la aspiradora solo en interiores y solo para aspirar superficies secas. Seque las alfombras limpias en húmedo antes de pasar la aspiradora.
- No utilice el dispositivo para fines distintos a los previstos.
- No utilice el dispositivo para aspirar líquidos, cenizas, colillas de cigarrillos, aceites, objetos punzantes, etc. ¡Esto puede dañar el dispositivo o incluso provocar un incendio! Además, ¡no aspire cerca de líquidos o sustancias inflamables!
- No dirija los elementos de succión de la aspiradora en dirección a personas y animales. Tenga especial cuidado de no acercar los elementos de succión a los ojos, las orejas y el cabello.
- No opere el aparato sin los filtros correctamente instalados.
- Ten especial cuidado cuando hay niños en las proximidades del dispositivo.
- No sumerjas el dispositivo, el cable y el enchufe en agua u otros líquidos!
- No dejes el dispositivo sin supervisión mientras esté en uso.
- Siempre desenchufa el enchufe cuando no estés usando el dispositivo o antes de limpiarlo.
- Retira siempre el enchufe de la toma de corriente cuando no utilices el aparato y antes de limpiarlo.
- Inspeccione la carcasa con regularidad en busca de daños.
- No utilice un dispositivo dañado, tampoco si el cable de alimentación o el enchufe están dañados – en este caso, entrega el dispositivo para su reparación en un punto de servicio autorizado.
- El uso de accesorios no recomendados por el fabricante puede dañar el dispositivo, provocar un incendio o causar lesiones.
- No utilice el dispositivo al aire libre.
- No cubra el aparato durante el funcionamiento, no cubra las aberturas de entrada/salida.
- Debido a la carcasa de plástico de la aspiradora, mantenga el dispositivo alejado de cualquier fuente de calor (calentadores, estufas, etc.).

- No doble, no cuelgue el cable en bordes afilados.
- Al trabajar, toque solo las superficies destinadas a este propósito, es decir, manijas, perillas de ajuste, etc.
- Este equipo puede ser utilizado por niños de por lo menos 8 años de edad, por personas con capacidades físicas o mentales reducidas y por personas que no disponen de experiencia ni de conocimiento del dispositivo, siempre que se les supervise o se les proporcione instrucción para utilizar el equipo de manera segura, de modo que se puedan comprender los riesgos asociados a su uso. Los niños no deben realizar la limpieza ni el mantenimiento del dispositivo sin supervisión.
- Mantenga el dispositivo y su cable fuera del alcance de los niños menores de 8 años.
- Los niños no deben jugar con el aparato.
- Compruebe que los parámetros de potencia de la placa de características del dispositivo correspondan con los parámetros de tu red de alimentación.
- No conectes el enchufe a la toma de corriente con las manos mojadas.
- No desconectes el enchufe de la red tirando del cable.
- No tire del aparato tirando del cable.
- El dispositivo está equipado con una batería que consta de varias celdas combinadas en una unidad, su sustitución sólo podrá ser efectuada por personas debidamente formadas.
- No intente abrir la caja de la batería usted mismo.
- No exponga la batería al fuego, a temperaturas extremas (por debajo de -10° , por encima de $+50^{\circ}$), al agua, a la humedad o a la luz solar prolongada.
- No guarde la batería junto con objetos metálicos, por ejemplo, clips, clavos, monedas, etc., ni cortocircuite deliberadamente los terminales negativo y positivo: riesgo de ignición, explosión.
- No permita situaciones que puedan provocar la deformación de la batería, por ejemplo, golpes significativos, vibraciones, presión mecánica, etc. – La batería no debe utilizarse si ha sido dañada (daños mecánicos, fugas, etc.).
- No permita que la batería se descargue profundamente.
- Compruebe el estado de carga de la batería con regularidad: no deje la batería sin revisar durante largos períodos de tiempo.
- Si se produce una fuga de la batería, no toque la sustancia que se ha escapado de la batería.

- El embalaje no es un juguete: mantenga los componentes del embalaje (bolsas de plástico, cartones, poliestireno, etc.) fuera del alcance de los niños.
- **¡ADVERTENCIA! No dejes que los niños jueguen con el film de plástico. ¡Peligro de asfixia!**

DESCRIPCIÓN DEL DISPOSITIVO

La aspiradora MOD-38 combina la comodidad de usar un ciclón y una aspiradora inalámbrica. La tecnología ciclónica le permite filtrar el polvo sin el uso de bolsas para el polvo mediante la fuerza centrífuga, lo que facilita el vaciado del contenedor de polvo sobre el cubo de la basura. La batería de iones de litio usada con una de las mayores proporciones de la cantidad de energía acumulada a su peso hace que el dispositivo sea liviano y proporciona un largo tiempo de funcionamiento después de la carga. La aspiradora está equipada con un ajuste de potencia de succión de dos etapas

- | | |
|--|---|
| 1. Interruptor Hoover en el mango | 14. cepillo eléctrico |
| 2. Conjunto del asa principal. | 15. Botón de liberación del rodillo del cepillo eléctrico |
| 3. Botón de plegado del asa principal | 16. Diodos de iluminación (LED) |
| 4. Botón para soltar la aspiradora del mango principal | 17. Cargador |
| 5. aspiradora | 18. Base de la estación de acoplamiento (soporte) |
| 6. Interruptor Hoover | 19. Cuerpo de la estación de acoplamiento (soporte) |
| 7. luzindicadora de agua | 20. Enchufe del cargador |
| 8. Botón de liberación del contenedor de polvo | 21. Portaaccesorios deslizantes |
| 9. Gancho con conexión | 22. Soportes para accesorios |
| 10. Filtro HEPA | 23. Cepillo pequeño |
| 11. Cuerpo del filtro | 24. Cepillo para hendiduras |
| 12. Contenedor de polvo | |
| 13. Botón de liberación del cepillo eléctrico | |

ANTES DEL PRIMER USO

1. Saque la aspiradora de la caja, retire todas las pegatinas, los seguros de transporte, las bolsas y los rellenos.
2. Comprueba el dispositivo para detectar daños que puedan surgir durante el transporte. En caso de sospecha de daños, contacte con el vendedor.
3. Monte correctamente la estación de acoplamiento (soporte) - monte el cuerpo (19) en la base de la estación de acoplamiento (18) como se muestra (fig.1). La estación de acoplamiento se puede retirar soltando el bloqueo situado debajo de la base (18). Instale soportes (22) en las guías (21) en los que pueda estacionar accesorios adicionales de la aspiradora.
4. Despliegue el conjunto del asa (2) y bloquéelo en la posición desplegada (fig.2). El asa puede abatirse pulsando el botón (3).

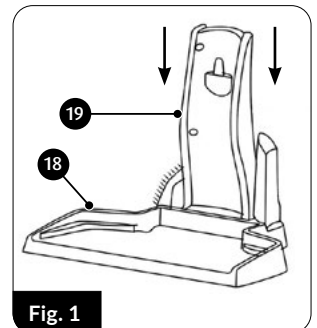
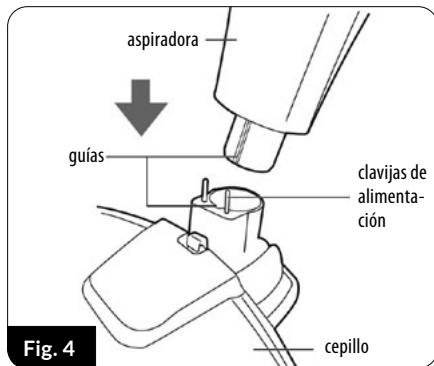
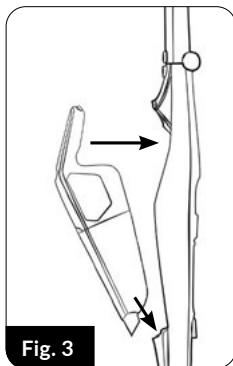
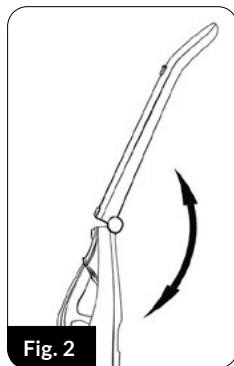

Fig. 1

5. Monte la aspiradora (5) en el conjunto del mango (2) tal como se muestra (fig.3).
6. Instale el electrocepillo (14) en la toma inferior de la empuñadura principal. Preste atención a las delicadas clavijas de la fuente de alimentación para no dañarlas. El mango principal está provisto de una guía que permite montar el electrocepillo en una posición correcta (fig. 4).



7. Cargue la batería del aspirador tal y como se describe en el apartado „CARGA DE LA BATERÍA“. **¡ATENCIÓN! La aspiradora, el cepillo motorizado y el mango principal están equipados con clavijas de conexión eléctrica. No los dañe ni los cortocircuite.**

CARGA DE BATERÍA

¡ATENCIÓN! Cargue la batería antes de usar la aspiradora por primera vez. El tiempo necesario para cargar la batería es de aproximadamente 3,0-3,5 horas.

¡ATENCIÓN! Cargue la batería únicamente con el cargador suministrado. Mientras se carga la batería, la capacidad de iniciar la aspiradora está bloqueada.

1. Conecte el cable del cargador (17) a la toma del cargador (20) de la estación de carga (fig.6).
2. Coloque la aspiradora correctamente montada con el mango principal y el cepillo eléctrico en la base de conexión (fig. 7). Conecta el cargador a la red eléctrica.

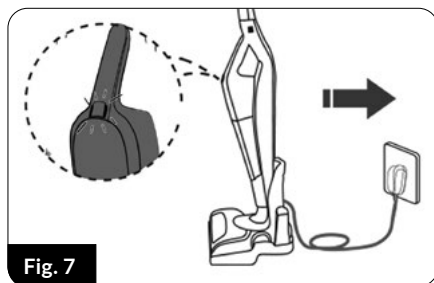
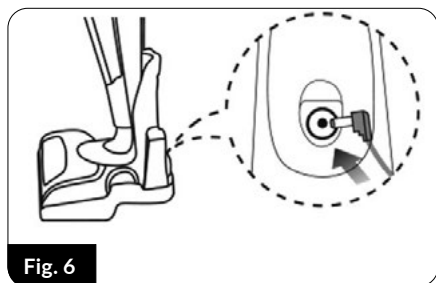

La luz indicadora (7) parpadeará para indicar que la batería se está cargando.

3. Una luz fija (7) indica que la batería se ha cargado - desconecte el cargador de la red eléctrica cuando vaya a dejar de utilizar la aspiradora durante un largo periodo de tiempo.

4. Cargue la batería después de cada uso de la aspiradora.

¡ATENCIÓN! Es normal que el cargador se caliente ligeramente durante el proceso de carga.

USO DE ASPIRADORA

1. Asegúrese de que la aspiradora esté correctamente ensamblada y que la batería esté cargada.
2. Ponga en marcha la aspiradora con el botón (6) situado directamente en la aspiradora o con el botón (1) situado en el mango principal (fig.8). El funcionamiento de los botones es independiente mientras la aspiradora esté en el mango principal.
3. Si vuelve a pulsar el botón de encendido, la aspiradora funcionará con una potencia de succión alta. Pulsando de nuevo el botón de encendido se apaga la aspiradora.
4. Junto con la aspiradora se activa un cepillo eléctrico (15) con LED (16) que ilumina la superficie aspirada. El cepillo eléctrico multifuncional es adecuado para aspirar todo tipo de superficies duras y alfombras.
5. El uso de accesorios adicionales de la aspiradora (cepillo pequeño, cepillo para hendiduras) es posible después de retirar la aspiradora del mango principal. Pulse el botón (4) y retire la aspiradora del mango principal (2) y, a continuación, conecte el accesorio adecuado al extremo de la aspiradora (fig.9).

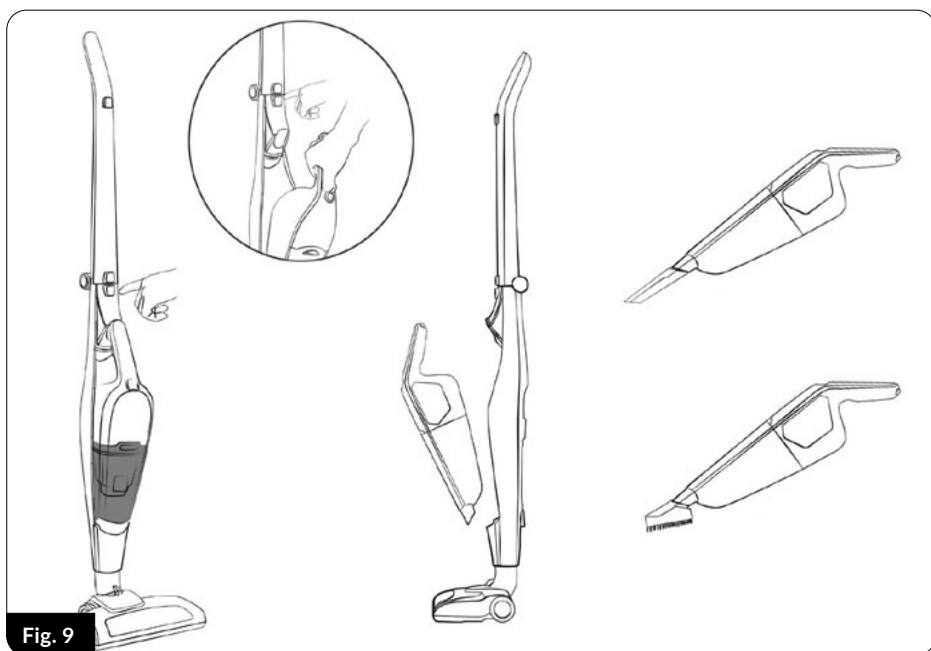

Fig. 9

6. Compruebe periódicamente el llenado del contenedor de polvo (12). Un contenedor demasiado lleno reduce el rendimiento de limpieza, aumenta el consumo de energía y hace que los filtros se ensucien más rápido. Para vaciar el contenedor de polvo, apague la aspiradora retirándola de la empuñadura principal, utilizando el botón (8), libere el contenedor de polvo (12) de la aspiradora, extraiga el filtro HEPA (10) y el cuerpo del filtro (11) del contenedor. Vierta el contenido del recipiente en la papelera (fig.10).
7. Una vez vaciado el recipiente, coloque el cuerpo del filtro y el filtro HEPA en el recipiente y coloque el recipiente en la aspiradora - continúe aspirando.

¡ATENCIÓN! ¡No permita que el contenedor de polvo se llene en exceso! El nivel de polvo en el contenedor de polvo no debe exceder el nivel "MAX".

iATENCIÓN! Si la potencia de succión de la aspiradora ha disminuido significativamente, la tubería y/o la boquilla de succión están bloqueadas y/o el depósito de polvo está lleno. Limpie la boquilla de aspiración y/o vacíe el depósito de polvo.

8. Después de terminar de aspirar, apague la aspiradora con el interruptor (3), limpie el contenedor de polvo y cargue la batería. Una batería completamente cargada puede hacer funcionar la aspiradora hasta 40 minutos con poca potencia de succión. La descarga de la batería se indica mediante

la pulsación de la luz indicadora (7) y una marcada disminución de la potencia de succión.

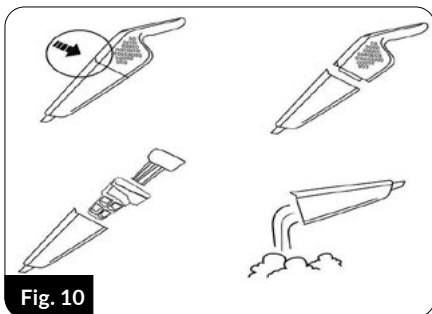

Fig. 10

LIMPIEZA Y MANTENIMIENTO

iATENCIÓN! No sumerja la aspiradora, el cargador ni la base de conexión en agua.

iATENCIÓN! Para obtener el mejor rendimiento, limpie los filtros y el contenedor de polvo después de cada uso.

iATENCIÓN! ¡Las operaciones de mantenimiento deben realizarse con la aspiradora apagada y el cable del cargador desconectado!

1. Limpie las superficies exteriores de la aspiradora con un paño húmedo y luego séquelas. En caso de que haya mucha suciedad, usa un poco de detergente suave.
2. Vacíe el contenedor de polvo y extraiga el cuerpo del filtro (11) y el filtro HEPA (10) del contenedor. Límpialos con un cepillo de cerdas finas y pásales un paño húmedo. Tenga cuidado de no dañar la delicada estructura del filtro HEPA y la malla del cuerpo del filtro. Limpie el interior del depósito de polvo con un paño húmedo.

iATENCIÓN! No sumerja el depósito de polvo, el filtro HEPA ni el cuerpo del filtro en agua.

3. Cargue la batería después de cada uso de la aspiradora. No guarde la aspiradora con la batería descargada. Sólo cargue la batería y apáguela con el cargador proporcionado. No cortocircuite los contactos de la batería. Reemplace solo con el mismo tipo.

iATENCIÓN! No tire la batería usada a la basura. Deshágase de ella devolviéndolo en los puntos correspondientes o en la tienda. ¡No arroje la batería al fuego!

4. Limpie periódicamente el eje giratorio del cepillo eléctrico. Puede extraer el rodillo pulsando el botón (15) situado en la parte superior del electrocepillo. Después de limpiar el rodillo, vuelva a colocarlo en el electrocepillo y bloquee el cierre del rodillo.

PROBLEMAS Y MÉTODOS DE ELIMINARLOS

PROBLEMA	CAUSA	MÉTODO DE ELIMINAR
La aspiradora no arranca	Batería descargada	Carga la batería
	El proceso de carga está en curso.	Espera a que termine el proceso
Bajo poder de succión	Cepillo obstruido	Eliminar la causa de la obstrucción.
	El contenedor de polvo está lleno	Contenedor de polvo
Vaciar el contenedor de polvo	Filtros obstruidos	limpiar los filtros
	Contenedor mal ensamblado	Montar el contenedor correctamente
Intermitencia muy rápida del indicador luminoso	Daños en el circuito interno de la aspiradora	ponerse en contacto con un centro de servicio autorizado

DATOS TÉCNICOS

Los parámetros técnicos se presentan en la placa de identificación del producto.

Nivel máximo de ruido: 69 dB



¡ATENCIÓN! La empresa MPM agd S.A. se reserva el derecho a realizar cambios técnicos.

Eliminación correcta del producto (aparatos eléctricos y electrónicos usados)



La etiqueta colocada en el producto indica que el producto no debe desecharse después de la vida útil con otros residuos domésticos. El aparato usado puede tener efectos nocivos sobre el medio ambiente y la salud de personas, debido al posible contenido de sustancias, mezclas y componentes peligrosos. La mezcla de los desechos electrónicos con otros residuos o su desmontaje no profesional puede dar lugar a la liberación de sustancias nocivas para la salud y el medio ambiente. El aparato usado deberá entregarse al punto de recepción de los residuos de aparatos eléctricos y electrónicos usados. Con el fin de obtener información detallada sobre el lugar de entrega de los residuos de aparatos eléctricos y electrónicos, el usuario deberá ponerse en contacto con el punto de recogida municipal de aparatos usados o con la planta procesadora de aparatos usados.

Eliminación correcta del producto (pilas y/o acumuladores)



El icono del cubo de basura tachado indica que los acumuladores/baterías están sujetos a recogida y reciclaje selectivos. Esto significa, entre otras cosas, que no se pueden tirar a contenedores con otros residuos. Los acumuladores/baterías deben recogerse, eliminarse o reciclarse de acuerdo con la legislación aplicable.

CONSIGNES DE SÉCURITÉ



Lire attentivement le mode d'emploi avant toute utilisation.



L'appareil ne peut être utilisé qu'avec l'adaptateur électrique fourni.

- L'appareil est destiné à un usage domestique uniquement.
- N'utilisez l'aspirateur qu'à l'intérieur et uniquement pour des surfaces sèches. Séchez les moquettes nettoyées à l'eau avant de passer l'aspirateur.
- N'utilisez pas l'appareil à d'autres fins que celles pour lesquelles il a été conçu.
- N'utilisez pas l'appareil pour aspirer des liquides, des cendres, des mégots de cigarettes, de l'huile, des objets pointus, etc. Cela peut endommager l'appareil ou même provoquer un incendie ! Ne passez pas non plus l'aspirateur à proximité de liquides ou de substances inflammables !
- Ne dirigez pas les éléments d'aspiration de l'aspirateur vers des personnes ou des animaux. Veillez tout particulièrement à ne pas approcher les éléments d'aspiration des yeux, des oreilles et des cheveux.
- N'utilisez pas l'appareil si les filtres ne sont pas correctement installés.
- Être particulièrement attentif lorsque des enfants se trouvent à proximité de l'appareil!
- N'immergez pas l'appareil, le câble ou la fiche dans l'eau ou d'autres liquides !
- Ne laissez pas l'appareil sans surveillance pendant son fonctionnement !
- Retirez toujours la fiche de la prise de courant lorsque vous n'utilisez pas l'appareil.
- Débranchez toujours l'appareil de la prise de courant avant de le nettoyer.
- Vérifier régulièrement que le boîtier n'est pas endommagé.
- N'utilisez pas l'appareil endommagé, de même si le cordon d'alimentation ou la prise sont endommagés, auquel cas faites-le réparer par un centre de service agréé.
- L'utilisation d'accessoires non recommandés par le fabricant peut endommager l'appareil, provoquer un incendie ou des blessures.
- N'utilisez pas l'appareil à l'extérieur.
- Ne pas couvrir l'appareil pendant son fonctionnement, ne pas couvrir les ouvertures d'entrée et de sortie.

- En raison du boîtier en plastique de l'aspirateur, éloignez l'appareil de toute source de chaleur (radiateurs, cuisinières, etc.).
- Ne pliez pas le câble et ne le suspendez pas à des arêtes vives.
- Lorsque vous travaillez, ne touchez que les surfaces prévues, c'est-à-dire les poignées, les boutons de commande, etc.
- L'appareil peut être utilisé par des enfants âgés d'au moins 8 ans et par des personnes ayant des capacités physiques, sensorielles ou mentales réduites ou dénuées d'expérience ou de connaissance, s'ils (si elles) sont correctement surveillé(e)s ou si des instructions relatives à l'utilisation de l'appareil en toute sécurité leur ont été données et si les risques encourus ont été appréhendés. Les enfants non surveillés ne doivent pas effectuer le nettoyage et l'entretien de l'équipement.
- Gardez l'appareil et son cordon hors de portée des enfants de moins de 8 ans.
- Les enfants ne doivent pas jouer avec l'appareil.
- Vérifiez que les spécifications de l'alimentation électrique figurant sur la plaque signalétique de l'appareil correspondent à celles de votre alimentation secteur.
- Ne branchez pas la fiche à une prise de courant avec les mains mouillées.
- Ne tirez pas sur le cordon d'alimentation de l'appareil pour le débrancher.
- Ne pas attirer l'appareil en tirant sur le câble.
- L'appareil est équipé d'une batterie composée de plusieurs éléments connectés en une seule unité, son remplacement ne peut être effectué que par des personnes ayant reçu une formation adéquate.
- N'essayez pas d'ouvrir vous-même le boîtier de la batterie.
- Ne pas exposer la batterie au feu, à des températures extrêmes (inférieures à -10, supérieures à + 50°C), à l'eau, à l'humidité ou à une exposition prolongée à la lumière du soleil.
- Ne pas stocker la batterie avec des objets métalliques (trombones, clous, pièces de monnaie, etc.) et ne pas court-circuiter intentionnellement les bornes négative et positive - risque d'inflammation, d'explosion.
- Ne pas permettre une situation pouvant entraîner une déformation de la batterie, par exemple des chocs importants, des vibrations, une pression mécanique, etc. - ne pas utiliser la batterie si elle a été endommagée (dommages mécaniques, fuite de substance, etc.).
- Ne laissez pas la batterie se décharger profondément.

- Vérifiez régulièrement l'état de charge de la batterie - ne laissez pas la batterie sans contrôle pendant de longues périodes.
- En cas de fuite de la batterie, ne touchez pas la substance qui s'est échappée de la batterie.
- L'emballage n'est pas un jouet - gardez les articles d'emballage (sacs en plastique, boîtes en carton, polystyrène, etc.) hors de portée des enfants.
- **AVERTISSEMENT ! Ne laissez pas les enfants jouer avec du film plastique. Risque de suffocation !**

DESCRIPTION DE L'APPAREIL

L'aspirateur MOD-38 combine la commodité d'un aspirateur cyclone et d'un aspirateur sans fil. La technologie cyclonique permet de filtrer la poussière sans utiliser de sac à poussière grâce à la force centrifuge, ce qui permet de vider facilement le conteneur à poussière au-dessus de la poubelle. La batterie lithium-ion, dont le rapport poids/énergie est l'un des plus élevés, rend l'appareil léger et lui assure une longue durée de fonctionnement une fois chargé. L'aspirateur est équipé d'un réglage de la puissance d'aspiration à deux niveaux.

- | | |
|---|--|
| 1. Interrupteur de l'aspirateur dans la poignée | 12. Récipient à poussière |
| 2. Assemblage de la poignée principale. | 13. Bouton de libération de la brosse électrique |
| 3. Bouton de pliage de la poignée principale | 14. Brosse électrique |
| 4. Bouton de déverrouillage de l'aspirateur à partir de la poignée principale | 15. Bouton de déverrouillage de l'arbre de l'électrobrosse |
| 5. aspirateur | 16. Lumière d'éclairage (LED) |
| 6. A2 - Interrupteur aspirateur | 17. Chargeur |
| 7. Voyant | 18. Base de la station d'accueil (support) |
| 8. Bouton de libération du conteneur à poussière | 19. Corps de la station d'accueil (rack) |
| 9. Crochet avec connexion | 20. Prise de charge |
| 10. A5 - Filtre HEPA 13 | 21. Guides pour porte-accessoires |
| 11. Corps de filtre | 22. Porte-accessoires |
| | 23. Petit pinceau |
| | 24. Brosse à crevasses |

AVANT LA PREMIÈRE UTILISATION

1. Retirez l'aspirateur du carton, enlevez tous les autocollants, les blocs de transport, les sacs et les garnitures.
2. Inspectez l'aspirateur pour vérifier s'il n'a pas été endommagé pendant le transport. Contactez votre revendeur si vous suspectez un dommage.
3. Assemblez correctement la station d'accueil (support) - à la base de la station d'accueil (18), montez le corps (19) comme indiqué sur la figure (fig.1). La station d'accueil peut être retirée en relâchant le verrou sous la base (18). Installez les poignées (22) dans les guides (21) dans lesquelles vous pouvez ranger des équipements supplémentaires de l'aspirateur.

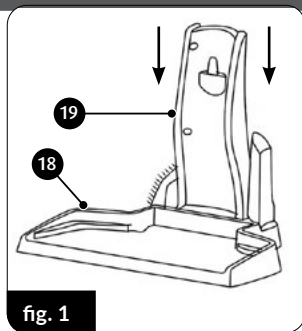
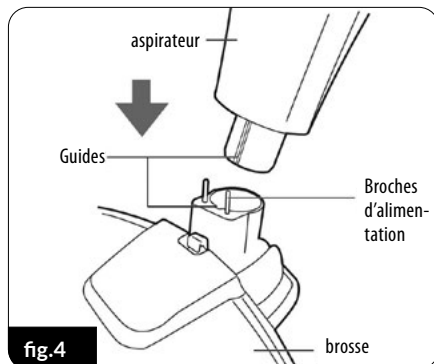
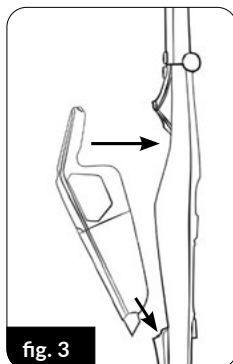
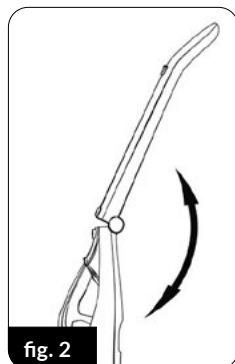

fig. 1

- Dépliez la poignée (2) et verrouillez-la en position déployée (fig.2). La poignée peut être repliée en appuyant sur un bouton (3).
- Installez l'aspirateur (5) dans la poignée (2) comme indiqué sur la figure (fig.3).
- Installez l'électrobrosse (14) dans la douille inférieure de la poignée principale. Faites attention aux broches d'alimentation délicates afin de ne pas les endommager. La poignée principale est équipée d'un guide qui permet de monter l'électrobrosse dans une position correcte (Fig. 4).



- Chargez la batterie de l'aspirateur comme décrit dans la section « CHARGEMENT DE LA BATTERIE ».

ATTENTION! L'aspirateur, l'électrobrosse et la poignée principale sont équipés de broches de connexion électrique. Ne les endommagez pas et ne les court-circuitiez pas.

CHARGEMENT DE LA BATTERIE

ATTENTION ! Chargez la batterie avant d'utiliser l'aspirateur pour la première fois. Le temps nécessaire pour charger la batterie est d'environ 3,0 à 3 heures.

ATTENTION! Ne chargez la batterie qu'avec le chargeur fourni. Lors de la charge de la batterie, la possibilité de démarrer l'aspirateur est bloquée.

- Branchez le cordon du chargeur (17) à la prise du chargeur (20) de la station d'accueil (Fig.6).
- Placez l'aspirateur correctement assemblé dans la poignée principale et avec l'électrobrosse sur la station d'accueil (Fig.7). Branchez le chargeur à l'alimentation secteur.

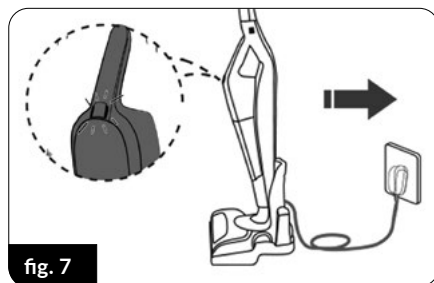
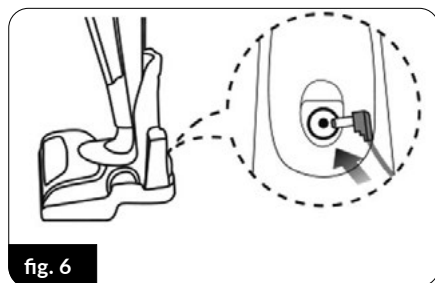

Le voyant lumineux (7) clignotera, indiquant que la batterie est en charge.

- Si le voyant (7) est allumé en permanence, la batterie a été chargée - débranchez le chargeur du secteur si vous prévoyez de faire une pause plus longue dans l'utilisation de l'aspirateur.

4. Chargez la batterie après chaque utilisation de l'aspirateur.

ATTENTION! Il est normal que le chargeur chauffe légèrement pendant le processus de charge.

UTILISATION DE L'ASPIRATEUR

1. Assurez-vous que l'aspirateur est correctement assemblé et que la batterie est chargée.
2. Démarrez l'aspirateur avec le bouton (6) directement sur l'aspirateur ou le bouton (1) sur la poignée principale (Fig.8). Le fonctionnement des boutons est indépendant l'un de l'autre tant que l'aspirateur se trouve dans la poignée principale.
3. En appuyant à nouveau sur le bouton d'alimentation, l'aspirateur fonctionne avec une puissance d'aspiration élevée. Une autre pression sur le bouton d'alimentation éteint l'aspirateur.
4. Avec l'aspirateur, l'électrobrosse (15) avec LED (16) éclaire la surface à aspirer. L'électrobrosse multifonctionnelle convient à l'aspiration de tous les types de surfaces dures et de tapis.
5. L'utilisation d'équipements supplémentaires de l'aspirateur (petite brosse, brosse caverneuse) est possible après avoir retiré l'aspirateur de la poignée principale. Appuyez sur le bouton (4) et retirez l'aspirateur de la poignée principale (2), puis connectez les accessoires appropriés à l'extrémité de l'aspirateur (Fig.9).

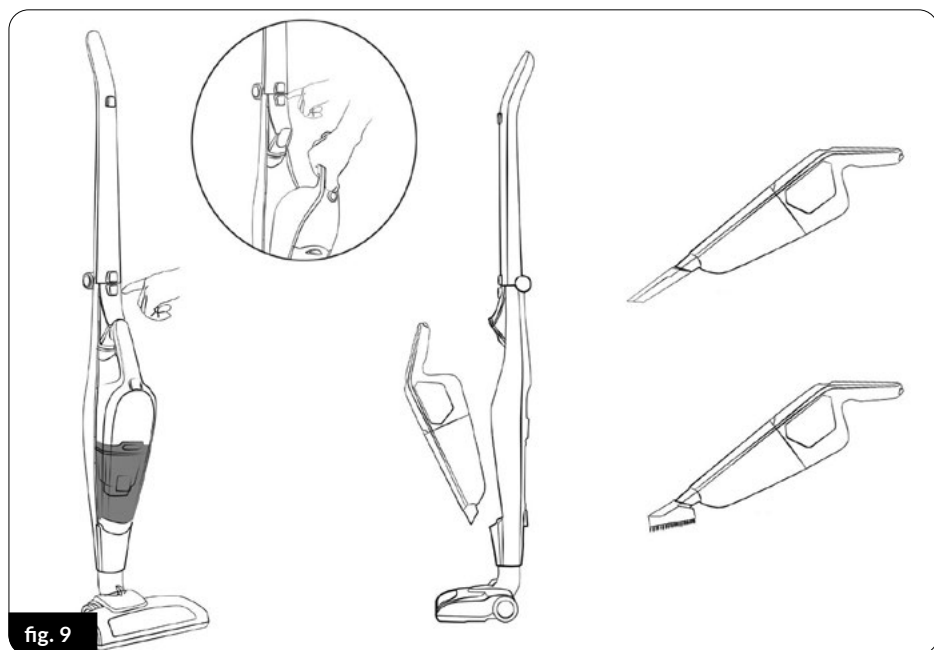

fig. 9

6. Vérifiez que le bac à poussière (12) est plein. Un bac à poussière trop plein réduit l'efficacité de l'aspiration, augmente la consommation d'énergie et entraîne un encrassement plus rapide des filtres. Pour vider le bac à poussière, éteignez l'aspirateur, démontez-le de la poignée principale, appuyez sur le bouton (8), libérez le bac à poussière (12) de l'aspirateur, retirez le filtre HEPA (10) et le corps du filtre (11) du réservoir. Versez le contenu du récipient dans la poubelle (Fig. 10).
7. Une fois le récipient vide, installez-y le corps du filtre et le filtre HEPA et montez le récipient dans l'aspirateur - continuez à aspirer.

ATTENTION! Ne laissez pas le réservoir à poussière déborder ! Le niveau de poussière dans le conteneur à poussière ne doit pas dépasser « MAX ».

ATTENTION! Si la puissance d'aspiration de l'aspirateur a sensiblement diminué, le tuyau et/ou la buse sont bouchés et/ou le bac à poussière est plein. Débouchez la buse d'aspiration et/ou videz le bac à poussière.

8. Lorsque vous avez terminé l'aspiration, éteignez l'aspirateur (3), nettoyez le bac à poussière et rechargez la batterie. Une batterie entièrement chargée peut fournir jusqu'à 40 minutes d'aspiration à faible puissance. Lorsque la batterie est déchargée, cela est indiqué par la pulsation du voyant lumineux (7) et une diminution notable de la puissance d'aspiration.

NETTOYAGE ET ENTRETIEN

ATTENTION! Ne plongez pas l'aspirateur, le chargeur et la station d'accueil dans l'eau !

ATTENTION! Pour des performances optimales, nettoyez les filtres et le bac à poussière après chaque utilisation.

ATTENTION! L'entretien doit être effectué avec l'aspirateur éteint et le câble de charge débranché !

1. Nettoyez les surfaces extérieures de l'aspirateur avec un chiffon humide, puis essuyez-les. En cas de saleté importante, utilisez un détergent doux.
2. Videz le bac à poussière et retirez le corps du filtre (11) et le filtre HEPA (10) du récipient. Nettoyez-les avec une brosse à poils fins et essuyez-les avec un chiffon humide. Veillez à ne pas endommager la structure délicate du filtre HEPA et la maille du corps du filtre. Essuyez l'intérieur du conteneur à poussière avec un chiffon humide.

ATTENTION! Ne plongez pas le bac à poussière, le filtre HEPA et le corps du filtre dans l'eau.

3. Chargez la batterie après chaque utilisation de l'aspirateur. Ne stockez pas l'aspirateur avec une batterie déchargée. Ne chargez la batterie qu'avec le chargeur fourni. Ne court-circuitez pas la batterie. Remplacer uniquement par le même type

ATTENTION! Ne jetez pas la pile usagée dans la poubelle. Débarrassez-vous-en en le remettant au bon endroit ou au magasin. Ne pas jeter la batterie dans un feu !

4. Nettoyez périodiquement l'arbre de la brosse rotative. Vous pouvez démonter l'arbre en appuyant sur le bouton (15) situé en haut de l'électrobrosse. Une fois l'arbre nettoyé, remplacez-le dans l'électrobrosse et verrouillez le verrou de l'arbre.

PROBLÈMES ET SOLUTIONS

PROBLÈME	CAUSE	ACTION REQUISE
L'aspirateur ne démarre pas	La batterie est déchargée	Rechargez la batterie
	Chargement en cours	Attendez la fin du processus
Faible puissance d'aspiration	Brosse bouchée	Éliminer la cause du colmatage
	Conteneur à poussière plein	Vider le conteneur à poussière
De la poussière s'échappe de l'extérieur de l'aspirateur	Filtres bouchés	Nettoyer les filtres
	Conteneur mal assemblé	Assembler correctement le conteneur
Pulsation très rapide du voyant lumineux	Endommagement du circuit interne de l'aspirateur	Appelez le Service Après-Ventes

DONNÉES TECHNIQUES

Les paramètres techniques sont affichés sur la plaque signalétique du produit.
Niveau de bruit maximal : 69 dB



ATTENTION ! L'entreprise MPM agd S.A. se réserve le droit d'apporter des modifications techniques.

Mise au rebut (déchets d'équipements électriques et électroniques)



Le marquage sur le produit indique que le produit ne doit pas être jeté avec d'autres déchets ménagers à la fin de son utilisation. Les équipements usagés peuvent avoir un effet néfaste sur l'environnement et la santé humaine en raison de la teneur potentielle en substances, mélanges et composants dangereux. Le mélange de déchets électroniques avec d'autres déchets ou leur démontage non professionnel peut entraîner un rejet de substances nocives pour la santé et l'environnement. L'appareil usé doit être déposé dans un point de collecte des déchets d'équipements électriques et électroniques. Afin d'obtenir des informations détaillées sur des lieux de collecte des déchets électriques et électroniques, l'utilisateur doit contacter le point de collecte des déchets d'équipements municipaux ou l'usine de traitement des déchets d'équipements.

Élimination correcte du produit (piles et/ou accumulateurs)



L'icône de poubelle barrée indique que les accumulateurs/piles font l'objet d'une collecte sélective et d'un recyclage. Cela signifie, entre autres, qu'ils ne peuvent pas être jetés dans des conteneurs avec d'autres déchets. Les accumulateurs/piles doivent être collectés et éliminés ou recyclés conformément à la loi en vigueur.

ÚTMUTATÓ A BIZTONSÁGOS HASZNÁLATHOZ:



Használat előtt figyelmesen olvasd el a használati utasítást.



A készülék csak a mellékelt hálózati adapterrel használható.

- A készüléket kizárólag háztartási használatra szánják.
- A porszívót csak beltérben és csak száraz felületek porszívózására használja. Nedvesítse meg a tisztított szőnyegeket porszívózás előtt, szárítsa meg.
- Ne használd a készüléket a rendeltetésétől eltérő célokra.
- Ne használja a készüléket folyadékok, hamu, cigarettacsikkek, olajok, éles tárgyak stb. Felszívására. Ez károsíthatja a készüléket, vagy akár tüzet is okozhat! Ne porszívózzon gyúlékony folyadékok és anyagok közelében!
- Ne irányítsa a porszívó szívóelemeit emberek és állatok irányába. Különösen ügyeljen arra, hogy a szívóelemeket ne hozza közel a szeméhez, füléhez és hajához.
- Ne működtesse a készüléket a szűrők megfelelő felszerelése nélkül.
- Különösen vigyázz, ha gyermekek tartózkodnak a készülék közelében!
- Ne merítsd a készüléket, a kábelt és a csatlakozót vízbe vagy más folyadékba!
- Ne hagyd a készüléket felügyelet nélkül működés közben.
- Mindig húzza ki a dugót a hálózati aljzatból, amikor nem használja a készüléket.
- Tisztítás előtt mindig húzd ki a csatlakozódugót a fali aljzatból.
- Rendszeresen ellenőrizze a burkolatot, hogy nincs-e rajta sérülés.
- Ne használj sérült készüléket, még akkor sem, ha csak a hálózati kábel vagy a dugó sérült - ebben az esetben javítsd meg a készüléket a hivatalos szervizközpontban.
- A gyártó által nem ajánlott tartozékok használata a készülék károsodását, tüzet vagy sérülést okozhat.
- Ne használd a készüléket kültéren.
- Ne takarja le a készüléket működés közben, ne takarja le a be- és kimeneti nyílásokat.
- A porszívó műanyag háza miatt tartsa távol a készüléket minden hőforrástól (radiátorok, kályhák stb.).
- Ne hajlítsa meg, ne akassza fel a kábelt éles szélekre.
- Munka közben csak az erre a célra szánt felületeket érintse meg, azaz fogantyúkat, beállító gombokat stb.
- A berendezést legalább 8 éves korú gyermekek, valamint csökkent fizikai és szellemi képességű személyek, valamint a berendezéssel

kapcsolatos tapasztalattal és ismeretekkel nem rendelkező személyek is használhatják, ha felügyeletet vagy oktatást biztosítanak a berendezés biztonságos használatára vonatkozóan, hogy a veszélyek megértésre kerüljenek. Felügyelet nélküli gyermekek nem végezhetnek tisztítást és karbantartást a berendezésen.

- Tartsd a készüléket és annak tápvezetékét 8 év alatti gyermekek elől elzárva.
- Gyermekek nem játszhatnak a készülékkel.
- Ellenőrizd, hogy a készülék címtábláján feltüntetett tápellátási paraméterek megfelelnek-e a hálózati tápegységed paramétereinek.
- Ne csatlakoztasd nedves kézzel a tápvezeték dugóját a hálózati aljzathoz.
- Ne húzd ki a dugót a konnektorból a zsinór meghúzásával.
- Ne húzza meg a készüléket a kábel meghúzásával.
- A készülék több cellából álló akkumulátorral van felszerelve, amely egy egységbe van kombinálva, cseréjét csak megfelelően képzett személyek végezhetik.
- Ne próbálja meg saját maga kinyitni az elemtartót.
- Ne tegye ki az akkumulátort tűznek, szélsőséges hőmérsékletnek (-10 alatt, +50° felett), víznek, páratartalomnak vagy hosszan tartó napfénynek.
- Ne tárolja az akkumulátort fémtárgyakkal, pl. gemkapcsokkal, szögekkel, érmékkel stb. együtt, és ne zárja szándékosan rövidre a negatív és pozitív kapcsokat – gyulladás, robbanás veszélye.
- Ne engedjen meg olyan helyzeteket, amelyek az akkumulátor deformálódását eredményezhetik, pl. jelentős ütések, rezgések, mechanikai nyomás stb. – Az akkumulátort nem szabad használni, ha sérült (mechanikai sérülés, szivárgás stb.).
- Ne engedje, hogy az akkumulátor mélyen lemerüljön.
- Rendszeresen ellenőrizze az akkumulátor töltöttségi állapotát – ne hagyja az akkumulátort hosszú ideig ellenőrizetlenül.
- Ha szivárgás történik az akkumulátorból, ne érintse meg az akkumulátorból kiszabadult anyagot.
- A csomagolás nem játék – tartsa távol a csomagolás alkatrészeit (műanyag zacskók, kartondobozok, polisztirol stb.) gyermekektől.
- **FIGYELMEZTETÉS! Ne engedje, hogy gyermekek játsszanak a fóliával. Fulladásveszély!**

A KÉSZÜLÉK LEÍRÁSA

A MOD-38 porszívó egyesíti a ciklon és az akkumulátoros porszívó használatának kényelmét. A Cyclone technológia lehetővé teszi a porszűrést porzsákok használata nélkül, centrifugális erővel, ami azt jelenti, hogy csak a szemetes tartály feletti portartályt kell kiüríteni. A használt lítium-ion akkumulátor, amely a tárolt energia mennyiségének tömegéhez viszonyított egyik legnagyobb arányával rendelkezik, könnyűvé teszi a készüléket és hosszú üzemidőt biztosít a töltés után. A porszívó kétfokozatú szívóerő-szabályozással van felszerelve.

- | | |
|---|---------------------------------------|
| 1. Porszívó kapcsoló a fogantyúban | 13. Elektromos kefe kioldó gomb |
| 2. Fő fogantyú összeállítás. | 14. Elektromos kefe |
| 3. A fő fogantyú lehajtható gombja | 15. Elektromos kefehenger kioldó gomb |
| 4. Gomb a porszívó kioldásához a fő fogantyúról | 16. Világító diódák (LED-ek) |
| 5. Porszívó | 17. Töltő |
| 6. Porszívó kapcsoló | 18. Dokkoló állomás (állvány) alap |
| 7. Ellenőrző lámpa | 19. Dokkoló állomás (állvány) test |
| 8. Portartály kioldó gomb | 20. Töltő aljzat |
| 9. Horog csatlakozással | 21. Útmutatók tartozéktartókhoz |
| 10. HEPA szűrő | 22. Tartozéktartók |
| 11. Szűrőtest | 23. Kis ecset |
| 12. Portartály | 24. Részecset |

AZ ELSŐ HASZNÁLAT ELŐTTI TEENDŐK

1. Vegye ki a porszívót a dobozból, távolítsa el az összes matricát, szállítási zárat, táskát és töltőanyagot.
2. Ellenőrizze a porszívót, hogy nem sérült-e meg a szállítás során. Ha sérülésre gyanakszik, forduljon az eladóhoz.
3. Szerelje össze a dokkoló állomást (állványt) helyesen – szerelje fel a testet (19) a dokkolóállomás (18) aljára a rajz szerint (1. ábra). A dokkolóegység az alap (18) alján található zár kioldása után leszerelhető. Szereljen be tartókat (22) a vezetőkbe (21), amelyekben további porszívó berendezéseket helyezhet el.
4. Hajtsa ki a fogantyút (2), és rögzítse kihajtott helyzetben (2. ábra). A fogantyú a gomb (3) megnyomásával összecsukszhat.
5. Szerelje be a porszívót (5) a fogantyúba (2) a képen látható módon (3. ábra).

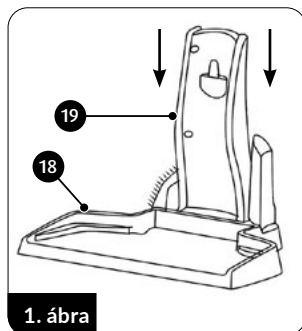

1. ábra

6. Szerelje be az elektromos kefét (14) a fő fogantyú alsó nyílásába. Ügyeljen a finom tápcsapokra, hogy ne sértse meg őket. A fő fogantyú vezetővel van felszerelve, amely lehetővé teszi az elektromos kefe egy megfelelő pozícióban történő felszerelését (4. ábra).

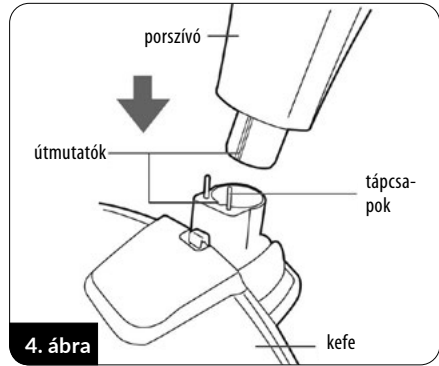
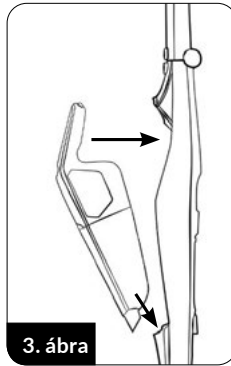
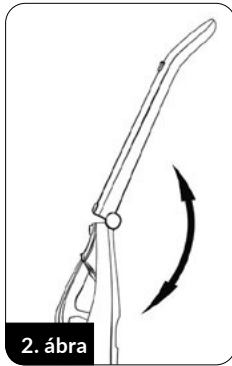

7. Töltse fel a porszívó akkumulátorát az „AKKUMULÁTOR TÖLTÉSE” fejezetben leírtak szerint. **FIGYELEM! A porszívó, az elektromos kefe és a fő fogantyú elektromos csatlakozócsapokkal van felszerelve. Ne sértse meg és ne zárja rövidre őket.**

AKKUMULÁTOR TÖLTÉS

FIGYELEM! A porszívó első használata előtt töltsen fel az akkumulátort. Az akkumulátor feltöltéséhez szükséges idő körülbelül 3,0-3,5 óra.

FIGYELEM! Az akkumulátort csak a mellékelt töltővel töltsen. Amíg az akkumulátor töltődik, a porszívó beindításának lehetősége blokkolva van.

1. Csatlakoztassa a töltőkábelt (17) a dokkolóállomás töltőaljzatához (20) (6. ábra).
2. Helyezze a megfelelően összeállított porszívót a fő tartóba, az elektromos kefét pedig a dokkolóállomásra (7. ábra). Csatlakoztassa a töltőt a hálózathoz.

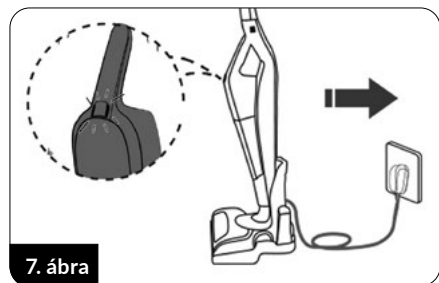
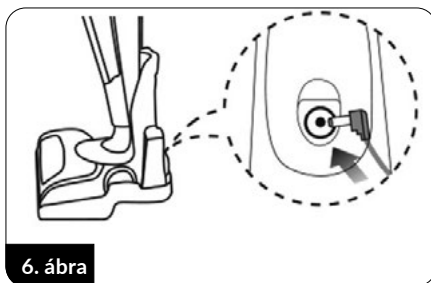

A jelzőfény (7) villogni kezd, ami azt jelenti, hogy az akkumulátor töltődik.

3. Ha a jelzőlámpa (7) folyamatosan világít, az azt jelenti, hogy az akkumulátor fel van töltve – húzza ki a töltőt a hálózathoz, ha hosszabb szünetet szeretne tartani a porszívó használatában.

4. Töltse fel az akkumulátort a porszívó minden egyes használata után

FIGYELEM! Normális, ha a töltő kissé felmelegszik a töltési folyamat során.

PORSZÍVÓ HASZNÁLATA

1. Győződjön meg arról, hogy a porszívó megfelelően van összeszerelve, és az akkumulátor fel van töltve.
2. Indítsa el a porszívót a közvetlenül a porszívón lévő gombbal (6) vagy a fő fogantyúban található gombbal (1) (8. ábra). A gombok működése egymástól független mindaddig, amíg a porszívó a fő fogantyúban van.
3. A bekapcsoló gomb újbóli megnyomásával a porszívó nagy szívóerővel működik. A bekapcsoló gomb újbóli megnyomása kikapcsolja a porszívót.
4. A porszívóval együtt a felszívott felületet megvilágító LED diódákkal (16) ellátott elektromos kefe (15) aktiválódik. A többfunkciós elektromos kefe minden típusú kemény felület és szőnyeg felszívására alkalmas.
5. A porszívóhoz kiegészítő kiegészítők (kis, hornyos kefe) használata a porszívó fő fogantyúról történő leszerelése után lehetséges. Nyomja meg a gombot (4), vegye le a porszívót a fő fogantyúról (2), majd csatlakoztassa a megfelelő kiegészítő berendezést a porszívó végére (9. ábra).

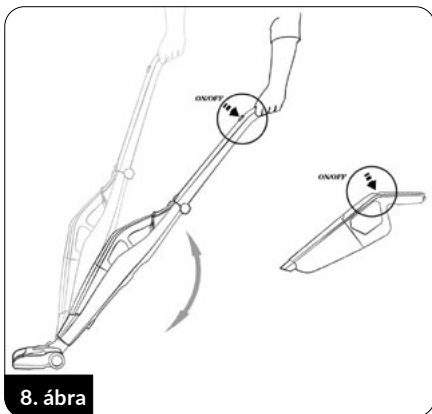

8. ábra

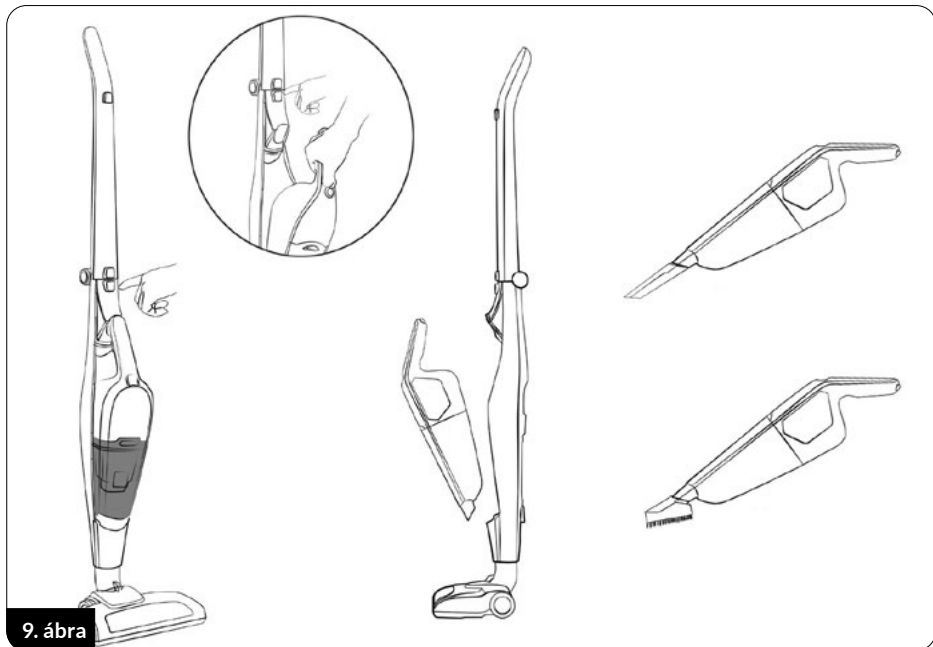

9. ábra

6. Ellenőrizze, hogy a portartály (12) mennyire van tele. A túltöltött tartály csökkenti a porszívózás hatékonyságát, növeli az energiafogyasztást, és a szűrők gyorsabban szennyeződnek. A portartály kiürítéséhez kapcsolja ki a porszívót, szerelje le a fő fogantyúról, használja a gombot (8), engedje

ki a portartályt (12) a porszívóból, távolítsa el a HEPA szűrőt (10) és a szűrőtestet (11) a tartályból. Öntse a tartály tartalmát a szemetes edénybe (10. ábra).

7. A tartály kiürítése után helyezze be a szűrőtestet és a HEPA szűrőt, és helyezze be a tartályt a porszívóba - folytassa a porszívózást.

FIGYELEM! Ne hagyja, hogy a portartály túlcsozduljon! A porszívó a tartályban nem haladhatja meg a „MAX” szintet.

FIGYELEM! Ha a porszívó szívóteljesítménye jelentősen csökkent, akkor a szívócsúcs eltömődött és/vagy a portartály megtelt. Oldja fel a szívócsúcs blokkolását és/vagy ürítse ki a portartályt.

8. Porszívózás után kapcsolja ki a porszívót, tisztítsa meg a portartályt és töltsse fel az akkumulátort. Egy teljesen feltöltött akkumulátor akár 40 percnyi működést biztosít a porszívónak alacsony szívóerő mellett. Az akkumulátor lemerülését a jelzőlámpa (7) lüktetése és a szívóteljesítmény észrevehető csökkenése jelzi.

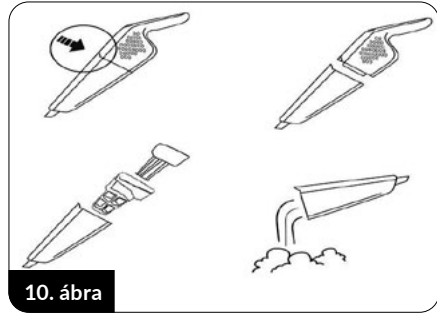

10. ábra

TISZTÍTÁS ÉS KARBANTARTÁS

FIGYELEM! Ne merítse vízbe a porszívót, a töltőt és a dokkolóállomást!

FIGYELEM! A készülék legjobb teljesítményének elérése érdekében minden használat után tisztítsa meg a szűrőket és a portartályt.

FIGYELEM! A karbantartási tevékenységeket kikapcsolt porszívó mellett és leválasztott töltőkábel mellett kell elvégezni!

1. Tisztítsa meg a porszívó külső felületeit egy nedves ruhával, majd törölje szárazra. Erős szennyeződések esetén használjon enyhe tisztítószeret.
2. Ürítse ki a portartályt, és vegye ki a szűrőtestet (11) és a HEPA szűrőt (10) a tartályból. Tisztítsa meg őket egy finom sörtéjű kefével, majd törölje le nedves ruhával. Ügyeljen arra, hogy ne sértse meg a HEPA szűrő kényes szerkezetét és a szűrőtesten lévő hálót. Tisztítsa meg a portartály belsőjét egy nedves ruhával.

FIGYELEM! Ne merítse vízbe a portartályt, a HEPA-szűrőt vagy a szűrőtestet.

3. Töltsse fel az akkumulátort a porszívó minden egyes használata után. Ne tárolja a porszívót lemerült akkumulátorral. Az akkumulátort csak a mellékelt töltővel töltsse. Ne zárja rövidebbre az akkumulátort. Csak azonos típusúra cserélje.

FIGYELEM! Ne dobja a használt akkumulátort a szemetesbe. Dobja vissza a megfelelő helyre vagy egy boltba. Ne dobja tűzbe az akkumulátort!

4. Rendszeresen tisztítsa meg az elektromos kefe forgó tengelyét. A hengert az elektromos kefe tetején található gomb (15) megnyomásával szétszerelheti. A henger tisztítása után helyezze vissza az elektromos kefébe és rögzítse a görgőzárát.

PROBLÉMÁK ÉS ELTÁVOLÍTÁSUK

PROBLÉMA	OK	HOGYAN KELL ELTÁVOLÍTNI
A porszívó nem indul el	Lemerült akkumulátor	Töltse fel az akkumulátort
	Töltési folyamat folyamatban	Várja meg a folyamat végét
Alacsony szívóerő	Eltömődött kefe	Távolítsa el az eltömődés okát
	Portartály tele	Ürítse ki a portartályt
A por kilép a porszívóból	Eltömődött szűrők	Tisztítsa meg a szűrőket
	Helytelenül összeállított tartály	Szerelje össze megfelelően a tartályt
A jelzőlámpa nagyon gyors pulzálása	A porszívó belső áramkörének károsodása	Forduljon egy hivatalos szervizközponthoz

MŰSZAKI ADATOK

A műszaki paraméterek a termék adattábláján található.
Maximális zajszint: 69 dB



töltő

FIGYELEM! Az MPM agd S.A. fenntartja a technikai változtatások jogát.

A termék helyes megsemmisítése (elektromos és elektronikus berendezések hulladéka)



A terméken található jelölés arra utal, hogy a hasznos élettartam végén nem szabad a készüléket más háztartási hulladékkal együtt kidobni. Az elhasznált berendezések a potenciálisan veszélyes anyagok, keverékek és komponensek miatt negatív hatással lehetnek a környezetre és az emberi egészségre. Az elektronikai hulladékok más hulladékokkal való keverése vagy szakszerűtlen szétszerelése az egészségre és a környezetre káros anyagok kibocsátásához vezethet. Az elhasznált készüléket adja le elektromos és elektronikus hulladékokat gyűjtő pontban. Az elektromos és elektronikai hulladékok visszaküldési helyére vonatkozó részletes információk megszerzése érdekében a felhasználónak fel kell vennie a kapcsolatot az adott helység elektromos hulladékokat gyűjtő helyével vagy hulladékfeldolgozó üzemével.

A termék (elemek és/vagy akkumulátorok) megfelelő ártalmatlanítása



Az áthúzott szemeteskonténer azt jelzi, hogy az akkumulátorok/elemek szelektív gyűjtésnek és újrahasznosításnak vannak kitéve. Ez többek között azt jelenti, hogy nem dobhatók más hulladékkal együtt konténerekbe. Az akkumulátorokat/elemeket a vonatkozó jogszabályoknak megfelelően kell összegyűjteni és ártalmatlanítani vagy újrahasznosítani.

INDICAZIONI RELATIVE ALLA SICUREZZA DI UTILIZZO



Leggere attentamente le istruzioni per l'uso prima di utilizzare il prodotto.

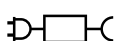

Il dispositivo può essere utilizzato solo con l'adattatore di alimentazione incluso.

- Il dispositivo è destinato ad uso domestico.
- Utilizzare l'aspirapolvere solo nei locali e solo per la pulizia delle superfici asciutte. Asciugare i tappeti puliti con acqua prima di procedere con la scopa elettrica.
- Non utilizzare il dispositivo per scopi diversi da quelli per i quali è destinato.
- Non utilizzare il dispositivo per aspirare liquidi, cenere, mozziconi di sigaretta, oli, oggetti appuntiti, ecc. Questo potrebbe danneggiare il dispositivo o causare anche un incendio! È vietato utilizzare l'aspirapolvere in prossimità di liquidi o sostanze infiammabili!
- Non dirigere gli elementi di aspirazione dell'aspirapolvere in direzione di persone e animali. Prestare particolare attenzione a non avvicinare gli elementi di aspirazione agli occhi, alle orecchie e ai capelli.
- Non utilizzare l'apparecchio senza i filtri correttamente montati.
- Adottare particolare prudenza quando i bambini sono vicini al dispositivo.
- Non immergere l'apparecchio, la spazzola elettrica, il cavo e la spina in acqua o altri liquidi!
- Non lasciare il dispositivo incustodito mentre è in funzione.
- Rimuovere sempre la spina dalla presa di corrente quando il dispositivo non è utilizzato.
- Rimuovere sempre la spina dalla presa di corrente prima delle operazioni di pulizia.
- Ispezionare regolarmente l'involucro per verificare che non sia danneggiato.
- Non utilizzare mai un apparecchio danneggiato, anche quando è danneggiato il cavo o la spina. In questo caso, affidare la riparazione a un centro di assistenza autorizzato.
- L'uso di accessori non raccomandati dal produttore può causare danni al dispositivo, incendi o lesioni.
- Non utilizzare il dispositivo all'aperto.
- Non coprire l'apparecchio durante il funzionamento, non coprire le aperture di ingresso/uscita.

- Tenere la scopa elettrica lontano da ogni fonte di calore (radiatori, fornelli, ecc.) in quanto il suo alloggiamento è in plastica.
- Non piegare, non appendere il cavo a spigoli vivi.
- Durante il lavoro, toccare solo le superfici destinate a questo scopo, ad es. maniglie, manopole di regolazione, ecc.
- Questo dispositivo può essere utilizzato da bambini dagli 8 anni in poi o da persone con capacità fisiche e mentali ridotte e con mancanza di esperienza e conoscenza dell'attrezzatura, qualora venga fornita una supervisione o un'istruzione sull'uso sicuro dell'attrezzatura, in modo tale che i pericoli correlati siano chiaramente compresi. I bambini senza la supervisione di un adulto non possono eseguire la pulizia o la manutenzione dell'attrezzatura.
- Tenere il dispositivo e il suo cavo fuori dalla portata dei bambini con meno di 8 anni.
- I bambini non devono giocare con l'apparecchio.
- Verificare se i parametri di alimentazione della targhetta corrispondano ai parametri della Vostra rete di alimentazione.
- Non collegare la spina alla presa di corrente con le mani bagnate.
- Non estrarre la spina dalla presa di corrente tirando il cavo.
- Non tirare l'apparecchio tirando il cavo.
- Il dispositivo è dotato di una batteria composta da più celle combinate in un'unica unità, la sua sostituzione può essere effettuata solo da persone adeguatamente addestrate.
- Non tentare di aprire da soli la custodia della batteria.
- Non esporre la batteria al fuoco, a temperature estreme (inferiori a -10° , superiori a $+50^{\circ}$), all'acqua, all'umidità o alla luce solare prolungata.
- Non conservare la batteria insieme a oggetti metallici, ad es. graffette, chiodi, monete, ecc., né cortocircuitare deliberatamente i terminali negativo e positivo - rischio di accensione, esplosione.
- Non consentire situazioni che possano causare la deformazione della batteria, ad es. urti significativi, vibrazioni, pressione meccanica, ecc. - la batteria non deve essere utilizzata se è stata danneggiata (danni meccanici, perdite, ecc.).
- Non lasciare che la batteria si scarichi profondamente.
- Controllare regolarmente lo stato di carica della batteria: non lasciare la batteria incontrollata per lunghi periodi di tempo.
- Se si verifica una perdita dalla batteria, non toccare la sostanza che è fuoriuscita dalla batteria.

- L'imballaggio non è un giocattolo: tenere i componenti dell'imballaggio (sacchetti di plastica, cartoni, polistirolo, ecc.) lontano dalla portata dei bambini.
- **AVVERTENZA! Non permettere ai bambini di giocare con la pellicola. Pericolo di soffocamento!**

DESCRIZIONE DEL DISPOSITIVO

La scopa elettrica MOD-38 combina la comodità di utilizzo dell'aspirapolvere ciclonico e l'aspirapolvere senza fili. La tecnologia ciclonica consente di filtrare la polvere senza utilizzare sacchetti per la polvere grazie alla forza centrifuga, permettendo di svuotare facilmente il contenitore per la polvere sopra la pattumiera. Grazie alla batteria ricaricabile agli ioni di litio con uno dei più alti rapporti tra l'energia immagazzinata e il suo peso, il dispositivo è leggero e assicura un lungo funzionamento dopo la ricarica. L'aspirapolvere è dotato di una regolazione della potenza di aspirazione a due stadi.

- | | |
|--|--|
| 1. Interruttore dell'aspirapolvere nell'impugnatura | 12. Serbatoio per la polvere |
| 2. Gruppo maniglia principale. | 13. Pulsante di rilascio dell'elettrospazzola |
| 3. Pulsante di piegatura dell'impugnatura principale | 14. Spazzola elettrica |
| 4. Pulsante di rilascio dell'aspirapolvere dall'impugnatura principale | 15. Pulsante di sblocco dell'albero dell'elettrospazzola |
| 5. Aspirapolvere | 16. Diodi di retroilluminazione (LED) |
| 6. Interruttore dell'aspirapolvere | 17. Caricabatterie |
| 7. Spia | 18. Base della docking station (supporto) |
| 8. Pulsante di rilascio del serbatoio per la polvere | 19. Corpo della docking station (rack) |
| 9. Gancio con attacco | 20. Presa del caricabatterie |
| 10. Filtro HEPA | 21. Guide per porta accessori |
| 11. Corpo del filtro | 22. Supporti per accessori |
| | 23. Spazzolino |
| | 24. Spazzola per fessure |

PRIMA DEL PRIMO UTILIZZO

1. Estrarre la scopa elettrica dalla scatola, rimuovere tutti gli adesivi, i blocchi di trasporto, i sacchetti e i riempitivi.
2. Controllare che l'aspirapolvere non abbia subito danni durante il trasporto. In caso di eventuali danni, contattare il rivenditore.
3. Assemblare correttamente la docking station (supporto) - alla base della docking station (18), montare il corpo (19) come mostrato in figura (fig.1). La docking station può essere rimossa rilasciando il blocco sotto la base (18). Installare le maniglie (22) nelle guide (21) in cui è possibile parcheggiare l'attrezzatura aggiuntiva dell'aspirapolvere.
4. Aprire il gruppo maniglia (2) e bloccarlo in posizione estesa (fig.2). L'impugnatura può essere ripiegata premendo un pulsante (3).
5. Installare l'aspirapolvere (5) nel gruppo maniglia (2) come mostrato in figura (fig.3).

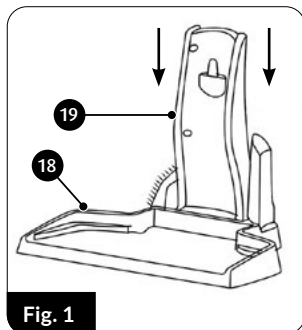
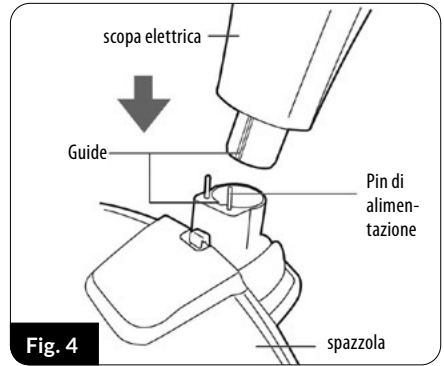
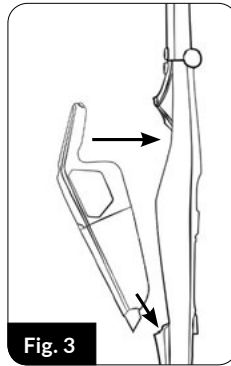
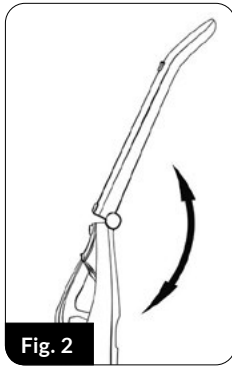

Fig. 1

6. Installare l'elettrospazzola (14) nella presa inferiore dell'impugnatura principale. Prestare attenzione ai delicati perni di alimentazione per non danneggiarli. L'impugnatura principale è dotata di una guida che permette di montare l'elettrospazzola in una posizione corretta (Fig. 4).



7. Caricare la batteria dell'aspirapolvere come descritto nella sezione "RICARICA DELLA BATTERIA". **ATTENZIONE! L'aspirapolvere, l'elettrospazzola e l'impugnatura principale sono dotati di pin di collegamento elettrico. Non causare danni e non cortocircuitarli.**

CARICA DELLA BATTERIA

ATTENZIONE! Caricare la batteria prima di utilizzare l'aspirapolvere per la prima volta. Il tempo necessario per caricare la batteria è di circa 3,0-3,5 ore.

ATTENZIONE! La batteria va ricaricata solo con il caricabatteria in dotazione. Durante la ricarica, la possibilità di avviare l'aspirapolvere è bloccata.

1. Collegare il cavo di ricarica (17) alla presa di ricarica (20) sulla docking station (Fig.6).
2. Posizionare l'aspirapolvere correttamente assemblato nell'impugnatura principale e con l'elettrospazzola sulla docking station (Fig.7). Collegare il caricabatterie alla rete elettrica.

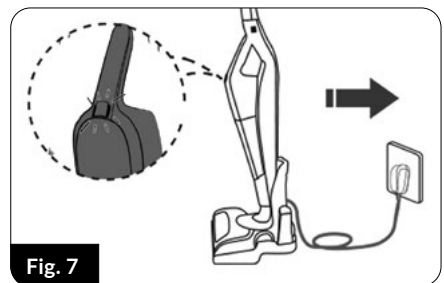
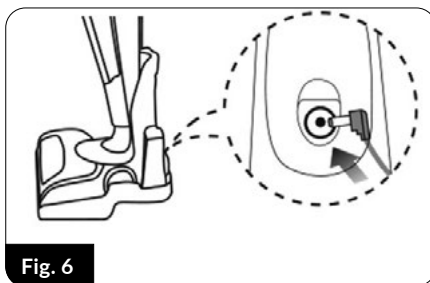

La spia luminosa (7) lampeggerà, indicando che la batteria è in carica.

3. Se la spia (7) è accesa in modo fisso, la batteria è stata caricata: scollegare il caricabatterie dalla rete se si prevede di fare una pausa più lunga dall'uso dell'aspirapolvere.
4. Caricare la batteria dopo ogni utilizzo dell'aspirapolvere

ATTENZIONE! È normale che il caricabatterie si riscaldi leggermente durante il processo di ricarica.

USO DELLA SCOPA ELETTRICA

1. Assicurarsi che la scopa sia correttamente montata e la batteria sia carica.
2. Avviare l'aspirapolvere con il pulsante (6) direttamente sull'aspirapolvere o il pulsante (1) sull'impugnatura principale (Fig.8). Il funzionamento dei pulsanti è indipendente l'uno dall'altro finché l'aspirapolvere si trova nell'impugnatura principale.
3. Premendo nuovamente il pulsante di accensione, l'aspirapolvere funziona con un'elevata potenza di aspirazione. Un'altra pressione del pulsante di accensione spegne l'aspirapolvere.
4. Insieme all'aspirapolvere, l'Elettrospazzola (15) a LED (16) illumina la superficie da aspirare. L'elettrospazzola multifunzione è adatta per aspirare tutti i tipi di superfici dure e tappeti.
5. L'uso di attrezzature aggiuntive dell'aspirapolvere (spazzolino, spazzola per fessure) è possibile dopo aver rimosso l'aspirapolvere dall'impugnatura principale. Premere il pulsante (4) e rimuovere l'aspirapolvere dall'impugnatura principale (2) e quindi collegare gli appositi accessori all'estremità dell'aspirapolvere (Fig.9).

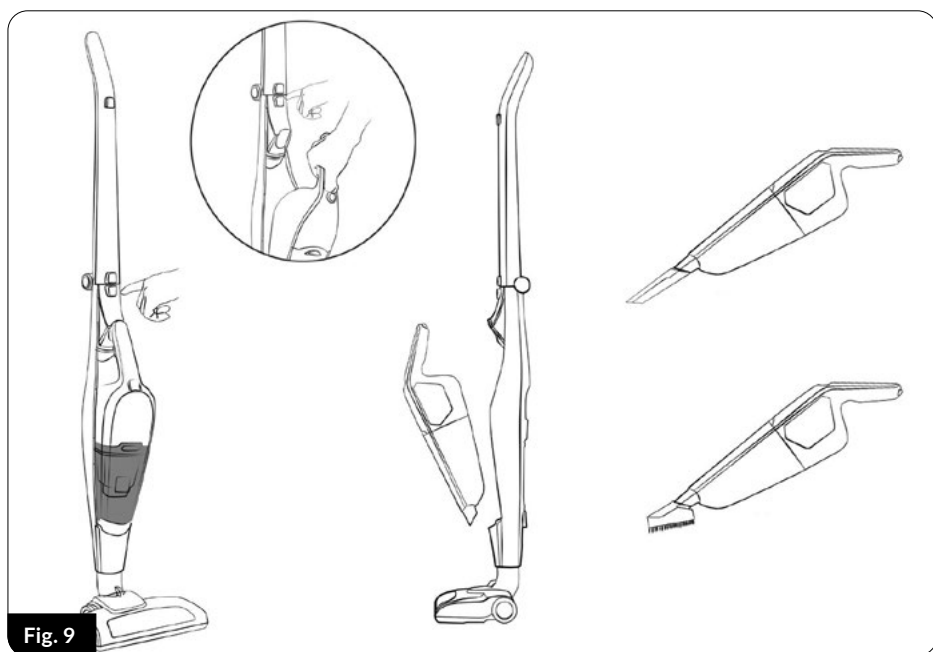

Fig. 9

6. Controllare sistematicamente il livello di riempimento del serbatoio per la polvere (12). Il serbatoio per la polvere troppo pieno riduce l'efficienza dell'aspirazione, aumenta il consumo di energia e contribuisce a intasare i filtri più rapidamente. Per svuotare il contenitore della polvere, spegnere l'aspirapolvere, smontarlo dall'impugnatura principale, premere il pulsante (8), rilasciare il contenitore della polvere (12) dall'aspirapolvere, rimuovere il filtro HEPA (10) e il corpo del filtro (11) dal contenitore. Versare il contenuto del contenitore nel cestino dei rifiuti (Fig. 10).
7. Una volta che il contenitore è vuoto, installare il corpo del filtro e il filtro HEPA al suo interno e montare il contenitore nell'aspirapolvere - continuare ad aspirare.

ATTENZIONE! Non permettere che il serbatoio per la polvere si riempi troppo! Il livello di polvere nel contenitore non deve superare il livello "MAX".

ATTENZIONE! La potenza di aspirazione dell'aspirapolvere visibilmente ridotta indica un intasamento del tubo e/o della bocchetta di aspirazione e/o il riempimento del serbatoio per la polvere. Sbloccare la bocchetta di aspirazione e/o svuotare il contenitore della polvere.

8. Al termine della pulizia spegnere la scopa elettrica con il relativo pulsante (3), pulire il serbatoio per la polvere e ricaricare la batteria ricaricabile. La batteria completamente carica garantisce 40 min di funzionamento della scopa con bassa potenza di aspirazione. Quando la batteria è scarica, è indicato dalla pulsazione della spia (7) e da una notevole diminuzione della potenza di aspirazione.

PULIZIA E MANUTENZIONE

ATTENZIONE! Non immergere l'aspirapolvere, il caricabatterie e la docking station in acqua!

ATTENZIONE! Per ottenere la massima efficienza del dispositivo, pulire i filtri e svuotare il serbatoio per la polvere dopo ogni utilizzo.

ATTENZIONE! Gli interventi di manutenzione devono essere eseguiti con la scopa elettrica spenta e il cavo del caricabatterie scollegato!

1. Pulire le superfici esterne della scopa con un panno umido e poi asciugarle. Per lo sporco ostinato, utilizzare un detergente delicato.
2. Svuotare il contenitore della polvere e rimuovere il corpo del filtro (11) e il filtro HEPA (10) dal contenitore. Puliscili con una spazzola a setole fini e puliscili con un panno umido. Fare attenzione a non danneggiare la delicata struttura del filtro HEPA e la rete sul corpo del filtro. Pulire con un panno umido l'interno del serbatoio per la polvere.

ATTENZIONE! Non immergere il contenitore della polvere, il filtro HEPA e il corpo del filtro in acqua.

3. La batteria ricaricabile va ricaricata dopo ogni utilizzo della scopa elettrica. Non conservare la scopa con la batteria scarica. La batteria va ricaricata solo con il caricabatteria in dotazione. Non cortocircuitare la batteria. Sostituire la batteria sempre con lo stesso tipo.

ATTENZIONE! Non gettare la batteria usata nella pattumiera. Smaltirlo consegnandolo in un luogo indicato o in negozio. Non gettare la batteria nel fuoco!

4. Pulire periodicamente il rullo rotante della spazzola elettrica. È possibile smontare l'albero premendo il pulsante (15) situato nella parte superiore dell'elettrospazzola. Una volta pulito l'albero, riposizionarlo nell'elettrospazzola e bloccare il blocco dell'albero.

POSSIBILI PROBLEMI E RISOLUZIONE

PROBLEMA	CAUSA	RISOLUZIONE
La scopa non si accende	Batteria scarica	Ricaricare la batteria
	Il processo di ricarica in corso	Attendere che il processo sia terminato.
Bassa potenza di aspirazione	Spazzola intasata	Determinare il motivo dell'intasamento
	Serbatoio per la polvere troppo pieno	Svuotare il serbatoio per la polvere
La polvere fuoriesce dalla scopa	Filtri intasati	Pulire i filtri
	Serbatoio montato scorrettamente	Montare correttamente il serbatoio
Pulsazione molto veloce della spia	Danni al circuito interno dell'aspirapolvere	Contattare un centro di assistenza autorizzato

DATI TECNICI

I dati tecnici si trovano sulla targhetta nominale del prodotto.

Livello massimo di rumore: 69 dB



caricabatterie

ATTENZIONE! L'azienda MPM agd S.A. si riserva il diritto di apportare modifiche tecniche.

Smaltimento corretto del prodotto (rifiuti di apparecchiature elettriche ed elettroniche)



Il marchio apposto sul prodotto indica che il dispositivo non può essere smaltito con gli altri rifiuti domestici alla fine della sua vita tecnica. Per evitare effetti dannosi sull'ambiente e sulla salute umana, derivanti dallo smaltimento incontrollato dei rifiuti, si prega di portare il dispositivo usato in un punto di raccolta per apparecchiature elettriche ed elettroniche usate o di richiedere il ritiro da casa. Per informazioni più dettagliate su dove e come smaltire in modo sicuro i rifiuti di apparecchiature elettriche ed elettroniche, contattare il proprio rivenditore locale o il dipartimento ambientale locale. Il prodotto non può essere smaltito con gli altri rifiuti domestici.

Corretto smaltimento del prodotto (batterie e/o accumulatori)



L'icona del cestino barrato indica che gli accumulatori/batterie sono soggetti a raccolta e riciclaggio selettivi. Ciò significa, tra l'altro, che non possono essere gettati nei contenitori insieme agli altri rifiuti. Gli accumulatori/batterie devono essere raccolti, smaltiti o riciclati in conformità con la legge applicabile.

NUORODOS SAUGIAM NAUDOJIMUI



Prieš pradėdami naudoti įrenginį, atidžiai perskaitykite jo naudojimo instrukciją.



Prietaisą galima naudoti tik su pridedamu maitinimo šaltiniu.

- Prietaisas skirtas naudoti namuose.
- Dulkių siurblių naudokite tik patalpose ir tik sausiams paviršiams siurbti. Drėgnai valytus kilimus prieš siurbdami išdžiovinkite.
- Nenaudokite prietaiso kitiems tikslams, nei jis sukurtas.
- Nenaudokite prietaiso skysčiams, pelenams, nuorūkoms, alyvai, aštriems daiktams ir pan. siurbti. Tai gali sugadinti įrenginį ar net sukelti gaisrą! Taip pat negalima siurbti šalia degių skysčių ir medžiagų!
- Nenukreipkite dulkių siurblio siurbimo elementų į žmones ar gyvūnus. Būkite ypač atsargūs, kad siurbiamos dalys nepriartėtų prie akių, ausų ar plaukų.
- Nenaudokite įrenginio be tinkamai sumontuotų filtrų.
- Būkite ypač atidūs kai arti įrenginio yra vaikai!
- Nenardinkite prietaiso, elektrinio šepetio, laido ir kištuko į vandenį ar kitus skysčius!
- Nepalikite dirbančio įrenginio be priežiūros.
- Visuomet, kai nenaudojate įrenginio, ištraukite kištuką iš elektros lizdo.
- Prieš valydami / techninę priežiūrą visada ištraukite kištuką iš elektros lizdo.
- Korpusas turi būti reguliariai tikrinamas, ar nepažeistas.
- Nenaudokite pažeisto įrenginio, net ir tuomet, kai pažeistas maitinimo laidas ar kištukas – tokiu atveju jį reikia atiduoti remontui į įgaliotą serviso punktą.
- Aksesuarų, kurių gamintojas nerekomenduoja, panaudojimas gali sugadinti įrenginį, sukelti gaisrą arba kūno sužalojimus.
- Nenaudokite įrenginio lauke.
- Neuždenkite prietaiso veikimo metu, neuždenkite įėjimo/išleidimo angų.
- Kadangi dulkių siurblio korpusas pagamintas iš plastiko, prietaisą laikykite atokiai nuo šilumos šaltinių (radiatorių, viryklių ir kt.).
- Nelenkite ir nekabinkite laido ant aštrių kraštų.
- Dirbdami lieskite tik tam skirtus paviršius, pvz., rankenas, reguliavimo rankenėles ir kt.

- Šį prietaisą gali naudoti vaikai nuo 8 metų ir asmenys su fizine bei psichine negalia, taip pat neturintys prietaiso naudojimo patirties arba žinių asmenys gali naudoti prietaisą, tik jei juos prižiūri kiti asmenys arba anksčiau minėti asmenys išklausė saugaus prietaiso naudojimo instruktažą bei jie buvo informuoti apie su prietaiso naudojimu susijusius pavojus ir minėtą informaciją suprato. Vaikai be priežiūros neturėtų atlikti įrenginio valymo ir priežiūros darbų.
- Laikykite įrenginį ir jo laidą vaikams iki 8 metų nepasiekiamoje vietoje.
- Vaikai neturi žaisti su įrenginiu.
- Patikrinkite, ar prietaiso informacinėje lentelėje nurodyti maitinimo parametrai atitinka Jūsų maitinimo tinklo parametrus.
- Nekiškite kištuko į elektros lizdą drėgnomis rankomis.
- Traukdami už laido neištraukite kištuko iš elektros lizdo.
- Netraukite prietaiso traukdami už laido.
- Įrenginyje yra baterija, susidedanti iš kelių į vieną bloką sujungtų elementų, jo keitimo darbus gali atlikti tik tinkamai apmokyti asmenys.
- Nebandykite patys atidaryti akumuliatoriaus dėklo.
- Saugokite akumuliatorių nuo ugnies, ekstremalių temperatūrų (žemiau -10 , virš $+50$ C^o), vandens, drėgmės ar ilgalaikio saulės spindulių poveikio.
- Nelaikykite akumuliatoriaus kartu su metaliniais daiktais, pvz., sąvaržėlėmis, vinimis, monetomis ir pan., arba tyčia nejunkite neigiamo ir teigiamo polių trumpojo jungimo – kyla užsidegimo arba sprogo pavojus.
- Negalima leisti susiklosčiusioms situacijoms, dėl kurių gali deformuotis akumuliatorius, pvz., stiprūs smūgiai, vibracija, mechaninis slėgis ir pan. – negalite naudoti akumuliatoriaus, jei jis pažeistas (mechaniniai pažeidimai, medžiagos nutekėjimas ir pan.).
- Neleiskite akumuliatoriui giliai išsikrauti.
- Reguliariai tikrinkite akumuliatoriaus įkrovos būseną – nepalikite akumuliatoriaus be priežiūros ilgą laiką.
- Jei akumuliatorius teka, nelieskite medžiagos, kuri išbėgo iš akumuliatoriaus.
- Pakuotė nėra žaislas – pakuotės komponentus (plastikinius maišelius, kartonines dėžutes, putų polistirolą ir kt.) laikykite vaikams nepasiekiamoje vietoje.
- **ĮSPĖJIMAS! Neleiskite vaikams žaisti su folija. Pavojus uždusti!**

ĮRENGINIO APRAŠYMAS

„MOD-38“ dulkių siurblys sujungia cikloninio dulkių siurblio ir belaidžio dulkių siurblio patogumą. Cikloninė technologija leidžia filtruoti dulkes nenaudojant dulkių maišelių, naudojant išcentrinę jėgą, todėl pakanka ištuštinti dulkių talpyklą virš šiukšliadėžės. Naudojamas ličio jonų akumuliatorius, kurio sukauptos energijos ir svorio santykis yra vienas didžiausių, todėl prietaisas yra lengvas ir ilgai veikia įkrautas. Siurblyje įrengtas dviejų pakopų siurbimo galios reguliavimas.

1. „Hoover“ jungiklis rankenoje
2. Pagrindinės rankenos mazgas.
3. Pagrindinės rankenos atlenkimo mygtukas
4. Mygtukas, skirtas dulkių siurbliui atlaisvinti nuo pagrindinės rankenos
5. Hoover
6. „Hoover“ jungiklis
7. Kontrolinė lemputė
8. Dulkių konteinerio atleidimo mygtukas
9. Kablys su jungtimi
10. HEPA filtras
11. Filtro korpusas
12. Dulkių konteineris
13. Elektrinio šepetėlio atleidimo mygtukas
14. Elektrinis šepetys
15. Elektrinis šepetėlio ritinio atleidimo mygtukas
16. Šviesos diodai (LED)
17. Įkroviklis
18. Dokavimo stoties (stovo) pagrindas
19. Prisijungimo stoties korpusas (stovas)
20. Įkroviklio lizdas
21. Priedų laikiklio šliaužikliai
22. Priedų laikikliai
23. Mažas šepetėlis
24. Šepetys siaurymėms

PRIEŠ PIRMĄ PANAUDOJIMĄ

1. Išimkite dulkių siurbį iš dėžutės, nuimkite visus lipdukus, transportavimo blokus, maišelius ir užpildus.
2. Patikrinkite dulkių siurbį, ar jis nebuvo pažeistas transportuojant. Jei įtariate pažeidimą, kreipkitės į pardavėją.
3. Teisingai sumontuokite prijungimo stotelę (stovą) - pritvirtinkite korpusą (19) prie prijungimo stotelės (18) pagrindo, kaip parodyta (1 pav.). Dokavimo stotį galima išimti atlaisvinus po pagrindu esantį užraktą (18). Į kreipiančiąsias (21) įmontuokite laikiklius (22), į kuriuos galite įstatyti papildomus dulkių siurblio priedus.
4. Išskleiskite rankenos mazgą (2) ir užfiksuokite išskleistoje padėtyje (2 pav.). Rankeną galima nulenkti žemyn paspaudus mygtuką (3).
5. Sumontuokite dulkių siurbį (5) į rankenos mazgą (2), kaip parodyta (3 pav.).

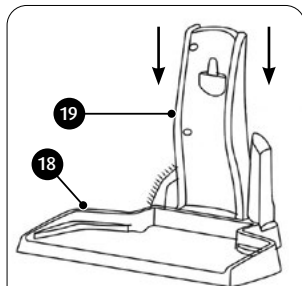

1 pav.

6. Įstatykite elektrinį šepetėlį (14) į pagrindinės rankenos apatinį lizdą. Atkreipkite dėmesį į jautrius maitinimo šaltinio kaiščius, kad jų nepažeistumėte. Pagrindinėje rankenoje yra kreipiančioji, kad elektrinį šepetį būtų galima sumontuoti vienoje teisingoje padėtyje (4 pav.).

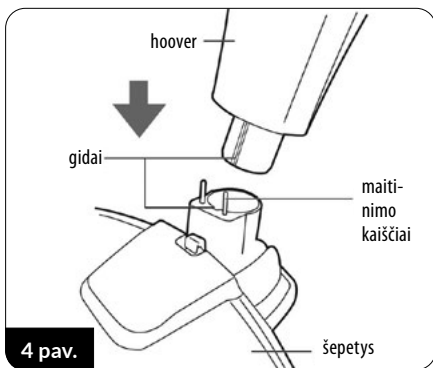
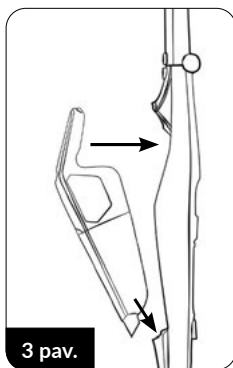
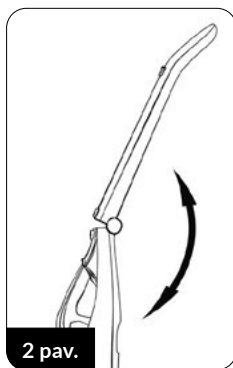

7. Įkraukite dulkių siurblio akumuliatorių, kaip aprašyta skyriuje „AKUMULATORIAUS ĮKROVIMAS“. **DĖMESIO! Siurblys, elektrinis šepetys ir pagrindinė rankena turi elektros jungčių kaiščius. Nepažeiskite jų ir nesukraukite trumpojo jungimo.**

AKUMULATORIAUS ĮKROVIMAS

DĖMESIO! Prieš naudodami dulkių siurblį pirmą kartą, įkraukite akumuliatorių. Akumuliatorius įkraunamas maždaug per 3,0-3,5 valandas.

DĖMESIO! Akumuliatorių įkraukite tik pridėtu įkrovikliu. Kol akumuliatorius įkraunamas, užblokuojama galimybė įjungti dulkių siurblį.

1. Prijunkite įkroviklio kabelį (17) prie įkroviklio lizdo (20) doko stotyje (6 pav.).
2. Teisingai surinktą dulkių siurblį su pagrindine rankena ir elektriniu šepetėliu uždėkite ant prijungimo stotelės (7 pav.). Prijunkite įkroviklį prie elektros tinklo.

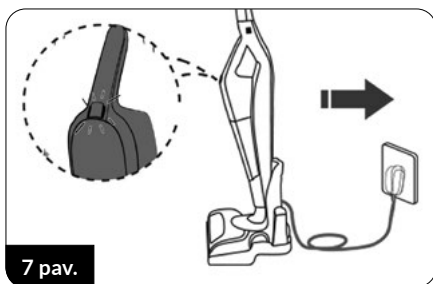
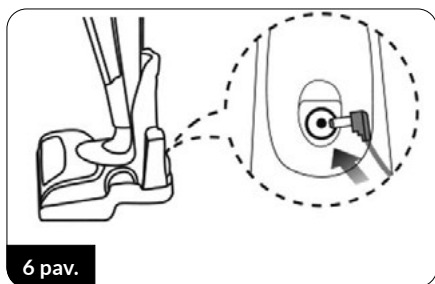

Kontrolinė lemputė (7) mirksės, rodydama, kad akumuliatorius įkraunamas.

3. Nuolatinė lemputė (7) rodo, kad akumuliatorius įkrautas - jei planuojate ilgesniam laikui nebenaudoti dulkių siurblio, atjunkite įkroviklį nuo elektros tinklo.

4. Įkraukite akumuliatorių po kiekvieno dulkių siurblio naudojimo

DĖMESIO! Lengvas įkroviklio įkaitimas įkrovimo proceso metu yra normalus reiškinys.

HOOVER NAUDOJIMAS

1. Įsitinkinkite, kad dulkių siurblys teisingai sumontuotas ir akumuliatorius įkrautas.
2. Įjunkite dulkių siurbį mygtuku (6), esančiu tiesiai ant dulkių siurblio, arba mygtuku (1), esančiu ant pagrindinės rankenos (8 pav.). Mygtukai veikia nepriklausomai vienas nuo kito, kol siurblys yra pagrindinėje rankenoje.
3. Dar kartą paspaudus įjungimo mygtuką, dulkių siurblys pradeda veikti dideliu siurbimo galingumu. Dar kartą paspaudus įjungimo mygtuką siurblys išsijungia.
4. Kartu su dulkių siurbliu įjungiamas elektrinis šepetys (15) su šviesos diodais (16), apšviečiančiais siurbiamą paviršių. Daugiafunkcinis elektrinis šepetys tinka visų tipų kietiems paviršiams ir kilimams siurbti.
5. Papildomus dulkių siurblio priedus (mažą šepetį, šepetėlį plyšiams valyti) galima naudoti nuėmus dulkių siurbį nuo pagrindinės rankenos. Paspauskite mygtuką (4) ir nuimkite siurbį nuo pagrindinės rankenos (2), tada prie siurblio galo prijunkite atitinkamą priedą (9 pav.).

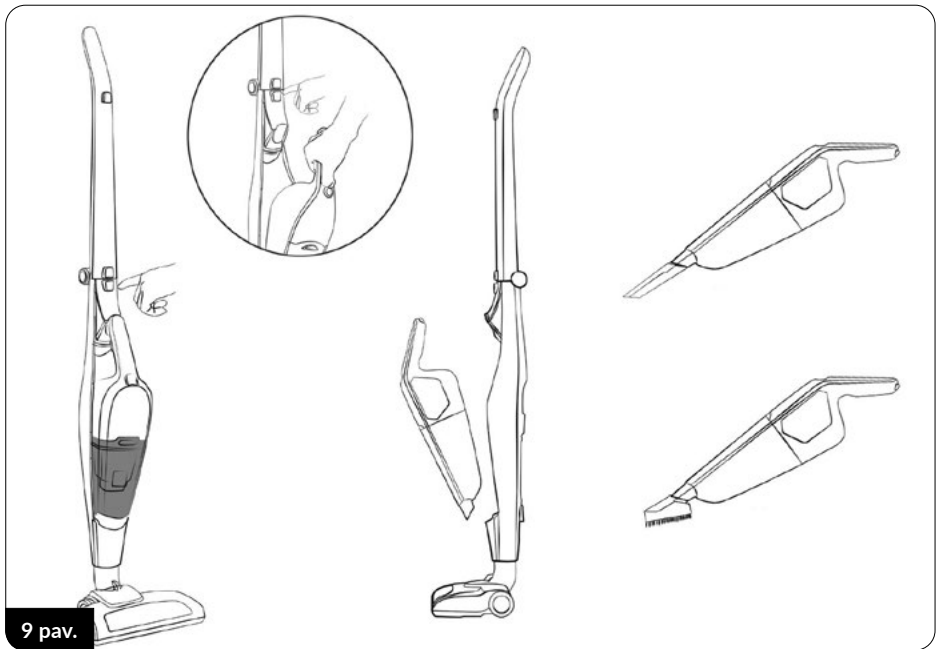
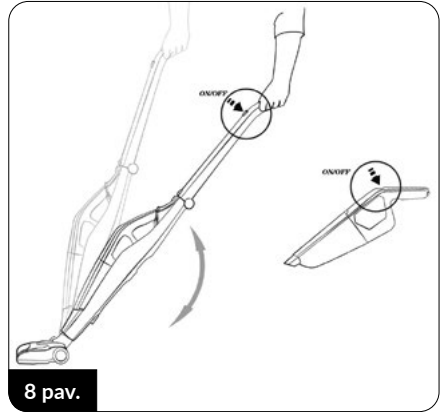

6. Patikrinkite, ar dulkių talpykla (12) visada pilna. Dėl perpildytos talpyklos sumažėja siurbimo efektyvumas, padidėja energijos sąnaudos ir greičiau užsiteršia filtrai. Norėdami ištuštinti dulkių konteinerį, išjunkite dulkių siurbį, nuimdami jį nuo pagrindinės rankenos, naudodami mygtuką (8), atlaisvinkite dulkių konteinerį (12) nuo dulkių siurblio, iš konteinerio ištraukite HEPA filtrą (10) ir filtro

korpusą (11). Išpilkite talpyklos turinį į atliekų dėžę (10 pav.).

7. Ištuštinę talpyklą, įdėkite filtro korpusą ir HEPA filtrą į talpyklą ir įdėkite talpyklą į dulkių siurbį - toliau siurbkite.

DĖMESIO! Neleiskite, kad dulkių talpykla perpildytų! Dulkių lygis talpykloje neturi viršyti „MAX“ lygio.

DĖMESIO! Jei dulkių siurblio siurbimo galia pastebimai sumažėjo, užsikimšo siurbimo antgalis ir (arba) dulkių talpykla yra pilna. Išvalykite siurbimo antgalį ir (arba) ištuštinkite dulkių talpyklą.

8. Baigę siurbti, išjunkite dulkių siurbį, išvalykite dulkių talpyklą ir įkraukite akumuliatorių. Visiškai įkrautas akumuliatorius gali siurbti iki 40 minučių, kai siurbimo galia nedidelė. Apie akumuliatoriaus išsikrovimą praneša pulsuojanči kontrolinė lemputė (7) ir pastebimas siurbimo galios sumažėjimas.

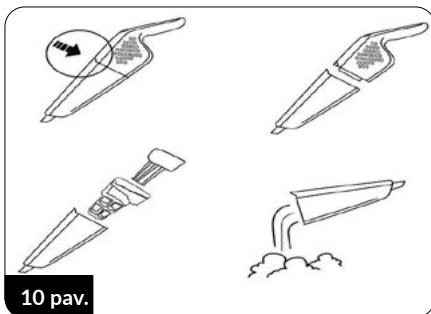

VALYMAS IR PRIEŽIŪRA

DĖMESIO! Nemerkite dulkių siurblio, įkroviklio ir prijungimo stoties į vandenį!

DĖMESIO! Kad prietaisas veiktų kuo geriau, po kiekvieno naudojimo išvalykite filtrus ir dulkių talpyklą.

DĖMESIO! Techninę priežiūrą atlikite išjungę dulkių siurbį ir atjungę įkroviklio laidą!

1. Išorinius dulkių siurblio paviršius valykite drėgnu skudurėliu ir sausai nušluostykite. Stipriai sutep-toms patalpoms naudokite švelnų ploviklį.
2. Ištuštinkite dulkių talpyklą ir išimkite iš jos filtro korpusą (11) ir HEPA filtrą (10). Valykite juos šepečėliu su plonais šereliais ir nušluostykite drėgnu skudurėliu. Būkite atsargūs, kad nepažeistumėte subtilios HEPA filtro struktūros ir filtro korpuso tinklelio. Išvalykite dulkių talpyklos vidų drėgnu skudurėliu.

DĖMESIO! Nemerkite dulkių talpyklos, HEPA filtro ir filtro korpuso į vandenį.

3. Įkraukite akumuliatorių po kiekvieno dulkių siurblio naudojimo. Nelaikykite dulkių siurblio su išsikrovusiu akumuliatoriumi. Akumuliatorių įkraukite tik ir išimtinai su komplekte esančiu įkrovikliu. Neuždarykite trumpojo jungimo su akumuliatoriumi. Pakeiskite tik tos pačios rūšies.

DĖMESIO! Neišmeskite panaudoto akumuliatoriaus į šiukšlių dėžę. Atsikratykite jos atiduodami ją į reikiamus punktus arba parduotuvėje. Nemeskite akumuliatoriaus į ugnį!

4. Periodiškai valykite elektrinio šepečio besisukantį velenėlį. Volelį galite išimti paspausdami mygtuką (15), esantį ant elektrinio šepečio viršaus Išvalę volelį, įdėkite jį atgal į elektrinį šepetį ir užfiksuokite volelio užraktą.

PROBLEMAS IR JŲ SPRENDIMO BŪDAI.

PROBLEMA	PRIEŽASTIS	ŠALINIMO BŪDAS
Hoover neįsijungia	Iškrautas akumuliatorius	Įkraukite akumuliatorių
	Vykdomas įkrovimas	Palaukite proceso pabaigos
Maža siurbimo galia	Užsikimšęs šepetys	Pašalinkite užsikimšimo priežastį
	Pilnas dulkių konteineris	Ištuštinkite dulkių talpyklą
Iš dulkių siurblio sklinda dulkės	Užsikimšę filtrai	Išvalykite filtrus
	Blogai surinktas konteineris	Teisingai surinkite talpyklą
Labai greitas kontrolinės lemputės pulsavimas	dulkių siurblio vidinės grandinės pažeidimas	Kreipkitės į įgaliotąjį techninės priežiūros centrą

TECHNINIAI DUOMENYS

Techniniai duomenys yra nurodyti gaminio duomenų informacinėje lentelėje.
Didžiausias triukšmo lygis: 69 dB



DĖMESIO! Įmonė MPM agd S.A. pasilieka teisę keisti techninius parametrus.

Taisyklingas gaminio atliekų šalinimas (elektrinės ir elektroninės įrangos atliekos)



Ant gaminio pavaizduotas simbolis reiškia, kad šio gaminio atliekų negalima šalinti su kitomis namų ūkyje generuojamomis atliekomis. Siekiant išvengti kenksmingo poveikio aplinkai ir žmonių sveikatai, kurį kelia nekontroliuojamas atliekų šalinimas, panaudotą gaminį reikia pristatyti į buitinės technikos atliekų priėmimo vietą arba kreiptis dėl atliekų paėmimo iš namų. Dėl išsamesnės informacijos apie saugaus elektrinės ir elektroninės įrangos atliekų šalinimo būdus ir vietas naudotojas turi kreiptis į mažmeninės prekybos vietą arba vietos valdžios organo aplinkos apsaugos skyrių. Šios gaminio atliekų negalima šalinti kartu su komunalinėmis atliekomis.

Tinkamas gaminio (baterijų ir (arba) akumuliatorių) šalinimas



Perbraukta šiukšliadėžės piktograma rodo, kad baterijos ir (arba) akumuliatoriai turi būti surenkami ir perdirbami atskirai. Be kita ko, tai reiškia, kad jų negalima išmesti į konteinerius kartu su kitomis atliekomis. Įkraunamos baterijos ir (arba) akumuliatoriai turi būti surenkami arba perdirbami pagal galiojančius teisės aktus.

VISPĀRĪGI LIETOŠANAS DROŠĪBAS NORĀDĪJUMI



Pirms lietošanas rūpīgi izlasiet lietošanas instrukciju.



Ierīci var izmantot tikai ar komplektācijā iekļauto strāvas adapteri.

- Ierīce ir paredzēta tikai lietošanai mājās.
- Izmantojiet putekļsūcēju tikai telpās un tikai sausu virsmu putekļsūcējam. Mītri notīrīti paklāji pirms putekļsūcēja, nosusiniet tos.
- Neizmantojiet ierīci citiem mērķiem, izņemot paredzēto lietojumu.
- Nelietojiet ierīci, lai uzsūktu šķidrumus, pelnus, cigarešu izsmēkus, eļļas, asus priekšmetus utt. To darot, var sabojāt ierīci vai pat izraisīt ugunsgrēku! Tāpat nelietojiet vakuumu viegli uzliesmojošu šķidrumu un vielu tuvumā!
- Nevirziet putekļsūcēja sūkšanas elementus cilvēku un dzīvnieku virzienā. Esiet īpaši uzmanīgs, lai sūkšanas elementi netiktu aizvērti acīm, ausīm un matiem.
- Nelietojiet ierīci bez pareizi uzstādītiem filtriem.
- Esiet īpaši uzmanīgs, ja ierīces tuvumā atrodas bērni.
- Neiegremdējiet ierīci, elektrisko suku, vadu un kontaktdakšu ūdenī vai citos šķidrumos!
- Neatstājiet ierīci bez uzraudzības tās darbības laikā.
- Vienmēr izņemiet kontaktdakšu no tīkla kontaktlīdzes, kad nelietojat ierīci.
- Pirms tīrīšanas/apkopes vienmēr izņemiet kontaktdakšu no tīkla kontaktlīdzes.
- Regulāri pārbaudiet, vai kamerā nav bojājumu.
- Neizmantojiet bojātu ierīci, pat ja ir bojāts tīkla vads vai kontaktdakša – šādā gadījumā iesniedziet ierīci salabot autorizētā servisa punktā.
- Ražotāja neieteiktu piederumu izmantošana var izraisīt ierīces bojājumus, aizdegšanos vai miesas bojājumus.
- Neizmantojiet ierīci ārpus telpām.
- Darbības laikā neaizsedziet ierīci, neaizsedziet ieplūdes/izplūdes atveres.
- Pateicoties putekļsūcēja plastmasas korpusam, turiet ierīci prom no jebkura siltuma avota (radiatoriem, krāsnīm utt.).
- Neliecieties, nepakariet vadu uz asām malām.
- Strādājot, pieskarieties tikai šim nolūkam paredzētajām virsmām, t.i., rokturiem, regulēšanas pogām utt.
- Šo ierīci drīkst lietot bērni, kas ir vismaz 8 gadus veci, kā arī personas ar ierobežotām fiziskajām, garīgajām spējām un personas bez

pieredzes vai zināšanām par iekārtu, ja tiks nodrošināta uzraudzība vai viņi tiks instruēti par ierīces drošu lietošanu, lai ar to saistīts risks būtu saprotams. Bērni nedrīkst tīrīt vai veikt ierīces apkopi bez uzraudzības.

- Glabājiet ierīci un tās vadu bērniem līdz 8 gadu vecumam nepieejamā vietā.
- Bērni nedrīkst spēlēt ar ierīci.
- Pārbaudiet, vai barošanas parametri uz ierīces datu plāksnītes atbilst jūsu barošanas tīkla parametriem.
- Nepievienojiet kontaktdakšu tīkla kontaktligzdai ar mitrām rokām.
- Neizņemiet kontaktdakšu no tīkla kontaktligzdas, velkot aiz vada.
- Nevelciet ierīci, velkot uz vadu.
- Ierīce ir aprīkota ar akumulatoru, kas sastāv no vairākām šūnām, kas apvienotas vienā vienībā, tā nomainītu drīkst veikt tikai attiecīgi apmācītas personas.
- Nemēģiniet pats atvērt akumulatora korpusu.
- Nepakļaujiet akumulatoru ugunij, ekstremālām temperatūrām (zem -10, virs +50°), ūdenim, mitrumam vai ilgstošai saules gaismai.
- Neuzglabājiet akumulatoru kopā ar metāla priekšmetiem, piemēram, saspraudēm, naglām, monētām utt., kā arī apzināti neīsavienojiet negatīvās un pozitīvās spaiļes - aizdegšanās, eksplozijas risks.
- Neļaujiet situācijām, kas var izraisīt akumulatora deformāciju, piemēram, ievērojamus triecienus, vibrācijas, mehānisku spiedienu utt.
 - akumulatoru nedrīkst lietot, ja tas ir bojāts (mehāniski bojājumi, noplūde utt.).
- Neļaujiet akumulatoram būt dziļi izlādētam.
- Regulāri pārbaudiet akumulatora uzlādes stāvokli – neatstājiet akumulatoru nekontrolētu ilgu laiku.
- Ja no akumulatora rodas noplūde, nepieskarieties vielai, kas ir izplūdusi no akumulatora.
- Iepakojums nav rotaļlieta – turiet iepakojuma sastāvdaļas (plastmasas maisiņus, kartona kārbas, polistirolu u.c.) bērniem nepieejamā vietā.
- **BRĪDINĀJUMS! Neļaujiet bērniem spēlēt ar foliju. Nosmakšanas briesmas!**

IERĪCES APRAKSTS

MOD-38 putekļsūcējs apvieno ciklona un bezvadu putekļsūcēja lietošanas ērtības. Ciklona tehnoloģija ļauj filtrēt putekļus, neizmantojot putekļu maisījumus, izmantojot centrālās spēku, kas nozīmē, ka putekļu tvertne ir jāzīd tikai virs atkritumu tvertnes. Litija jonu akumulators ar vienu no augstākajām enerģijām un svara attiecībām padara ierīci vieglu un nodrošina ilgu darbības laiku pēc uzlādes. Putekļsūcējs ir aprīkots ar divpakāpju iesūkšanas jaudas regulēšanu.

- | | |
|--|---|
| 1. Putekļsūcēja slēdzis rokturī | 13. Elektrobirstes atbrīvošanas poga |
| 2. Galvenā roktura montāža. | 14. Elektrobirste |
| 3. Galvenā roktura locīšanas poga | 15. Elektrobirstes vārpstas atbrīvošanas poga |
| 4. Putekļsūcēja atbrīvošanas poga no galvenā roktura | 16. Apgaismojošās diodes (LED) |
| 5. Putekļsūcējs | 17. Lādētāju |
| 6. Putekļu sūcēja slēdzis | 18. Dokstacijas (stenda) bāze |
| 7. Indikators | 19. Dokstacijas (plaukta) korpuss |
| 8. Putekļu tvertnes atbrīvošanas poga | 20. Lādētāja ligzda |
| 9. Āķis ar savienojumu | 21. Rokasgrāmatas piederumu turētājiem |
| 10. HEPA filtrs | 22. Piederumu turētāji |
| 11. Filtra korpuss | 23. Maza suka |
| 12. Putekļu tvertne | 24. Plaisas suka |

PIRMS PIRMĀS LIETOŠANAS

1. Izņemiet putekļsūcēju no kastītes, noņemiet visas uzlīmes, transporta slēdzenes, maisījumus un pildvielas.
2. Pārbaudiet, vai putekļsūcējam nav bojājumu, kas var rasties pārvadāšanas laikā. Ja ir aizdomas par bojājumiem, sazinieties ar izplatītāju.
3. Pareizi samontē dokstaciju (statīvu) – pie dokstacijas pamatnes (18), uzstāda korpusu (19), kā parādīts attēlā (zīm.1). Dokstaciju var noņemt, atlaižot slēdzeni zem pamatnes (18). Uzstādi rokturus (22) vadotnēs (21), kuros varat novietot putekļsūcēja papildu aprīkojumu.
4. Atlokiet roktura komplektu (2) un bloķējiet to pagarinātā stāvoklī (zīm.2). Rokturi var salocīt, nospiežot pogu (3).
5. Uzstādi putekļsūcēju (5.) roktura komplektā (2), kā parādīts attēlā (3. attēls).

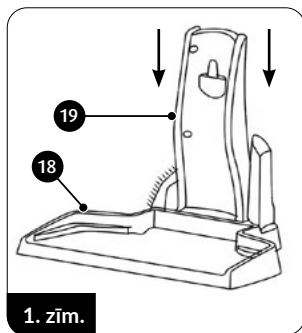

6. Uzstādiet elektrosuku (14) galvenā roktura apakšējā kontaktligzdā. Pievērsiet uzmanību smalkajām strāvas tapām, lai tās nesabojātu. Galvenais rokturis ir aprīkots ar vadotni, kas ļauj elektrosuku uzstādīt vienā pareizā stāvoklī (4. att.).

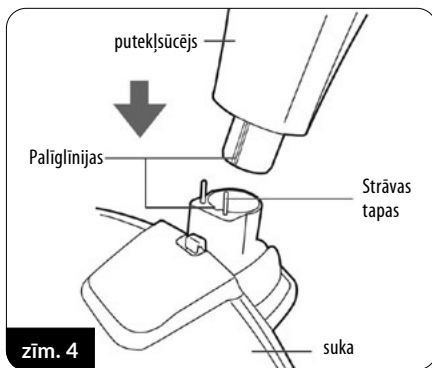
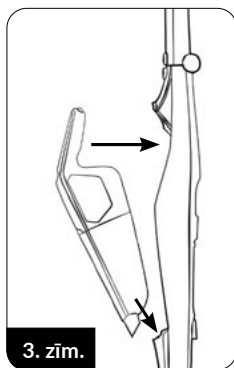
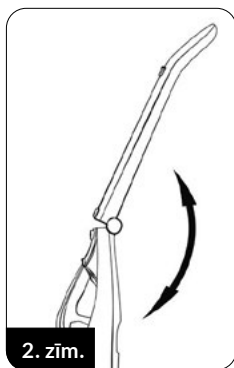

7. Uzlādējiet putekļsūcēja akumulatoru, kā aprakstīts sadaļā "AKUMULATORA UZLĀDE".

UZMANĪBU! Putekļsūcējs, elektrosuka un galvenais rokturis ir aprīkoti ar elektrisko savienotāju tapām. Neizraisiet bojājumus un neradiet tiem īssavienojumu.

AKUMULATORA UZLĀDE

UZMANĪBU! Uzlādējiet akumulatoru pirms putekļsūcēja pirmās lietošanas reizes. Akumulatora uzlādēšanai nepieciešamais laiks ir aptuveni 3,0-3,5 stundas.

UZMANĪBU! Uzlādējiet akumulatoru tikai ar komplektā esošo lādētāju. Kad akumulators tiek uzlādēts, tiek bloķēta iespēja iedarbināt putekļsūcēju.

1. Pievienojiet lādētāja vadu (17) dokstacijas lādētāja ligzdai (20) (6. att.).
2. Novietojiet pareizi samontēto putekļsūcēju galvenajā rokturī un ar Electrobrush uz dokstacijas (7. att.). Pievienojiet lādētāju elektrotīklam.

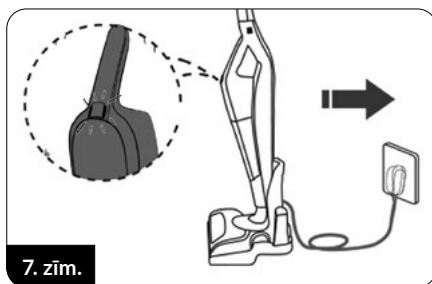
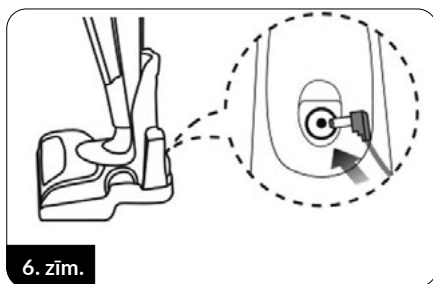

Indikators (7) mirgos, norādot, ka akumulators tiek uzlādēts.

3. Ja indikators (7) deg vienmērīgi, akumulators ir uzlādēts – atvienojiet lādētāju no elektrotīkla, ja plānojat ilgāku pārtraukumu no putekļsūcēja lietošanas.

4. Uzlādējiet akumulatoru pēc katras putekļsūcēja lietošanas reizes

UZMANĪBU! Uzlādes procesa laikā lādētājs ir normāli, ja tas nedaudz sakarst.

IZMANTOJOT PUTEKĻSŪCĒJU

1. Pārliecinieties, vai putekļsūcējs ir pareizi samontēts un akumulators ir uzlādēts.
2. Iedarbiniet putekļsūcēju ar pogu (6) tieši uz putekļsūcēja vai pogu (1) uz galvenā roktura (8. att.). Pogu darbība ir neatkarīga viena no otras, kamēr putekļsūcējs atrodas galvenajā rokturī.
3. Vēlreiz nospiežot barošanas pogu, putekļsūcējs darbojas ar lielu sūkšanas jaudu. Vēl viens barošanas pogas nospiešana izslēdz vakuumu.
4. Kopā ar putekļsūcēju elektrosuka (15) ar gaismas diodēm (16) apgaismo putekļsūcēju virsmu. Daudzfunkcionālā elektrosuka ir piemērota visu veidu cieto virsmu un paklāju putekļsūcējam.
5. Putekļsūcēja papildu aprīkojuma (maza suka, plaišas suka) izmantošana ir iespējama pēc putekļsūcēja noņemšanas no galvenā roktura. Nospiediet pogu (4) un noņemiet putekļsūcēju no galvenā roktura (2) un pēc tam pievienojiet atbilstošos piederumus putekļsūcēja galam (9. attēls).

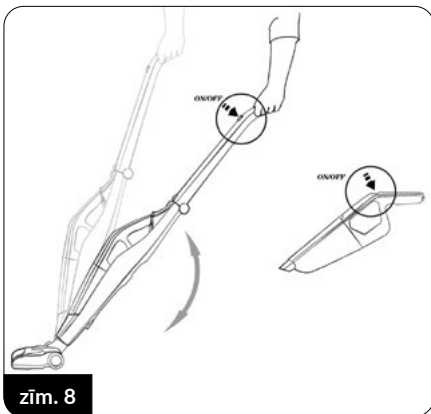

zīm. 8

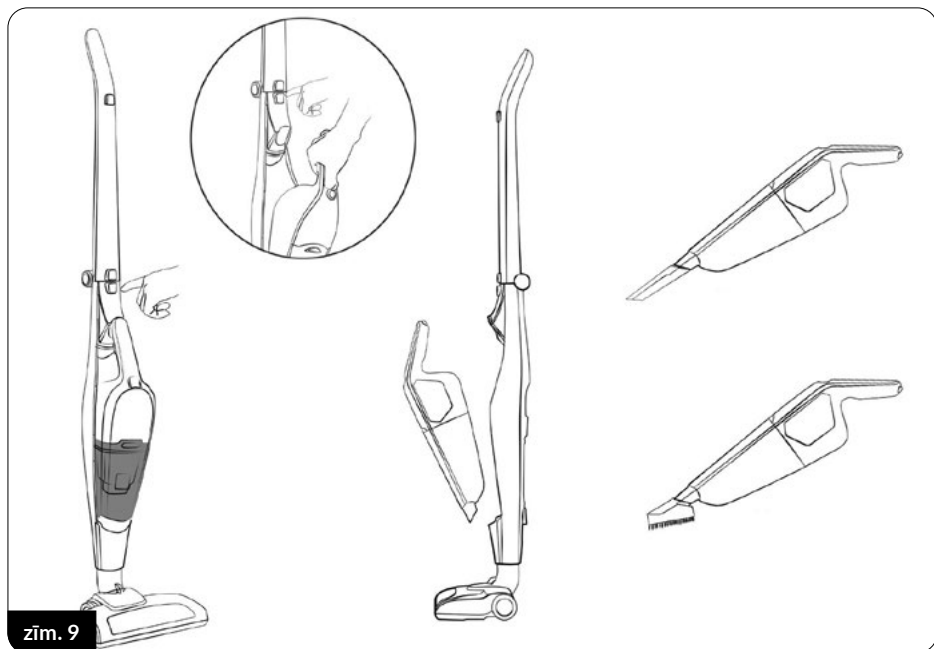

zīm. 9

6. Sekojiet līdzi tam, cik pilns ir putekļu trauks (12). Pārpildīta tvertne samazina putekļsūcēja efektivitāti, palielina enerģijas patēriņu un izraisa ātrāku filtru piesārņojumu. Lai iztukšotu putekļu tvertni, izslēdziet putekļsūcēju, izjauciet to no galvenā roktura, nospiediet pogu (8), atlaidiet putekļu tvertni (12) no putekļsūcēja, noņemiet no tvertnes HEPA filtru (10) un filtra korpusu (11). Tvertnes saturu ielej atkritumu tvertnē (10. att.).

7. Kad tvertne ir tukša, ievietojiet tajā filtra korpusu un HEPA filtru un ievietojiet tvertni putekļsūcējā - turpiniet putekļsūcēju.

UZMANĪBU! Neļaujiet putekļu tvertnei pārplūst! Putekļu līmenis tvertnē nedrīkst pārsniegt "MAX" līmeni.

UZMANĪBU! Ja putekļsūcēja sūkšanas jauda ir ievērojami samazinājusies, iesūkšanas sprausla ir aizsērējusi un/vai putekļu tvertne ir pilna. Nosprostojiet iesūkšanas sprauslu un/vai iztukšojiet putekļu kausu.

8. Kad esat pabeidzis putekļsūcēju, izslēdziet vakuumu, notīriet putekļu kausu un uzlādējiet akumulatoru. Pilnībā uzlādēts akumulators spēj nodrošināt putekļsūcēja darbību līdz 40 minūtēm ar zemu sūkšanas jaudu. Kad akumulators ir izlādējies, to norāda indikatora gaismas (7) pulsācija un ievērojams sūkšanas jaudas samazinājums.

TĪRĪŠANA UN APKOPE

UZMANĪBU! Neiegremdējiet vakuumu, lādētāju un dokstaciju ūdenī!

UZMANĪBU! Lai panāktu vislabāko iespējamo ierīces veiktspēju, pēc katras lietošanas notīriet filtrus un putekļu krūzi.

UZMANĪBU! Veiciet apkopi, kad putekļsūcējs ir izslēgts un lādētāja vads atvienots!

1. Notīriet putekļsūcēja ārējās virsmas ar mitru drānu un noslaukiet tās sausas. Smagai netīrībai izmantojiet maigu mazgāšanas līdzekli.
2. Iztukšojiet putekļu kausu un izņemiet no trauka filtra korpusu (11) un HEPA filtru (10). Notīriet tos ar smalku saru suku un noslaukiet tos ar mitru drānu. Uzmanieties, lai nesabojātu HEPA filtra delikāto struktūru un sietu uz filtra korpusa. Notīriet putekļu krūzes iekšpusi ar mitru drānu.

UZMANĪBU! Neiegremdējiet putekļu tvertni, HEPA filtru un filtra korpusu ūdenī.

3. Uzlādējiet akumulatoru pēc katras putekļsūcēja lietošanas reizes. Neuzglabājiet putekļsūcēju ar izlādētu akumulatoru. Uzlādējiet tikai akumulatoru un izslēdziet to ar komplektācijā iekļauto lādētāju. Neizraisiet akumulatora īssavienojumu. Nomainiet tikai ar to pašu tipu.

UZMANĪBU! Neizmetiet izlietoto akumulatoru atkritumu tvertnē. Iznīciniet to, atgriežot to pareizajos veikalos vai veikalā. Neizmetiet akumulatoru ugunī!

4. Periodiski notīriet elektriskās sukas rotējošo vārpstu. Jūs varat izjaukt vārpstu, nospiežot pogu (15), kas atrodas elektrobirstes augšpusē. Kad vārpsta ir notīrīta, ievietojiet to atpakaļ elektrosukā un nofiksējiet vārpstas slēdzeni.

PROBLĒMAS UN TO NOVĒRŠANA

PROBLĒMA	CĒLONIS	KĀ NOŅEMT
Putekļsūcējs nedarbosies	Izlādējies akumulators	Uzlādējiet akumulatoru
	Notiek uzlādes process	Pagaidiet līdz procesa beigām
Zema sūkšanas jauda	Aizsērējusi birste	Noņemiet aizsērējuma cēloni
	Putekļu trauks pilns	Iztukšojiet putekļu kausu
Putekļi izplūst putekļsūcēja ārpusē	Aizsērējuši filtri	Notīriet filtrus
	Slikti samontēts konteiners	Salieciet trauku pareizi
Ļoti ātra indikatora gaismas pulsācija	Putekļsūcēja iekšējās ķēdes bojājumi	Sazinieties ar pilnvarotu servisa centru

TEHNISKIE DATI

Tehniskie parametri ir norādīti uz produkta datu plāksnītes.

Maksimālais trokšņa līmenis: 69 dB



lādētājs

UZMANĪBU! MPM agd S.A. patur tiesības veikt tehniskas izmaiņas.

Pareiza izstrādājuma utilizācija (elektrisko un elektronisko iekārtu atkritumi)



Marķējums uz izstrādājuma norāda, ka pēc tā lietošanas beigām to nedrīkst izmest ar citiem mājtsaimniecības atkritumiem. Elektrisko un elektronisko iekārtu atkritumi var negatīvi ietekmēt apkārtējo vidi un cilvēku veselību bīstamu vielu, maisījumu un sastāvdaļu potenciāla saturs dēļ. Elektrisko un elektronisko iekārtu atkritumu sajaukšana ar citiem atkritumiem vai to neprofesionāla demontāža var izraisīt veselībai un apkārtējai videi bīstamu vielu noplūdi. Nogādājiet nolietoto ierīci elektrisko un elektronisko iekārtu atkritumu savākšanas punktā. Lai saņemtu sīkāku informāciju par elektrisko un elektronisko iekārtu atkritumu nogādāšanas vietu, lietotājam ir jāsasazinās ar vietējo elektrisko un elektronisko iekārtu atkritumu savākšanas punktu vai vietējo elektrisko un elektronisko iekārtu atkritumu pārstrādes iekārtu.

Pareiza ražojuma iznīcināšana (baterijas un/vai akumulatori)



Pārsvitrotā atkritumu tvirtnes ikona norāda, ka akumulatori/baterijas tiek dalīti savākti un pārstrādāti. Tas m.in nozīmē, ka tos nevar izmest citos atkritumu konteineros. Akumulatori/baterijas ir jāsavāc, jāiznīcina vai jāpārstrādā saskaņā ar piemērojamiem tiesību aktiem.

VEILIGHEIDSINSTRUCTIES



Lees voor gebruik de gebruiksaanwijzing aandachtig door.



Het apparaat kan alleen worden gebruikt met de meegeleverde voedingsadapter.

- Het apparaat is alleen bestemd voor huishoudelijk gebruik.
- Gebruik de stofzuiger uitsluitend binnenshuis en uitsluitend om droge oppervlakken te reinigen. Nat gereinigde tapijten dienen eerst te worden gedroogd alvorens te stofzuigen.
- Gebruik het apparaat niet voor andere doeleinden dan het bedoeld is.
- Gebruik het apparaat niet voor het opzuigen van vloeistoffen, as, sigarettenpeuken, olie, scherpe voorwerpen, enz. Dit kan leiden tot beschadiging van het apparaat of zelfs brand! Gebruik de stofzuiger ook niet in de buurt van brandbare vloeistoffen en substanties!
- Richt de zuigelementen van de stofzuiger niet in de richting van mensen en dieren. Let er vooral op dat u de zuigelementen niet in de buurt van uw ogen, oren en haar brengt.
- Gebruik het apparaat niet zonder dat de filters correct zijn gemonteerd.
- Streng toezicht is noodzakelijk wanneer het apparaat in de buurt van kinderen gebruikt wordt!
- Dompel het apparaat, de elektrische borstel, het snoer en de stekker niet onder in water of andere vloeistoffen!
- Laat het apparaat niet zonder toezicht achter terwijl het in gebruik is.
- Haal altijd de stekker uit het stopcontact als u het apparaat niet gebruikt.
- Haal altijd de stekker uit het stopcontact voor het reinigen.
- Inspecteer de behuizing regelmatig op beschadigingen.
- Gebruik het apparaat niet als het netsnoer of de stekker beschadigd is - moet het worden vervangen door de fabrikant, een gekwalificeerde service of een gekwalificeerde elektricien.
- Het gebruik van accessoires die niet worden aanbevolen door de fabrikant, kan verwondingen of brand veroorzaken of tot beschadiging van het apparaat leiden.
- Gebruik het apparaat niet buitenshuis.
- Dek het apparaat niet af tijdens het gebruik, dek de inlaat-/uitlaatopeningen niet af.
- Houd het apparaat vanwege de behuizing van kunststof uit de buurt van alle warmtebronnen (ovens, kachels e.d.).

- Buig het snoer niet, hang het niet aan scherpe randen.
- Raak tijdens het werken alleen de daarvoor bestemde oppervlakken aan, d.w.z. handgrepen, instelknoppen, enz.
- Het apparaat mag worden gebruikt door kinderen vanaf 8 jaar en door personen met beperkte fysieke, sensorische of mentale capaciteiten of met gebrek aan ervaring of kennis, indien zij onder toezicht staan of instructies hebben gekregen over het veilige gebruik van het apparaat en de risico's ervan hebben begrepen. Het apparaat mag niet door kinderen zonder toezicht worden gereinigd of onderhouden.
- Houd het apparaat en het snoer buiten bereik van kinderen jonger dan 8 jaar.
- Kinderen mogen niet met het apparaat spelen.
- Controleer of de vermogen parameters op het typeplaatje van het apparaat met de parameters van uw stroomvoorzieningsnetwerk overeenkomen.
- Steek de stekker niet in het stopcontact met natte handen.
- Wanneer u de stekker uit het stopcontact haalt, trek dan aan de stekker, niet aan het snoer.
- Trek niet aan het apparaat door aan het snoer te trekken.
- Het apparaat is uitgerust met een batterij die bestaat uit meerdere cellen gecombineerd tot één eenheid, de vervanging ervan mag alleen worden uitgevoerd door voldoende opgeleide personen.
- Probeer de batterijhouder niet zelf te openen.
- Stel de batterij niet bloot aan vuur, extreme temperaturen (onder -10, boven +50°), water, vochtigheid of langdurig zonlicht.
- Bewaar de batterij niet samen met metalen voorwerpen, bijv. paperclips, spijkers, munten, enz., en sluit de min- en pluspolen niet opzettelijk kort - gevaar voor ontbranding, explosie.
- Sta geen situaties toe die kunnen leiden tot vervorming van de batterij, bijv. aanzienlijke schokken, trillingen, mechanische druk, enz. – De batterij mag niet worden gebruikt als deze beschadigd is (mechanische schade, lekkage, enz.).
- Zorg ervoor dat de batterij niet diep wordt ontladen.
- Controleer regelmatig de laadtoestand van de accu – laat de accu niet te lang ongecontroleerd.
- Als er een lek uit de batterij ontstaat, raak dan de stof die uit de batterij is ontsnapt niet aan.
- Verpakkingen zijn geen speelgoed – houd verpakkingsonderdelen (plastic zakken, dozen, polystyreen, enz.) uit de buurt van kinderen.

- WAARSCHUWING! Laat kinderen niet met de plastic zakken spelen. Verstikkingsgevaar!

BESCHRIJVING VAN HET APPARAAT

De MOD-38 stofzuiger combineert het gemak van het gebruik van een cycloon en een draadloze stofzuiger. Door de cycloontechnologie filter je stof zonder stofzakken te gebruiken met middelpuntvliedende kracht, waardoor het gemakkelijk is om het stofreservoir boven de vuilnisbak te legen. De toegepaste lithium-ionbatterij met een van de grootste verhoudingen tussen de hoeveelheid geaccumuleerde energie en het gewicht maakt het apparaat licht en zorgt voor een lange werktijd na het opladen. De stofzuiger is uitgerust met een tweetraps zuigkrachtregeling.

- | | |
|---|---|
| 1. Stofzuigerschakelaar in het handvat | 14. Elektrische borstel |
| 2. Montage van de hoofdhandgreep. | 15. Ontgrendelingsknop elektrische borstelrol |
| 3. Inklapknop hoofdhandgreep | 16. LED-achtergrondverlichtingsdiodes |
| 4. Knop om de stofzuiger los te maken van de hoofdhandgreep | 17. Oplader |
| 5. Stofzuiger | 18. Dockingstation (standaard). |
| 6. Stofzuiger schakelaar | 19. Lichaam van dockingstation (standaard). |
| 7. Controlelampje | 20. Oplader aansluiting |
| 8. Ontgrendelingsknop stofopvangbak | 21. Geleiders voor accessoirehouders |
| 9. Haak met verbinding | 22. Accessoirehouders |
| 10. HEPA filter | 23. Kleine borstel |
| 11. Filterlichaam | 24. Spleetborstel |
| 12. Stofopvangbak | |
| 13. Ontgrendelingsknop elektrische borstel | |

VOOR HET EERSTE GEBRUIK

1. Neem de stofzuiger uit de doos, verwijder alle stickers, transportblokkades, zakken en doosvullers.
2. Controleer na het uitpakken het apparaat zorgvuldig op uiterlijke schade, mogelijk ontstaan tijdens transport. Neem contact op met uw verkoper als u schade vermoedt.
3. Monteer het dockingstation (standaard) op de juiste manier - installeer het lichaam (19) op de basis van het dockingstation (18) zoals weergegeven in de tekening (fig. 1). Het dockingstation kan worden gedemonteerd nadat u de vergrendeling aan de onderkant van de basis (18) hebt losgemaakt. Monteer houders (22) in de geleiders (21) waarin u extra stofzuigerapparatuur kunt parkeren.
4. Vouw de handgreep (2) uit en vergrendel deze in de uitgevouwde positie (fig.2). De handgreep kan worden ingeklapt door op de knop (3) te drukken.
5. Installeer de stofzuiger (5) in de handgreep (2) zoals weergegeven in de afbeelding (fig.3).

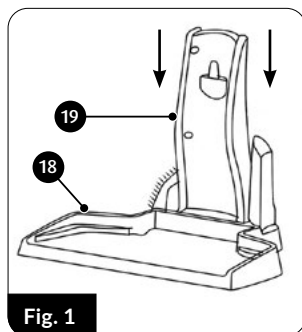
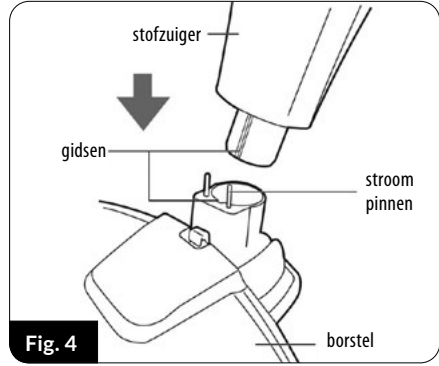
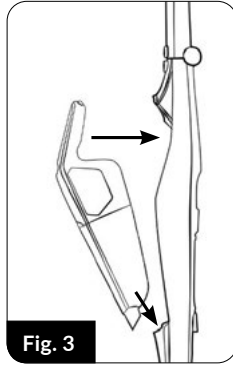
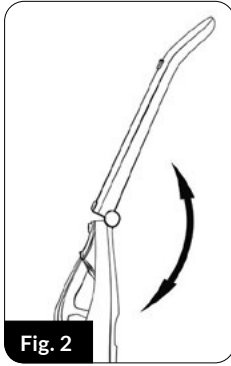

Fig. 1

6. Installeer de elektrische borstel (14) in de onderste gleuf van de hoofdhandgreep. Let op de delicate stroompinnen om ze niet te beschadigen. De hoofdhandgreep is voorzien van een geleider die de installatie van de elektrische borstel in één correcte positie mogelijk maakt (Fig. 4).



7. Laad de accu van de stofzuiger op zoals beschreven in het hoofdstuk "DE ACCU OPLADEN".
WAARSCHUWING! De stofzuiger, elektrische borstel en hoofdhandgreep zijn voorzien van elektrische aansluitpinnen. Beschadig ze niet en sluit ze niet kort.

OPLADEN VAN DE BATTERIJ

WAARSCHUWING! Laad de accu op voordat u de stofzuiger voor het eerst gebruikt. De tijd die nodig is om de batterij op te laden is ongeveer 3,0-3,5 uur.

WAARSCHUWING! Gebruik alleen de originele bijgeleverde oplader om de stofzuiger batterij op te laden. Terwijl de batterij wordt opgeladen, is de mogelijkheid om de stofzuiger te starten geblokkeerd.

1. Sluit de laadkabel (17) aan op de laadaansluiting (20) in het dockingstation (fig.6).
2. Plaats de correct gemonteerde stofzuiger in de hoofdhouder en de elektrische borstel op het dockingstation (Fig. 7). Sluit de oplader aan op het lichtnet.

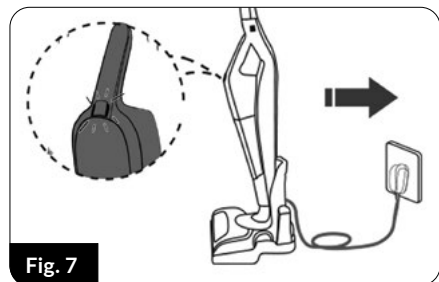
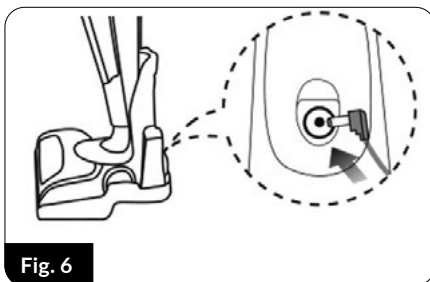

Het indicatielampje (7) begint te knipperen, wat betekent dat de batterij wordt opgeladen.

3. Als het indicatielampje (7) continu brandt, betekent dit dat de accu is opgeladen. Koppel de oplader los van het lichtnet als u van plan bent een langere pauze te nemen na het gebruik van de stofzuiger.
4. Laad de batterij op na elk gebruik van de stofzuiger.

WAARSCHUWING! Het is normaal dat de oplader tijdens het laadproces iets opwarmt.

GEBRUIK VAN DE STOFZUIGER

1. Zorg ervoor dat de stofzuiger goed is gemonteerd en dat de batterij is opgeladen.
2. Start de stofzuiger met de knop (6) direct op de stofzuiger of met de knop (1) in de hoofdhandgreep (fig. 8). De bediening van de knoppen is onafhankelijk van elkaar zolang de stofzuiger in de hoofdhandgreep zit.
3. Door nogmaals op de aan/uit-knop te drukken, gaat de stofzuiger met hoge zuigkracht werken. Als u nogmaals op de aan/uit-knop drukt, wordt de stofzuiger uitgeschakeld.
4. Samen met de stofzuiger wordt de elektrische borstel (15) met LED-diodes (16) geactiveerd die het gestofzuigde oppervlak verlicht. De multifunctionele elektrische borstel is geschikt voor het stofzuigen van alle soorten harde oppervlakken en tapijten.
5. Het gebruik van extra accessoires voor de stofzuiger (kleine gleufborstel) is mogelijk na het demonteren van de stofzuiger van de hoofdhandgreep. Druk op de knop (4) en verwijder de stofzuiger van de hoofdhandgreep (2) en sluit vervolgens de juiste extra apparatuur aan op het uiteinde van de stofzuiger (fig.9).

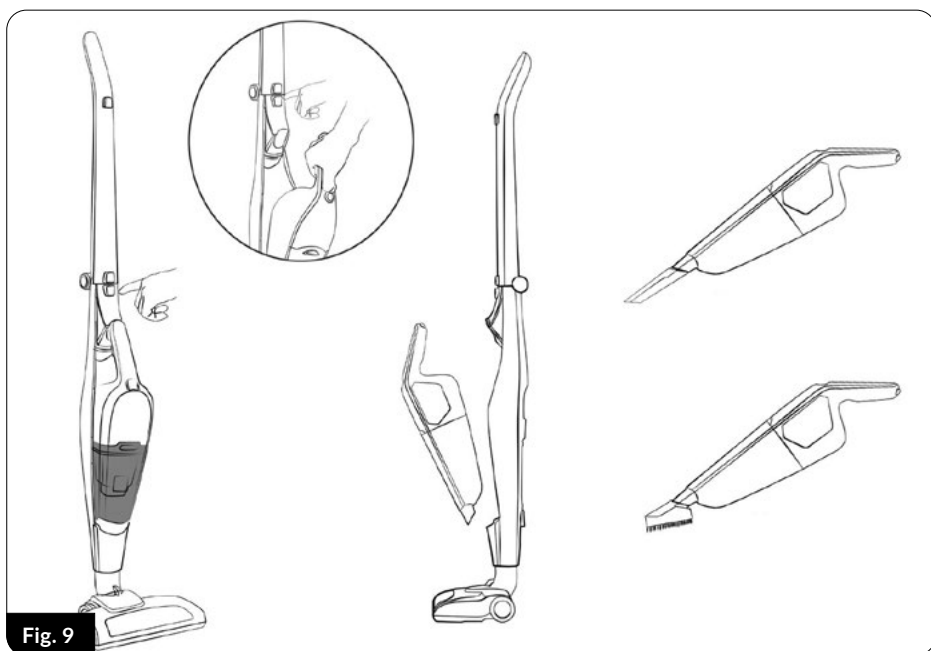

Fig. 9

6. Controleer regelmatig of de stofopvangbak (12) vol is. Een overvolle stofopvangbak vermindert de stofzuigprestaties, verhoogt het energieverbruik en zorgt ervoor dat de filters sneller vuil worden. Om de stofbak te legen, zet u de stofzuiger uit, demonteert u deze van de hoofdhandgreep, gebruikt u de knop (8), maakt u de stofbak (12) los van de stofzuiger, verwijdert u het HEPA-filter (10) en het filterlichaam (11) uit de container. Giet de inhoud van de container in de afvalbak (fig. 10).
7. Nadat u de container hebt geleegd, installeert u het filterlichaam en het HEPA-filter erin en installeert u de container in de stofzuiger - ga door met stofzuigen.

WAARSCHUWING! Zorg ervoor dat de stofopvangbak niet overvol raakt! Het stofniveau mag het niveau "MAX" niet overschrijden.

WAARSCHUWING! Als de zuigkracht van de stofzuiger aanzienlijk afneemt, dan is de buis en/of de zuigmond verstopt en/of is de stofopvangbak vol. Maak de zuigmond vrij en/of leeg het stofreservoir.

- Schakel na het stofzuigen de stofzuiger uit met de schakelaar (3), maak de stofopvangbak schoon en laad de accu op. Met een volledig opgeladen batterij kan de stofzuiger tot 40 minuten werken met een lage zuigkracht. Het ontladen van de batterij wordt gesignaleerd door het pulseren van het indicatielampje (7) en een merkbare afname van de zuigkracht.

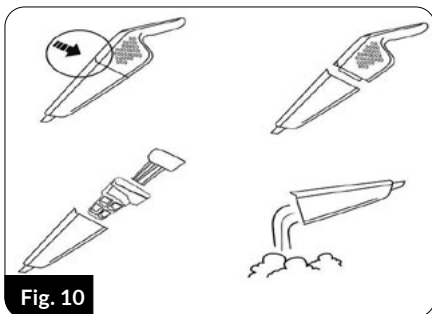

Fig. 10

REINIGING EN ONDERHOUD

WAARSCHUWING! Dompel de stofzuiger, oplader en dockingstation niet onder in water!

WAARSCHUWING! Voor de beste prestaties dient u de filters en de stofopvangbak na elk gebruik te reinigen.

WAARSCHUWING! Onderhoudswerkzaamheden moeten worden uitgevoerd terwijl de stofzuiger is uitgeschakeld en de oplaadkabel is losgekoppeld!

- Reinig de buitenkant van de stofzuiger met een vochtige doek en veeg deze droog. Gebruik een mild wasmiddel voor hardnekkig vuil.
- Leeg de stofbak en verwijder het filterlichaam (11) en het HEPA-filter (10) uit de bak. Maak ze schoon met een borstel met fijne haren en veeg ze af met een vochtige doek. Zorg ervoor dat u de delicate structuur van het HEPA-filter en het gaas op het filterlichaam niet beschadigt. Maak de binnenkant van de stofopvangbak schoon met een vochtige doek.

WAARSCHUWING! Dompel de stofcontainer, het HEPA-filter of het filterlichaam niet onder in water.

- Laad de batterij op na elk gebruik van de stofzuiger. Berg de stofzuiger niet op met een lege accu. Laad de batterij alleen op met behulp van de meegeleverde oplader. Veroorzaak geen kortsluitingen in de batterij. Vervang de batterij door hetzelfde type batterij.

WAARSCHUWING! Gooi de gebruikte batterij niet weg bij het huisvuil. Breng het afgedankte apparaat naar de betreffende afvalverwerkingsafdeling van uw gemeente of de winkel. Gooi de batterij niet in vuur!

- Maak de roterende rol van de elektrische borstel regelmatig schoon. U kunt de wals demonteren door op de knop (15) aan de bovenkant van de elektrische borstel te drukken. Na het reinigen van de wals plaatst u deze terug in de elektrische borstel en vergrendelt u de rolvergrendeling.

PROBLEMEN EN OPLOSSINGEN

PROBLEEM	OORZAAK	OPLOSSING
De stofzuiger start niet.	Lege accu	Laad de batterij op.
	Het laadproces is bezig.	Wacht tot het proces is voltooid.
Kleine zuigkracht	Verstopte borstel	Verwijder de oorzaak van de verstopping.
	De stofopvangbak is vol.	Leeg de stofopvangbak.
Er komt stof uit de stofzuiger.	Verstopte filters	Maak de filters schoon.
	Verkeerd gemonteerde stofopvangbak	Monteer de container correct.
Zeer snelle pulsatie van het indicatielampje	Schade aan het interne circuit van de stofzuiger	Neem contact op met een erkend servicecentrum

SPECIFICATIES

De technische parameters staan vermeld op het typeplaatje van het product.
Maximaal geluidsniveau 69 dB



LET op! MPM agd S.A. behoudt zich het recht voor om technische wijzigingen aan te brengen.

Correcte verwijdering van dit product (elektrische en elektronische afvalapparatuur)



De markering op het product geeft aan dat het product aan het einde van zijn levensduur niet samen met ander huishoudelijk afval mag worden weggegooid. Afgedankte apparatuur kan een nadelig effect hebben op het milieu en de menselijke gezondheid vanwege het mogelijke gehalte aan gevaarlijke stoffen, mensels en componenten. Het mengen van elektronisch afval met ander afval of het onprofessioneel demonteren daarvan kan leiden tot het vrijkomen van stoffen die schadelijk zijn voor de gezondheid en het milieu. Een afgedankt apparaat moet worden ingeleverd bij een inzamelpunt voor afgedankte elektrische en elektronische apparatuur. Om gedetailleerde informatie te verkrijgen over de plaats van het inleveren van elektrisch en elektronisch afval, dient de gebruiker contact op te nemen met het gemeentelijk inzamelpunt voor afval of de verwerkingspunt voor afgedankte apparatuur.

Correcte verwijdering van het product (batterijen en/of accu's)



Het doorgestreepte prullenbakpictogram geeft aan dat batterijen selectief worden ingezameld en gerecycled. Dit betekent onder andere dat ze niet in containers met ander afval kunnen worden weggegooid. Accumulatoren/batterijen moeten worden ingezameld, weggegooid of gerecycled in overeenstemming met de toepasselijke wetgeving.

WSKAZÓWKI DOTYCZĄCE BEZPIECZEŃSTWA UŻYTKOWANIA



Przed użyciem przeczytaj dokładnie instrukcję obsługi.



Urządzenie może być używane wyłącznie z dołączonym do zestawu zasilaczem.

- Urządzenie przeznaczone jest tylko do użytku domowego.
- Odkurzacza używaj jedynie wewnątrz pomieszczeń i tylko do odkurzania suchych powierzchni. Dywany wyczyszczzone na mokro przed odkurzaniem wysusz.
- Nie wykorzystuj urządzenia do innych celów, niż zostało przeznaczone.
- Nie należy używać urządzenia do zasysania płynów, popiołu, niedopałków papierosów, olejów, ostrych przedmiotów, itp. Może to spowodować uszkodzenie urządzenia lub nawet pożar! Nie wolno również odkurzać w pobliżu łatwopalnych płynów i substancji!
- Nie kieruj elementów zasysających odkurzacza w kierunku ludzi i zwierząt. Szczególnie uważaj, aby nie przybliżyć elementów zasysających do oczu, uszu i włosów.
- Nie używaj urządzenia bez prawidłowo zamontowanych filtrów.
- Zachowaj szczególną ostrożność, gdy w pobliżu urządzenia znajdują się dzieci!
- Nie wolno zanurzać urządzenia, szczotki elektrycznej, przewodu i wtyczki w wodzie lub w innych płynach!
- Nie zostawiaj urządzenia bez nadzoru podczas pracy.
- Zawsze wyjmuj wtyczkę z gniazdka sieciowego, gdy nie używasz urządzenia.
- Zawsze wyjmuj wtyczkę z gniazdka sieciowego przed rozpoczęciem czyszczenia/konserwacji.
- Należy regularnie sprawdzać obudowę, czy nie doszło do jej uszkodzenia.
- Nie używaj uszkodzonego urządzenia, również wtedy, gdy uszkodzony jest przewód sieciowy lub wtyczka – w takim wypadku oddaj urządzenie do naprawy w autoryzowanym punkcie serwisowym.
- Użycie akcesoriów niepolecanych przez producenta może spowodować uszkodzenie urządzenia, pożar lub obrażenia ciała.
- Nie korzystaj z urządzenia na wolnym powietrzu.
- Nie przykrywaj urządzenia podczas pracy, nie zakrywaj otworów wlotowych/wylotowych.

- Ze względu na obudowę odkurzacza wykonaną z tworzyw sztucznych, trzymaj urządzenie z dala od wszelkich źródeł ciepła (grzejniki, piecyki, itp.).
- Nie zaginaj, nie wieszaj przewodu na ostrych krawędziach.
- Podczas pracy dotykaj wyłącznie powierzchni do tego przeznaczonych tj. uchwyty, pokrętła regulacji itp.
- Niniejszy sprzęt może być użytkowany przez dzieci w wieku co najmniej 8 lat i przez osoby o obniżonych możliwościach fizycznych, umysłowych i osoby o braku doświadczenia i znajomości sprzętu, jeżeli zapewniony zostanie nadzór lub instruktaż odnośnie użytkowania sprzętu w bezpieczny sposób, tak aby związane z tym zagrożenia były zrozumiałe. Dzieci bez nadzoru nie powinny wykonywać czyszczenia i konserwacji sprzętu.
- Przechowuj urządzenie i jego przewód w miejscu niedostępnym dla dzieci poniżej 8 lat.
- Dzieci nie mogą bawić się urządzeniem.
- Sprawdź czy parametry zasilania umieszczone na tabliczce znamionowej urządzenia odpowiadają parametrom Twojej sieci zasilającej.
- Nie podłączaj wtyczki do gniazdka sieci mokrymi rękami.
- Nie wyciągaj wtyczki z gniazdka sieci pociągając za przewód.
- Nie przyciągaj urządzenia pociągając za przewód.
- Urządzenie jest wyposażone w akumulator składający się kilku ogniw połączonych w jeden zespół, jego wymiana może być przeprowadzona wyłącznie przez odpowiednio przeszkolone osoby.
- Nie należy podejmować samodzielnej próby otworzenia obudowy akumulatora.
- Nie należy wystawiać akumulatora na działanie ognia, skrajnych temperatur (poniżej -10° , powyżej $+50^{\circ}$), wody, wilgoci oraz długotrwałe działanie promieni słonecznych.
- Nie należy przechowywać akumulatora razem z metalowymi przedmiotami np. spinacze, gwoździe, monety itp., lub celowo zwierać bieguna ujemnego i dodatniego – ryzyko zapłonu, wybuchu.
- Nie wolno dopuszczać do sytuacji, która może skutkować deformacją akumulatora np. znaczne wstrząsy, wibracje, nacisk mechaniczny itp. – nie można używać akumulatora, jeżeli doszło do jego uszkodzenia (uszkodzenia mechaniczne, wyciek substancji itp.).
- Nie należy dopuszczać do głębokiego rozładowania akumulatora.
- Należy regularnie sprawdzać stan naładowania akumulatora – nie pozostawiać akumulatora na dłuższy czas bez kontroli.

- Jeżeli dojdzie do wycieku z akumulatora, nie wolno dotykać substancji, która się wydostała z akumulatora.
- Opakowanie to nie zabawka – trzymaj elementy opakowania (plastikowe torby, kartony, styropian itp.) z dala od dzieci.
- **OSTRZEŻENIE! Nie pozwalaj dzieciom bawić się folią. Niebezpieczeństwo uduszenia!**

OPIS URZĄDZENIA

Urządzenie łączy w sobie wygodę obsługi odkurzacza cyklonowego i bezprzewodowego. Technologia cyklonowa pozwala filtrować kurz bez użycia worków na kurz przy pomocy siły odśrodkowej co sprawia, że wystarczy opróżnić pojemnik z kurzem nad koszem na śmieci. Zastosowany litowo-jonowy akumulator z jednym z największych współczynników ilości zgromadzonej energii w stosunku do jego masy sprawia, że urządzenie jest lekkie i zapewnia długi czas pracy po jego naładowaniu. Odkurzacze wyposażony jest w dwustopniową regulację siły ssania.

- | | |
|--|---|
| 1. Włącznik odkurzacza w uchwycie | 13. Przycisk uwalniania elektroszczotki |
| 2. Zespół uchwytu głównego. | 14. Elektroszczotka |
| 3. Przycisk składania uchwytu głównego | 15. Przycisk uwalniania wałka elektroszczotki |
| 4. Przycisk uwalniania odkurzacza z uchwytu głównego | 16. Diody podświetlające (LED) |
| 5. Odkurzacze | 17. Ładowarka |
| 6. Włącznik odkurzacza | 18. Podstawa stacji dokującej (stojaka) |
| 7. Lampka kontrolna | 19. Korpus stacji dokującej (stojaka) |
| 8. Przycisk zwalniania pojemnika na kurz | 20. Gniazdo ładowarki |
| 9. Haczyk z przyłączem | 21. Prowadnice pod uchwyt akcesoriów |
| 10. Filtr HEPA | 22. Uchwyt akcesoriów |
| 11. Korpus filtrów | 23. Szczotka mała |
| 12. Pojemnik na kurz | 24. Szczotka szczelinowa |

PRZED PIERWSZYM UŻYCIEM

1. Wyjmij odkurzacze z kartonu, usuń wszystkie naklejki, blokady transportowe, torebki i wypełniacze.
2. Sprawdź odkurzacze pod kątem uszkodzeń mogących powstać podczas transportu. W przypadku podejrzenia uszkodzeń skontaktuj się ze sprzedawcą.
3. Zmontuj poprawnie stację dokującą (stojak) – do podstawy stacji dokującej (18) zamontuj korpus (19) tak jak pokazano na rysunku (rys.1). Zdemontowanie stacji dokującej możliwe jest po zwolnieniu blokady pod spodem podstawy (18). W prowadnicach (21) zamontuj uchwyty (22) w których to możesz parkować dodatkowe wyposażenie odkurzacza.
4. Rozłóż zespół uchwytu (2) i zablokuj w pozycji rozłożonej (rys.2). Złożenie uchwytu jest możliwe po naciśnięciu przycisku (3).
5. Zamontuj odkurzacze (5) w zespole uchwytu (2) tak jak pokazano na rysunku (rys.3).
6. W dolnym gnieździe uchwytu głównego zamontuj elektroszczotkę (14). Zwróć uwagę na delikatne piny zasilania aby ich nie

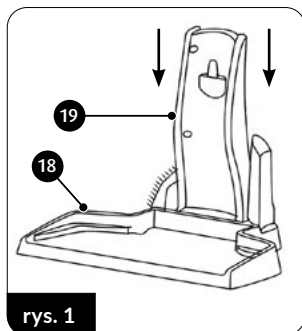

uszkodzić. Uchwyt główny wyposażony jest w prowadnicę umożliwiającą montaż elektroszczotki w jednej prawidłowej pozycji (rys.4).

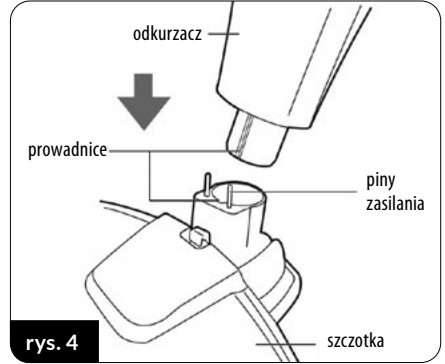
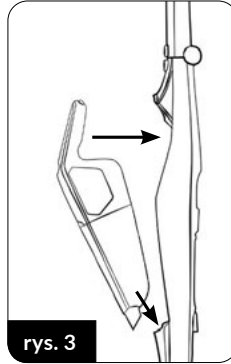
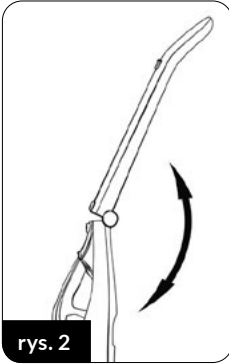

7. Naładuj akumulator odkurzacza zgodnie z opisem w rozdziale „ŁADOWANIE AKUMULATORA”.
UWAGA! Odkurzacz, elektroszczotka i uchwyt główny wyposażone są w piny złączy elektrycznych. Nie doprowadź do uszkodzenia oraz ich nie zwieraj.

ŁADOWANIE AKUMULATORA

UWAGA! Naładuj akumulator przed pierwszym użyciem odkurzacza. Czas potrzebny na naładowanie akumulatora to około 3,0-3,5 godziny.

UWAGA! Akumulator ładuj tylko dostarczoną ładowarką. Podczas ładowania akumulatora możliwość uruchomienia odkurzacza zostaje zablokowana.

1. Podłącz przewód ładowarki (17) do gniazda ładowarki (20) w stacji dokującej (rys.6).
2. Poprawnie zmontowany odkurzacz w uchwycie głównym i elektroszczotką umieść na stacji dokującej (rys.7). Podłącz ładowarkę do sieci zasilającej.

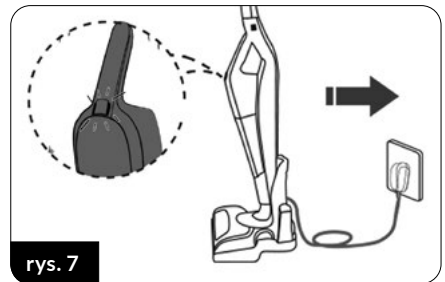
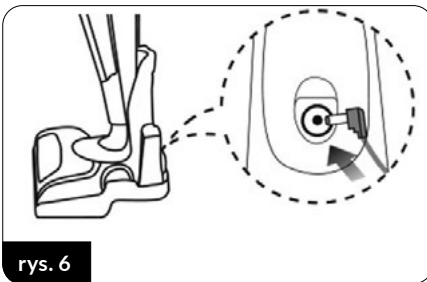

Lampka kontrolna (7) zacznie świecić światłem pulsacyjnym co oznacza ładowanie akumulatora.

3. Świecenie lampki kontrolnej (7) światłem ciągłym oznacza, że akumulator został naładowany – odłącz ładowarkę od sieci zasilającej gdy planujesz dłuższą przerwę w korzystaniu z odkurzacza.
4. Ładuj akumulator po każdym użyciu odkurzacza

UWAGA! Delikatne nagrzewanie się ładowarki jest normalnym zjawiskiem podczas procesu ładowania.

UŻYCIĘ ODKURZACZA

1. Upewnij się, że odkurzacz jest poprawnie zmontowany i akumulator został naładowany.
2. Uruchom odkurzacz przyciskiem (6) bezpośrednio na odkurzaczu lub przyciskiem (1) w uchwycie głównym (rys.8). Działanie przycisków jest niezależne od siebie dopóki odkurzacz znajduje się w uchwycie głównym.
3. Ponowne naciśnięcie przycisku zasilania powoduje pracę odkurzacza z dużą siłą ssania. Kolejne naciśnięcie przycisku zasilania wyłącza odkurzacz.
4. Wraz z odkurzaczem zostaje uruchomiona elektroszczotka (15) z diodami LED (16) podświetlającymi odkurzaną powierzchnię. Wielofunkcyjna elektroszczotka nadaje się do odkurzania wszystkich rodzajów powierzchni twardych i dywanów.
5. Skorzystanie z dodatkowego wyposażenia odkurzacza (szczotka mała, szczelinowa) jest możliwe po zdemontowaniu odkurzacza z uchwytu głównego. Naciśnij przycisk (4) i wyjmij odkurzacz z uchwytu głównego (2) a następnie do końca odkurzacza podłącz odpowiednie wyposażenie dodatkowe (rys.9).

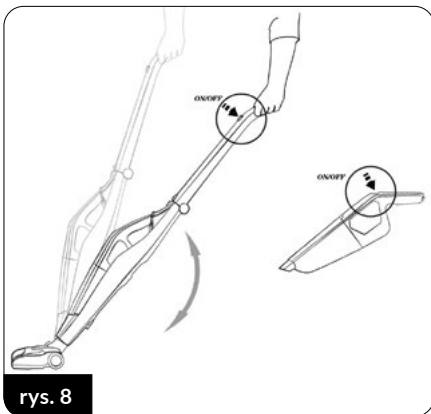

rys. 8

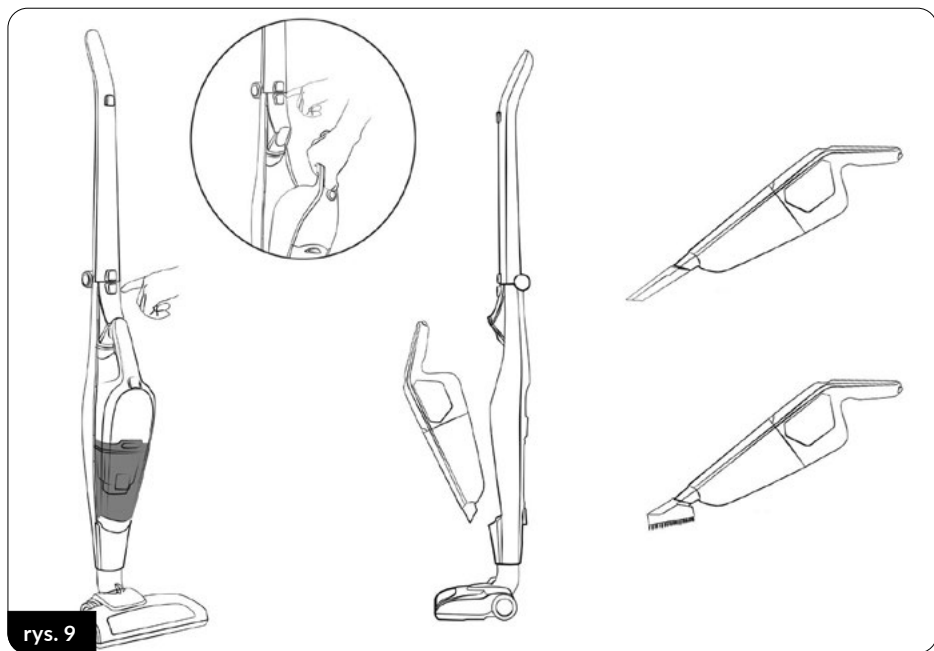

rys. 9

6. Kontroluj na bieżąco zapełnienie pojemnika na kurz (12). Przepiętny pojemnik obniża skuteczność odkurzania, zwiększa zużycie energii oraz powoduje szybsze zanieczyszczenie filtrów. Aby opróżnić pojemnik na kurz to wyłącz odkurzacz zdemontuj go z uchwytu głównego, przyciskiem (8), uwolnij z odkurzacza pojemnik na kurz (12), wyciągnij z pojemnika filtr HEPA (10) oraz korpus filtrów (11). Wysyp zawartość pojemnika do kosza na śmieci (rys.10).
7. Po opróżnieniu pojemnika zamontuj w nim korpus filtrów oraz filtr HEPA i zamontuj pojemnik w odkurzaczu – kontynuuj odkurzanie.

UWAGA! Nie dopuszczaj do przepełnienia pojemnika na kurz! Poziom kurzu w pojemniku nie może przekraczać poziomu „MAX”.

UWAGA! Jeżeli siła ssania odkurzacza wyraźnie obniżyła się to doszło do zatkania końcówki ssącej lub/i zapełnienia pojemnika na kurz. Udroźnij końcówkę ssącą lub/i opróżnij pojemnik na kurz.

8. Po zakończonym odkurzaniu wyłącz odkurzacz, oczyść pojemnik na kurz i naładuj akumulator. W pełni naładowany akumulator jest w stanie zapewnić do 40 minut pracy odkurzacza z małą siłą ssania. Rozładowanie akumulatora sygnalizowane jest pulsacją lampki kontrolnej (7) oraz wyraźnym spadkiem siły ssania.

CZYSZCZENIE I KONSERWACJA

UWAGA! Nie zanurzaj w wodzie odkurzacza, ładowarki i stacji dokującej!

UWAGA! Aby osiągnąć jak najlepszą wydajność urządzenia, czyść filtry i pojemnik na kurz po każdym użyciu.

UWAGA! Czynności konserwujące należy wykonywać przy wyłączonym odkurzaczu i odłączonym przewodzie ładowarki!

1. Powierzchnie zewnętrzne odkurzacza czyść wilgotną ściereczką po czym wytrzyj je do sucha. Przy silnych zabrudzeniach użyj łagodnego detergentu.
2. Opróżnij pojemnik na kurz i wyjmij z pojemnika korpus filtrów (11) i filtr HEPA (10). Oczyść je szczotką z delikatnym włosiem i przetrzyj wilgotną ściereczką. Uważaj aby nie uszkodzić delikatnej struktury filtra HEPA oraz siatki na korpusie filtrów. Wnętrze pojemnika na kurz wyczyść wilgotną ściereczką.

UWAGA! Nie zanurzaj w wodzie pojemnika na kurz, filtra HEPA oraz korpusu filtrów.

3. Akumulator ładuj po każdym użyciu odkurzacza. Nie przechowuj odkurzacza z rozładowanym akumulatorem. Akumulator ładuj tylko i wyłączenie dołączoną ładowarką. Nie zwieraj akumulatora. Zamieniaj tylko i wyłącznie na ten sam typ.

UWAGA! Nie wyrzucaj zużytego akumulatora do kosza na śmieci. Pozbawij się go oddając we właściwych punktach lub w sklepie. Nie wrzucaj akumulatora do ognia!

4. Okresowo oczyść obrotowy wałek elektroszczotki. Wałek możesz zdemontować po naciśnięciu przycisku (15) znajdującego się w górnej części elektroszczotki. Po oczyszczeniu wałka umieść go z powrotem w elektroszczotce i zablokuj blokadę wałka.

PROBLEMY I SPOSÓB ICH USUWANIA

PROBLEM	PRZYCZYNA	SPOSÓB USUNIĘCIA
Odkurzacz nie uruchamia się	Rozładowany akumulator	Naładuj akumulator
	Trwa proces ładowania	Zaczekaj do końca procesu
Niska moc ssania	Zapchana szczotka	Usuń przyczynę zatkania
	Zapełniony pojemnik na kurz	Opróżnij pojemnik na kurz
Kurz wydostaje się na zewnątrz odkurzacza	Zapchane filtry	Oczyść filtry
	Źle zmontowany pojemnik	Zmontuj poprawnie pojemnik
Bardzo szybka pulsacja lampki kontrolnej	Uszkodzenie obwodu wewnętrznego odkurzacza	Skontaktuj się z autoryzowanym serwisem

DANE TECHNICZNE

Parametry techniczne podane są na tabliczce znamionowej produktu.

Maksymalny poziom hałasu: 69 dB



UWAGA! Firma MPM agd S.A. zastrzega sobie możliwość zmian technicznych.

Prawidłowe usuwanie produktu (zużyty sprzęt elektryczny i elektroniczny)



Oznaczenie umieszczone na produkcie wskazuje, że produktu po upływie okresu użytkowania nie należy wyrzucać z innymi odpadami pochodzącymi z gospodarstw domowych. Zużyty sprzęt może mieć szkodliwy wpływ na środowisko i zdrowie ludzi z uwagi na potencjalną zawartość niebezpiecznych substancji, mieszanin oraz części składowych. Mieszanie elektroodpadów z innymi odpadami lub ich nieprofesjonalny demontaż może prowadzić do uwolnienia substancji szkodliwych dla zdrowia i środowiska. Zużyte urządzenie należy dostarczyć do punktu odbioru zużytego sprzętu elektrycznego i elektronicznego. W celu uzyskania szczegółowych informacji na temat miejsca oddawania odpadów elektrycznych i elektronicznych użytkownik powinien skontaktować się z gminnym punktem zbierania zużytego sprzętu lub zakładem przetwarzania zużytego sprzętu.

Prawidłowe usuwanie produktu (baterie i/lub akumulatory)



Ikona przekreślonego kosza informuje, iż akumulatory/baterie podlegają selektywnej zbiórce i recyklingowi. Oznacza to m.in., że nie mogą być wyrzucane do pojemników z innymi odpadami. Akumulatory/baterie należy zbierać utylizować lub poddać recyklingowi zgodnie z obowiązującymi zapisami prawa.

INSTRUCȚIUNI GENERALE PRIVIND SIGURANȚA DE UTILIZARE



Înainte de utilizare citiți cu atenție instrucțiunile de utilizare.



Aparatul poate fi utilizat numai cu sursa de alimentare inclusă.

- Dispozitivul este destinat numai pentru uz casnic.
- Folosiți aspiratorul numai în interior și numai pentru a aspira suprafețele uscate. Uscați covoarele curățate umed înainte de a aspira.
- Nu folosiți acest dispozitiv în alte scopuri decât cele pentru care este destinat.
- Nu utilizați dispozitivul pentru a aspira lichide, cenușă, mucuri de țigară, ulei, obiecte ascuțite etc. Acest lucru poate deteriora dispozitivul sau chiar poate provoca un incendiu! De asemenea, nu trebuie să aspirați lângă lichide și substanțe inflamabile!
- Nu îndreptați elementele de aspirație ale aspiratorului către oameni sau animale. Aveți grijă deosebită să nu aduceți părțile de aspirație aproape de ochi, urechi sau păr.
- Nu utilizați dispozitivul fără filtre instalate corespunzător.
- Păstrați prudență deosebită, când în apropierea dispozitivului se găsesc copii.
- Nu scufundați dispozitivul, peria electrică, cablul și priza în apă sau alte lichide!
- Nu lăsați dispozitivul nesupravegheat în timpul funcționării.
- Scoateți întotdeauna ștecherul din priză atunci când nu utilizați dispozitivul.
- Scoateți întotdeauna ștecherul din priză înainte de curățare/întreținere.
- Carcasa trebuie verificată în mod regulat pentru deteriorări.
- Nu utilizați un dispozitiv defect, mai ales atunci când cablul de alimentare sau ștecherul sunt deteriorate - în acest caz, solicitați repararea dispozitivului la un centru de serviciu autorizat.
- Utilizarea accesoriilor nerecomandate de producător poate duce la deteriorarea dispozitivului, incendiu sau vătămări corporale.
- Utilizarea dispozitivului în aer liber este interzisă.
- Nu acoperiți dispozitivul în timpul funcționării, nu acoperiți orificiile de intrare/ieșire.
- Datorita carcasei aspiratorului din plastic, tineți aparatul departe de orice surse de caldura (radiatoare, sobe, etc.).
- Nu îndoiiți și nu atârnați cablul pe margini ascuțite.

- În timpul lucrului, atingeți numai suprafețele destinate acestui scop, adică mânerele, butoanele de reglare etc.
- Prezentul dispozitiv poate fi utilizat de către copii cu vârsta cel puțin 8 ani și de persoanele cu abilități fizice, mentale, senzoriale reduse precum și persoanele fără experiență și cunoașterea dispozitivului numai dacă este asigurată supraveghere sau instrucțiunile cu privire la utilizarea dispozitivului în condiții de siguranță, astfel încât riscurile asociate sunt înțelese. Operațiunile de curățare și întreținere nu pot fi efectuate de copii nesupravegheați.
- Dispozitivul și cablul acestuia păstrați într-un loc care nu se află la îndemâna copiilor cu vârsta sub 8.
- Copiii nu trebuie să se joace cu dispozitivul.
- Verificați dacă parametrii de putere de pe plăcuța de fabricație a dispozitivului corespund parametrilor rețelei dumneavoastră de alimentare.
- Nu conectați ștecherul la priză cu mâinile ude.
- Nu scoateți ștecărul din priza electrică trăgând de cablul de alimentare.
- Nu atrageți dispozitivul trăgând de cablu.
- Dispozitivul este echipat cu o baterie formată din mai multe celule conectate într-o singură unitate; înlocuirea acestuia poate fi efectuată numai de către persoane cu o pregătire corespunzătoare.
- Nu încercați să deschideți singur carcasa bateriei.
- Nu expuneți bateria la foc, temperaturi extreme (sub -10, peste +50C°), apă, umezeală sau expunere prelungită la lumina soarelui.
- Nu depozitați bateria împreună cu obiecte metalice, de exemplu agrafe, cuie, monede etc. și nu scurtcircuitați în mod intenționat polii negativ și pozitiv - risc de aprindere sau explozie.
- Nu trebuie să permiteți o situație care poate duce la deformarea bateriei, de exemplu șocuri semnificative, vibrații, presiune mecanică etc. - nu puteți utiliza bateria dacă este deteriorată (deteriorări mecanice, scurgeri de substanțe etc.).
- Nu lăsați bateria să fie descărcată profund.
- Verificați regulat starea de încărcare a bateriei - nu lăsați bateria nesupravegheată pentru o perioadă lungă de timp.
- Dacă o baterie se scurge, nu atingeți substanța care a scăpat din baterie.
- Ambalajul nu este o jucărie - nu lăsați componentele ambalajului (pungi de plastic, cutii de carton, Styrofoam etc.) la îndemâna copiilor.

- AVERTIZARE! Nu lăsați copii să se joace cu folia. Pericol de sufocare!

DESCRIEREA DISPOZITIVULUI

Aspiratorul MOD-38 combină confortul utilizării unui cyclon și a unui aspirator fără fir. Tehnologia Cyclone vă permite să filtrați praful fără a utiliza saci de praf folosind forța centrifugă, ceea ce înseamnă că trebuie doar să goliți recipientul de praf de deasupra coșului de gunoi. Bateria litiu-ion cu unul dintre cele mai mari rapoarte energie-greutate face dispozitivul ușor și oferă o durată lungă de funcționare după încărcare. Aspiratorul este echipat cu o reglare a puterii de aspirație în două etape.

- | | |
|---|---|
| 1. Comutator aspirator în mână | 13. Buton de eliberare a pensulei |
| 2. Ansamblul mânerului principal. | 14. Perie electrică |
| 3. Buton pliabil mâner principal | 15. Buton de eliberare a arborelui electrobrush |
| 4. Buton de eliberare a aspiratorului din mânerul principal | 16. Diode de iluminare (LED-uri) |
| 5. Aspirator | 17. Încărcător |
| 6. Comutator aspirator | 18. Baza stației de andocare (stand) |
| 7. Indicator luminos | 19. Corp stație de andocare (rack) |
| 8. Buton de eliberare a coșului de gunoi | 20. Priză încărcător |
| 9. Cârlig cu conexiune | 21. Ghidaje pentru suporturi accesorii |
| 10. Filtru HEPA | 22. Suporturi pentru accesorii |
| 11. Corpul filtrului | 23. Pensula mică |
| 12. Recipient pentru praf | 24. Pensula de crăpătură |

ÎNAINTE DE PRIMA UTILIZARE

1. Scoateți aspiratorul din cutie, îndepărtați toate autocolantele, încuietorile de transport, pungile și umpluturile.
2. Verificați aspiratorul pentru orice deteriorare care poate apărea în timpul transportului. Dacă se suspectează daune, contactați distribuitorul.
3. Montați corect stația de andocare (suport) – la baza stației de andocare (18), montați corpul (19) așa cum se arată în figură (fig.1). Stația de andocare poate fi scoasă prin eliberarea ecluzei de sub bază (18). Instalați mânere (22) în ghidaje (21) în care puteți parca echipamente suplimentare ale aspiratorului.
4. Se desface ansamblul mânerului (2) și se fixează în poziția extinsă (fig.2). Mânerul poate fi pliat prin apăsarea unui buton (3).
5. Instalați aspiratorul (5) în ansamblul mânerului (2) așa cum se arată în figură (fig.3).

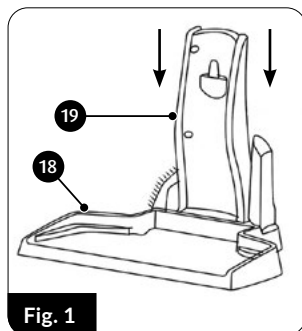

6. Montați electrobrush (14) în priza inferioară a mânerului principal. Acordați atenție pinilor de alimentare delicat pentru a nu le deteriora. Mânerul principal este echipat cu un ghidaj care permite montarea electroperiei într-o poziție corectă (figura 4).

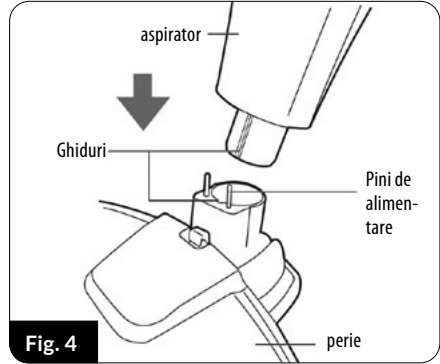
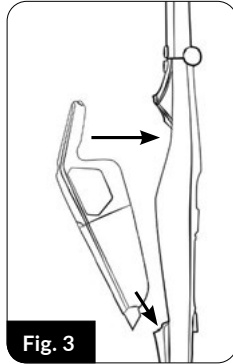
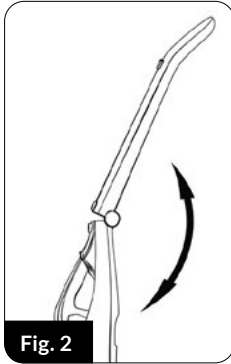

7. Încărcați bateria aspiratorului așa cum este descris în secțiunea „ÎNCĂRCAREA BATERIEI”.
ATENȚIE! Aspiratorul, electroperia și mânerul principal sunt echipate cu știfturi electrice de conectare. Nu provocați daune și nu le scurtcircuitați.

ÎNCĂRCAREA BATERIEI

ATENȚIE! Încărcați bateria înainte de a utiliza aspiratorul pentru prima dată. Timpul necesar pentru încărcarea bateriei este de aproximativ 3,0-3,5 ore.

ATENȚIE! Încărcați bateria numai cu încărcătorul furnizat. Când bateria se încarcă, capacitatea de a porni aspiratorul este blocată.

1. Conectați cablul încărcătorului (17) la priza încărcătorului (20) de pe stația de andocare (Fig.6).
2. Așezați aspiratorul asamblat corect în mânerul principal și cu peria electrică pe stația de andocare (Fig.7). Conectați încărcătorul la sursa de alimentare.

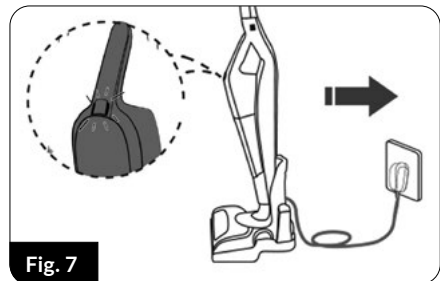
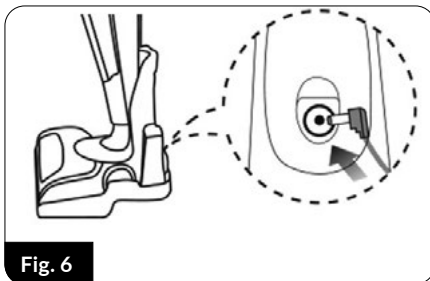

Indicatorul luminos (7) va clipi, indicând faptul că bateria se încarcă.

3. Dacă indicatorul luminos (7) este aprins constant, bateria a fost încărcată – deconectați încărcătorul de la rețea dacă intenționați să faceți o pauză mai lungă de la utilizarea aspiratorului.
4. Încărcați bateria după fiecare utilizare a aspiratorului

ATENȚIE! Este normal ca încărcătorul să se încălzească ușor în timpul procesului de încărcare.

UTILIZAREA ASPIRATORULUI

1. Asigurați-vă că aspiratorul este asamblat corect și că bateria a fost încărcată.
2. Porniți aspiratorul cu butonul (6) direct pe aspirator sau butonul (1) de pe mânerul principal (Fig.8). Funcționarea butoanelor este independentă una de cealaltă, atâta timp cât aspiratorul se află în mânerul principal.

3. Apăsarea din nou a butonului de alimentare face ca aspiratorul să funcționeze cu o putere mare de aspirație. O altă apăsare a butonului de alimentare oprește vidul.

4. Împreună cu aspiratorul, peria electrică (15) cu LED-uri (16) luminează suprafața care trebuie aspirată. Peria electrofuncțională este potrivită pentru aspirarea tuturor tipurilor de suprafețe dure și covoare.

5. Utilizarea echipamentului suplimentar al aspiratorului (peria mică, peria de crăpătură) este posibilă după scoaterea aspiratorului din mânerul principal. Apăsăți butonul (4) și scoateți aspiratorul din mânerul principal (2) și apoi conectați accesoriile corespunzătoare la capătul aspiratorului (Fig.9).

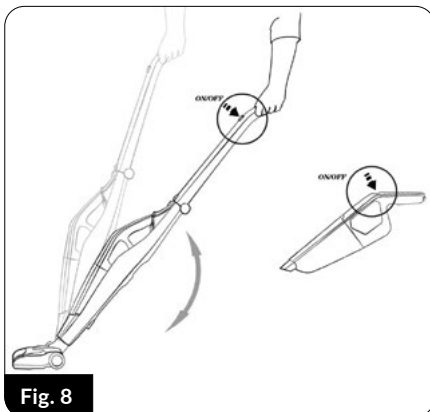

Fig. 8

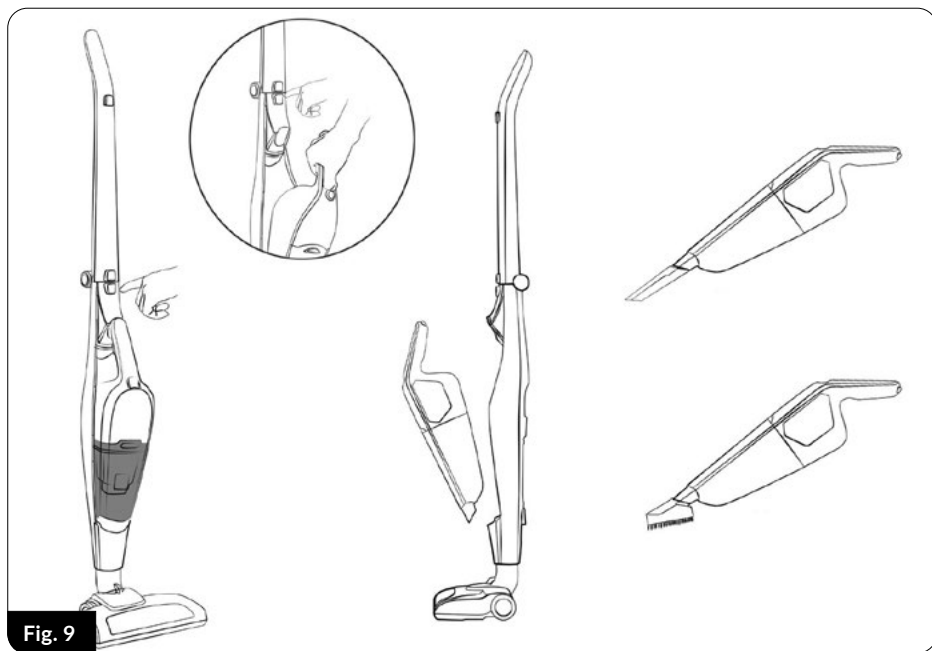

Fig. 9

6. Urmăriți cât de plin este recipientul de praf (12). Un recipient supraumplut reduce eficiența aspirării, crește consumul de energie și provoacă o contaminare mai rapidă a filtrelor. Pentru a goli recipientul pentru praf, opriți aspiratorul, dezasamblați-l de mânerul principal, apăsați butonul (8), eliberați recipientul pentru praf (12) din aspirator, scoateți filtrul HEPA (10) și corpul filtrului (11) din

recipient. Turnați conținutul recipientului în coșul de gunoi (Fig. 10).

- Odată ce recipientul este gol, instalați corpul filtrului și filtrul HEPA în el și montați recipientul în aspirator - continuați să aspirați.

ATENȚIE! Nu lăsați recipientul de praf să se revarsă! Nivelul de praf din recipient nu trebuie să depășească nivelul „MAX”.

ATENȚIE! Dacă puterea de aspirație a aspiratorului a scăzut semnificativ, duza de aspirație s-a înfundat și / sau rezervorul de praf este plin. Desfundați duza de aspirație și/sau goliți capacul pentru praf.

- Când ați terminat de aspirat, opriți aspiratorul, curățați paharul de praf și încărcați bateria. O baterie complet încărcată este capabilă să furnizeze până la 40 de minute de funcționare a aspiratorului cu putere redusă de aspirație. Când bateria este descărcată, aceasta este indicată de pulsația indicatorului luminos (7) și de o scădere vizibilă a puterii de aspirație.

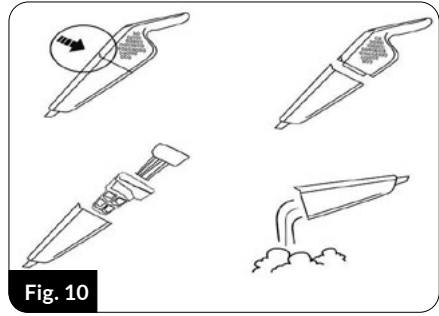

Fig. 10

CURĂȚAREA ȘI ÎNTREȚINERE

ATENȚIE! Nu scufundați aspiratorul, încărcătorul și stația de andocare în apă!

ATENȚIE! Pentru a obține cea mai bună performanță posibilă de la aparatul dvs., curățați filtrele și paharul de praf după fiecare utilizare.

ATENȚIE! Efectuați întreținerea cu aspiratorul oprit și cablul încărcătorului deconectat!

- Curățați suprafețele exterioare ale aspiratorului cu o cârpă umedă și ștergeți-le uscate. Pentru murdărirea grea, utilizați un detergent ușor.
- Goliți paharul de praf și scoateți corpul filtrului (11) și filtrul HEPA (10) din recipient. Curățați-le cu o perie fină și ștergeți-le cu o cârpă umedă. Aveți grijă să nu deteriorați structura delicată a filtrului HEPA și plasa de pe corpul filtrului. Curățați interiorul paharului de praf cu o cârpă umedă.

ATENȚIE! Nu scufundați recipientul pentru praf, filtrul HEPA și corpul filtrului în apă.

- Încărcați bateria după fiecare utilizare a aspiratorului. Nu depozitați aspiratorul cu o baterie descărcată. Încărcați numai bateria și opriți-o cu încărcătorul inclus. Nu scurtcircuitați bateria. Înlocuiți numai cu același tip.

ATENȚIE! Nu aruncați acumulatorul uzat în coșul de gunoi. Aruncați-l returnându-l în magazinele potrivite sau într-un magazin. Nu aruncați acumulatorul în foc!

- Curățați periodic arborele rotativ al electroperiei. Puteți demonta arborele apăsând butonul (15) situat în partea superioară a periei electrice Odată ce arborele este curățat, puneți-l înapoi în peria electrică și blocați blocarea arborelui.

PROBLEME ȘI CUM SĂ LE REMEDIĂȚI

PROBLEMĂ	CAUZĂ	CUM SE ELIMINĂ
Aspiratorul nu pornește	Baterie descărcată	Încărcați bateria
	Procesul de încărcare este în desfășurare	Așteptați până la sfârșitul procesului
Putere de aspirație redusă	Perie înfundată	Eliminați cauza înfundării
	Rezervor de praf plin	Goliți paharul de praf
Praful scapă în exteriorul aspiratorului	Filtre înfundate	Curățați filtrele
	Container slab asamblat	Asamblați corect recipientul
Pulsație foarte rapidă a indicatorului luminos	Deteriorarea circuitului intern al aspiratorului	Contactați un centru de service autorizat

DATE TEHNICE

Parametrii tehnici sunt indicați pe plăcuța de identificare a produsului.

Nivelul maxim de zgomot: 69 decibeli



ATENȚIE! MPM agd S.A. își rezervă dreptul de a face modificări tehnice.

Eliminarea corectă a produsului (deșeurii de echipamente electrice și electronice)



Marcajul de pe produs indică faptul că produsul nu trebuie aruncat împreună cu alte deșeurii menajere la sfârșitul duratei sale de viață. Echipamentele uzate pot avea un efect dăunător asupra mediului și sănătății umane datorită conținutului potențial de substanțe, amestecuri și componente periculoase. Amestecarea deșeurilor electronice cu alte deșeurii sau dezasamblarea lor neprofesională poate duce la eliberarea de substanțe dăunătoare sănătății și mediului. Dispozitivul folosit trebuie livrat la punctul de colectare a deșeurilor de echipamente electrice și electronice. Pentru a obține informații detaliate despre locul de eliminare a deșeurilor electrice și electronice, utilizatorul trebuie să contacteze punctul municipal de colectare a deșeurilor echipamentelor sau instalația de prelucrare a deșeurilor echipamentelor.

Eliminarea corectă a produsului (baterii și/sau acumulatori)



Pictograma coș de gunoi barată indică faptul că acumulatorii/bateriile sunt supuse colectării și reciclării separate. Aceasta înseamnă, m.in. că acestea nu pot fi aruncate în alte recipiente pentru deșeurii. Acumulatorii/bateriile trebuie colectate, eliminate sau reciclate în conformitate cu legile aplicabile.

УКАЗАНИЯ ОТНОСИТЕЛЬНО БЕЗОПАСНОСТИ ПОЛЬЗОВАНИЯ



Перед использованием внимательно прочитайте руководство по эксплуатации.

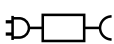

Прибор можно использовать только с прилагаемым адаптером питания.

- Устройство предназначено исключительно для домашнего пользования.
- Используйте пылесос только в помещении и только для уборки сухих поверхностей. Высушите ковры, прошедшие влажную чистку, перед чисткой пылесосом.
- Не используйте устройство не по назначению.
- Не используйте устройство для всасывания жидкостей, пепла, окурков, масла, острых предметов и т.д. Это может привести к повреждению устройства или даже к пожару! Также запрещено пылесосить рядом с легковоспламеняющимися жидкостями и веществами!
- Не направляйте всасывающие элементы пылесоса на людей или животных. Будьте особенно осторожны, не подносите аспирационные элементы близко к глазам, ушам и волосам.
- Не используйте прибор без правильно установленных фильтров.
- Будьте особенно осторожны, когда рядом с устройством находятся дети!
- Не погружайте прибор, электрическую щетку, кабель и вилку в воду или другие жидкости!
- Никогда не оставляйте устройство без присмотра во время работы.
- Всегда вынимайте вилку из розетки, если не используете устройство.
- Перед чисткой/обслуживанием всегда вынимайте вилку из розетки.
- Регулярно проверяйте корпус на наличие повреждений.
- Запрещается использовать поврежденное устройство, в том числе с поврежденным шнуром или вилкой – в этом случае сдайте устройство в ремонт в авторизованный сервисный центр.

- Использование принадлежностей, не рекомендованных производителем, может привести к повреждению устройства, пожару или травмам.
- Не используйте устройство на открытом воздухе.
- Не накрывайте прибор во время работы, не закрывайте входные/выходные отверстия.
- Ввиду того, что корпус пылесоса выполнен из пластика, храните устройство вдали от любых источников тепла (обогреватели, печки и т.п.).
- Не перегибайте и не вешайте кабель на острые края.
- При работе прикасайтесь только к предназначенным для этого поверхностям, т.е. к рукояткам, ручкам управления и т.д.
- Настоящее устройство может использоваться детьми в возрасте от 8 лет, лицами с ограниченными физическими, умственными способностями и лицами с недостатком опыта и знаний об устройстве, если обеспечен надзор за ними или если они были предварительно проинструктированы относительно безопасного использования устройства и понимают, в чем состоит опасность. Дети не должны чистить устройство и осуществлять уход за ним без надзора.
- Следует хранить устройство и его шнур питания в месте, недоступном для детей младше 8 лет.
- Дети не должны играть с устройством.
- Убедитесь, что параметры мощности на заводской табличке устройства соответствуют параметрам Вашей электросети.
- Не подключайте вилку к розетке мокрыми руками.
- Не вынимайте вилку из розетки электросети, вытягивая ее за провод.
- Не притягивайте устройство, потянув за кабель.
- Прибор оснащен батареей, состоящей из нескольких элементов, соединенных в единый блок, его замена должна производиться только квалифицированными специалистами. Не пытайтесь самостоятельно открыть корпус батареи.
- Не подвергайте батарею воздействию огня, экстремальных температур (ниже -10 , выше $+ 50\text{C}^{\circ}$), воды, влажности или длительному воздействию солнечного света.
- Не храните батарею вместе с металлическими предметами, например, скрепками, гвоздями, монетами и т.д., и не замыкайте намеренно отрицательный и положительный выводы
- опасность воспламенения, взрыва.

- Не допускайте ситуаций, которые могут привести к деформации батареи, например, значительных ударов, вибраций, механического давления и т.п. - не используйте батарею, если она повреждена (механические повреждения, утечка вещества и т.д.).
- Не допускайте глубокого разряда батареи.
- Регулярно проверяйте состояние заряда батареи - не оставляйте батарею без контроля на длительное время.
- Если произошла утечка из батареи, не прикасайтесь к веществу, вытекшему из батареи.
- Упаковка - это не игрушка: держите упаковочные материалы (пластиковые пакеты, картонные коробки, полистирол и т.д.) подальше от детей.
- **ПРЕДОСТЕРЕЖЕНИЕ! Не разрешайте детям играть пленкой. Риск удушья!**

ОПИСАНИЕ УСТРОЙСТВА

Пылесос MOD-38 сочетает в себе удобство использования пылесоса циклонного типа и беспроводного пылесоса. Циклонная технология позволяет фильтровать пыль без использования пылесборных мешков с помощью центробежной силы, что облегчает опорожнение пылесборника над мусоросборником. Используемый литий-ионный аккумулятор с одним из самых больших соотношений количества накопленной энергии к его весу делает устройство легким и обеспечивает длительное время работы после зарядки. Пылесос оснащен двухступенчатой регулировкой мощности всасывания.

- | | |
|--|---|
| 1. Выключатель пылесоса в держателе | 13. Кнопка разблокировки электрощетки |
| 2. Узел главного держателя | 14. Электрощетка |
| 3. Кнопка складывания главного держателя | 15. Кнопка разблокировки вала электрощетки |
| 4. Кнопка снятия пылесоса с главного держателя | 16. Диоды подсветки (LED) |
| 5. Пылесос | 17. Зарядное устройство |
| 6. Выключатель пылесоса | 18. Основание док-станции (подставки) |
| 7. Контрольный индикатор | 19. Корпус док-станции (подставки) |
| 8. Кнопка разблокировки пылесборника | 20. Гнездо для подключения зарядного устройства |
| 9. Крючок с соединением | 21. Направляющие для держателей принадлежностей |
| 10. Фильтр HEPA | 22. Держатели принадлежностей |
| 11. Корпус фильтров | 23. Малая щетка |
| 12. Пылесборник | 24. Щелевая щетка |

ПЕРЕД ПЕРВЫМ ИСПОЛЬЗОВАНИЕМ

1. Выньте пылесос из коробки, удалите все наклейки, транспортировочные фиксаторы, пакеты и наполнители.
2. Проверьте пылесос на предмет повреждений при транспортировке. В случае подозрений в наличии повреждений свяжитесь с продавцом.
3. Соберите док-станцию (подставку) правильно - прикрепите корпус (19) к основанию док-станции (18) как показано на рисунке (рис.1). Демонтаж док-станции возможно после разблокировки замка на нижней стороне основания (18). В направляющие (21) установите держатели (22), в которых можно парковать дополнительное оборудование пылесоса.
4. Разложите блок держателя (2) и зафиксируйте его в выдвинутом положении (рис. 2). Складывание держателя возможно после нажатия кнопки (3).
5. Установите пылесос (5) в блоке держателя (2), как показано на рисунке (рис. 3).
6. Установите электрическую щетку (14) в нижнее гнездо главного держателя. Обратите внимание на delicate контакты питания, чтобы не повредить их. Главный держатель снабжен направляющей, позволяющей установить электрощетку в одном правильном положении (рис. 4).



рис. 1



рис. 2

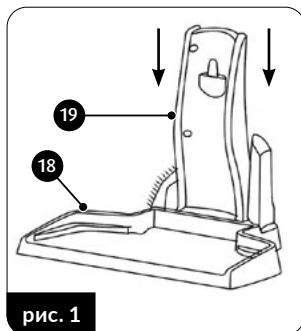

рис. 3

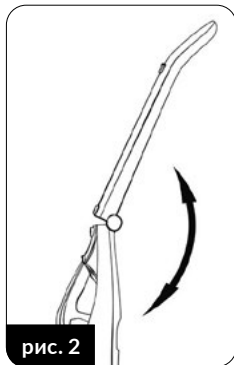

рис. 4

7. Зарядите аккумулятор пылесоса, как описано в разделе «ЗАРЯДКА АККУМУЛЯТОРА».

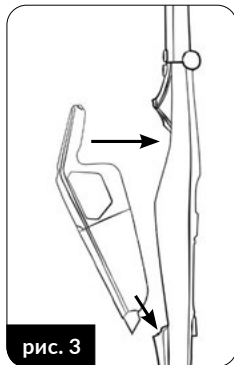
ВНИМАНИЕ! Пылесос, электрическая щетка и главный держатель снабжены контактами электрических разъемов. Предотвращайте их повреждение и не замыкайте их накоротко.

ЗАРЯДКА АККУМУЛЯТОРА

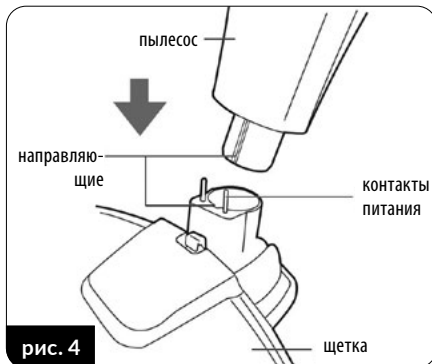
ВНИМАНИЕ! Перед первым использованием пылесоса зарядите аккумулятор. Время, необходимое для зарядки аккумулятора, составляет примерно 3,0-3,5 часа.

ВНИМАНИЕ! Заряжайте аккумулятор только с помощью прилагаемого зарядного устройства. Во время зарядки аккумулятора, запуск пылесоса заблокирован.

1. Подсоедините кабель зарядного устройства (17) к разъему зарядного устройства (20) на док-станции (рис. 6).
2. Поместите правильно собранный пылесос в главном держателе и с электрощеткой на док-станцию (рис. 7). Подключите зарядное устройство к сети.



рис. 6



рис. 7

Контрольный индикатор (7) начнет мигать, это означает, что аккумулятор заряжается.

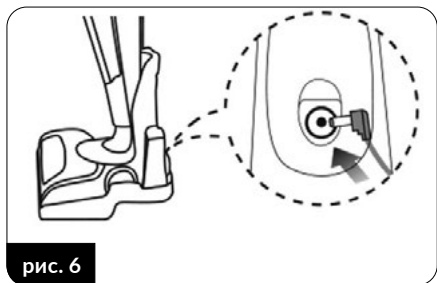
3. Если контрольный индикатор (7) горит постоянным светом, это означает, что аккумулятор заряжен - отключите зарядное устройство от сети, если вы не планируете использовать пылесос в течение длительного времени.
4. Заряжайте аккумулятор после каждого использования пылесоса.

ВНИМАНИЕ! Зарядное устройство слегка нагревается в процессе зарядки. Это нормальное явление.

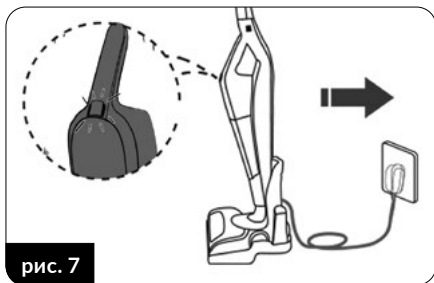
ИСПОЛЬЗОВАНИЕ ПЫЛЕСОСА

1. Убедитесь, что пылесос правильно собран и аккумулятор заряжен.

2. Запустите пылесос кнопкой (6) непосредственно на пылесосе или кнопкой (1) на главном держателе (рис.8). Работа кнопок не зависит друг от друга, пока пылесос находится в главном держателе.

3. При повторном нажатии кнопки питания пылесос начинает работать с высокой мощностью всасывания. Еще одно нажатие кнопки питания выключает пылесос.

4. Вместе с пылесосом запускается электрическая щетка (15) со светодиодами (16), освещающими очищаемую поверхность. Многофункциональная электрическая щетка подходит для уборки всех типов твердых поверхностей и ковров.



рис. 8

5. Использование дополнительных принадлежностей пылесоса (маленькая щелевая щетка) возможно после демонтажа пылесоса с главного держателя. Нажмите кнопку (4) и снимите пылесос с главного держателя (2), а затем подсоедините к концу пылесоса соответствующие дополнительные принадлежности (рис. 9).

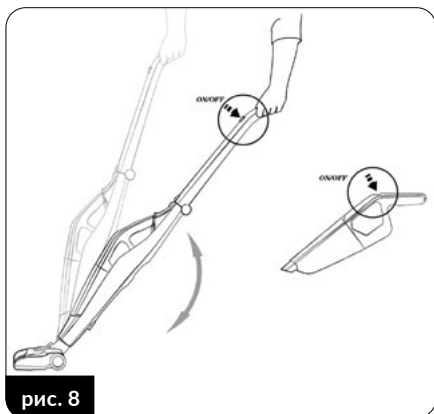

рис. 9

6. Периодически проверяйте наполнение пылесборника (12). Переполненный контейнер снижает эффективность очистки, увеличивает потребление энергии и приводит к более быстрому загрязнению фильтров. Чтобы опорожнить пылесборник, выключите пылесос, снимите его с главного держателя, с помощью кнопки (8) снимите пылесборник (12) с пылесоса, выньте HEPA-фильтр (10) и корпус фильтров (11). Высыпьте содержимое пылесборника в мусорное ведро (рис. 10).
7. Опорожнив пылесборник, установите в него корпус фильтров и HEPA-фильтр и установите пылесборник в пылесос — продолжайте пылесосить.

ВНИМАНИЕ! Не допускайте переполнения пылесборника! Уровень пыли в пылесборнике не должен превышать отметку «МАХ».

ВНИМАНИЕ! Если мощность всасывания пылесоса значительно снизилась, всасывающая насадка заблокирована и/или пылесборник полон. Разблокируйте всасывающую насадку и/или опорожните пылесборник.

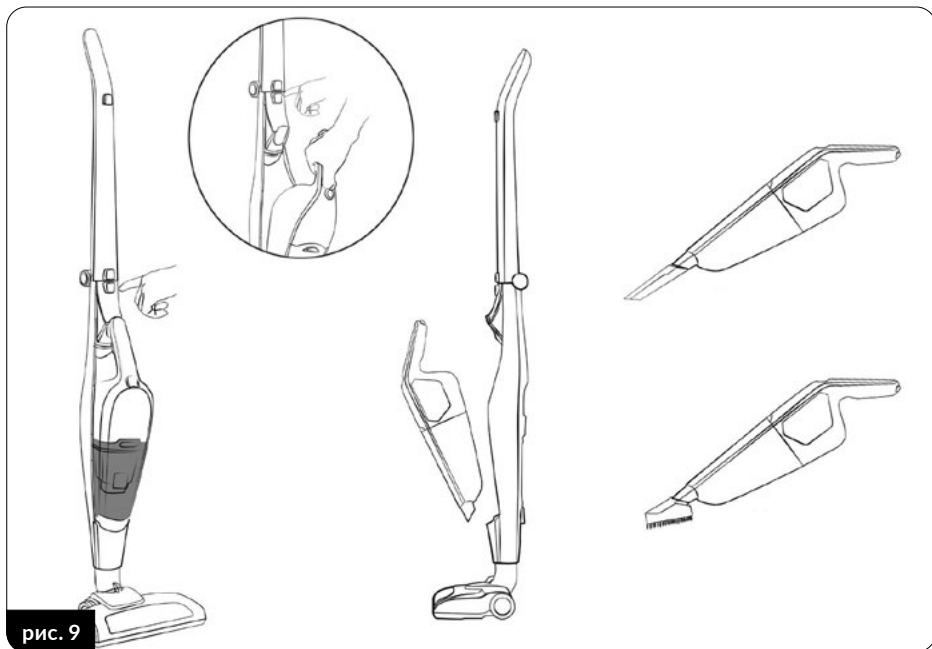
8. После завершения уборки выключите пылесос, очистите пылесборник и зарядите аккумулятор. Полностью заряженный аккумулятор способен обеспечить работу пылесоса до 40 минут при низкой мощности всасывания. О разрядке аккумулятора сигнализирует пульсация контрольного индикатора (7) и значительное снижение мощности всасывания.

ОЧИСТКА И УХОД

ВНИМАНИЕ! Не погружайте пылесос, зарядное устройство и док-станцию в воду!

ВНИМАНИЕ! Для достижения наилучших результатов очищайте фильтры и пылесборник после каждого использования.

ВНИМАНИЕ! Операции по уходу должны выполняться при выключенном пылесосе и отсоединенном зарядном кабеле!

1. Очистите внешние поверхности пылесоса влажной тканью, а затем вытрите их насухо.

Для удаления сильных загрязнений используйте мягкое моющее средство.

2. Опорожните пылесборник и выньте корпус фильтров (11) и HEPA-фильтр (10) из пылесборника. Очистите их щеткой с тонкой щетиной и протрите влажной тканью. Будьте осторожны, чтобы не повредить деликатную структуру HEPA-фильтра и сетки на корпусе фильтра. Протрите пылесборник изнутри влажной тканью.

ВНИМАНИЕ! Не погружайте пылесборник, фильтр HEPA и корпус фильтров в воду.

3. Заряжайте аккумулятор после каждого использования пылесоса. Не храните пылесос с разряженным аккумулятором. Заряжайте аккумулятор только с помощью прилагаемого зарядного устройства. Не замыкайте аккумулятор накоротко. Заменяйте только тем же типом.

ВНИМАНИЕ! Не выбрасывайте изношенный аккумулятор в контейнер для мусора. Избавьтесь от него, передавая в соответствующие пункты сбора или в магазин. Не бросайте аккумулятор в огонь!

4. Периодически очищайте вращающийся вал электрической щетки. Вал можно разобрать, нажав кнопку (15) на верхней части электрощетки. После очистки вала поместите его обратно в электрощетку и заблокируйте фиксатор вала.



рис. 10

НЕИСПРАВНОСТИ И ИХ УСТРАНЕНИЕ

ПРОБЛЕМА	ПРИЧИНА	СПОСОБ УСТРАНЕНИЯ
Пылесос не включается	Аккумулятор разряжен	Зарядите аккумулятор
	Идет процесс зарядки	Дождитесь окончания процесса
Низкая мощность всасывания	Забитая щетка	Устраните причину засора
	Заполненный пылесборник	Опорожните пылесборник
Пыль выходит из пылесоса	Засорены фильтры	Очистите фильтры
	Неправильно собранный пылесборник	Соберите пылесборник правильно
Очень быстрая пульсация контрольного индикатора	Повреждение внутренней цепи пылесоса	Обратитесь в авторизованную сервисную службу

ТЕХНИЧЕСКИЕ ХАРАКТЕРИСТИКИ

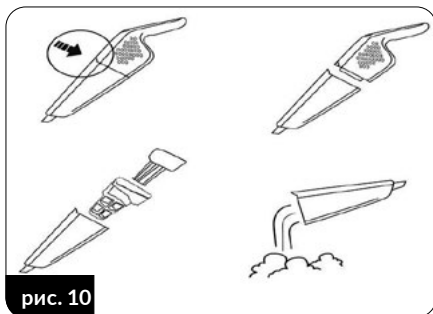
Технические параметры указаны на заводской табличке изделия.
Максимальный уровень шума: 69 дБ



ВНИМАНИЕ! Компания MPM agd S.A. оставляет за собой право вносить технические изменения.

Правильная утилизация продукта (изношенное электрическое и электронное оборудование)



Маркировка на продукте указывает на то, что продукт не следует выбрасывать вместе с другими бытовыми отходами по окончании срока службы. Изношенное оборудование может оказывать вредное воздействие на окружающую среду и здоровье человека из-за потенциального содержания опасных веществ, смесей и компонентов. Смешивание отходов в виде изношенного электронного и электрического оборудования с другими отходами или их непрофессиональная разборка может привести к выбросу веществ, вредных для здоровья и окружающей среды. Изношенное устройство необходимо сдать на пункт сбора отработанного электрического и электронного оборудования. Чтобы получить подробную информацию о месте сдачи электрических и электронных отходов, пользователь должен обратиться в местный пункт сбора оборудования для утилизации или на завод по переработке изношенного оборудования.

Правильная утилизация продукта (батарей и/или аккумуляторов)



Перечеркнутый значок корзины указывает на то, что батареи подлежат выборочному сбору и утилизации. Это означает, среди прочего, что их нельзя выбрасывать в контейнеры с другими отходами. Аккумуляторы/батареи должны быть собраны, утилизированы или переработаны в соответствии с действующим законодательством.

POKYNY A TIPY TÝKAJÚCE SA BEZPEČNÉHO POUŽÍVANIA



Pred prvým použitím sa oboznámte s používateľskou príručkou.



Zariadenie je možné používať iba s priloženým napájacím adaptérom.

- Zariadenie je určené iba na domáce, neprofesionálne použitie.
- Vysávač používajte iba v interiéri a iba na vysávanie suchých povrchov. Koberce, ktoré boli tepované, pred vysávaním najprv vysušte.
- Zariadenie nepoužívajte na iné účely, než na aké je určené.
- Nepoužívajte prístroj na nasávanie tekutín, popola, cigaretových ohorkov, olejov, ostrých predmetov atď. Môže to viesť k poškodeniu zariadenia alebo až k požiaru! Rovnako nevysávajte v blízkosti ľahko horľavých tekutín, látok a materiálov!
- Nesmerujte sacie prvky vysávača smerom k ľuďom a zvieratám. Budte obzvlášť opatrní, aby ste sacie prvky nepriblížili k očiam, ušiam a vlasom.
- Nepoužívajte prístroj bez správne namontovaných filtrov.
- Zachovávajte mimoriadnu opatrnosť, keď sa v blízkosti zariadenia nachádzajú deti.
- Neponárajte spotrebič, elektrickú kefu, kábel a nezapájajte do vody alebo iných tekutín!
- Ak zariadenie používate, nenechávajte ho bez dozoru.
- Ak zariadenie nepoužívate, vždy ho vyťahnite z el. zásuvky.
- Pred čistením/údržbou vždy vyťahnite zástrčku zo sieťovej zásuvky.
- Kryt pravidelne kontrolujte, či nie je poškodený.
- Zariadenie v žiadnom prípade nepoužívajte, ak je poškodené, alebo ak je poškodený napájací kábel alebo zástrčka – v takomto prípade, zariadenie odovzdajte na opravu do autorizovaného servisu.
- Používanie príslušenstva, ktoré výrobca nedodal a neodporúča, môže viesť k poškodeniu zariadenia, vzniku požiaru alebo k úrazu.
- Zariadenie nepoužívajte vonku, na voľnom priestranstve.
- Počas prevádzky nezakrývajte spotrebič, nezakrývajte vstupné/výstupné otvory.
- Vzhľadom na plášť vysávača, ktorý je vyrobený z plastov, zariadenie uchovávajte v bezpečnej vzdialenosti od zdrojov tepla (radiátorov, ohrievačov ap.).
- Neohýbajte sa, nevešajte kábel na ostré hrany.
- Pri práci sa dotýkajte iba povrchov určených na tento účel, t.j. rukovätí, nastavovacích gombíkov atď.

- Toto zariadenie môžu používať deti vo veku viac ako 8 rokov, ako aj osoby s obmedzenými fyzickými, sensorickými a rozumovými schopnosťami, ako aj osoby, ktoré nemajú príslušné vedomosti a skúsenosti, ak budú pod neustálym dohľadom, alebo ak boli predtým príslušne zaškolené o spôsobe používania zariadenia bezpečným spôsobom, a pochopili riziko, ktoré súvisí s používaním tohto zariadenia. Deti bez dozoru dospelaj osoby nesmú zariadenie čistiť, ani vykonávať jeho údržbu.
- Zariadenie a jeho kábel uchovávajte na mieste mimo dosahu detí vo veku menej ako 8 rokov.
- Deti sa so spotrebičom nesmú hrať.
- Skontrolujte, či sa parametre uvedené na výrobnom štítku zariadenia zhodujú s parametrami používanej elektrickej siete.
- Zástrčku nedávajte do elektrickej zásuvky mokrými rukami.
- Nevyťahujte zástrčku zo zásuvky ťahaním za napájací kábel.
- Neťahajte prístroj ťahaním za kábel.
- Zariadenie je vybavené batériou pozostávajúcou z niekoľkých článkov kombinovaných do jednej jednotky, jeho výmenu môžu vykonávať len príslušne vyškolené osoby.
- Nepokúšajte sa otvoriť puzdro na batériu sami.
- Batériu nevystavujte ohňu, extrémnym teplotám (pod -10° , nad $+50^{\circ}$), vode, vlhkosti ani dlhodobému slnečnému žiareniu.
- Batériu neskladujte spolu s kovovými predmetmi, napr. kancelárskymi sponkami, klincami, mincami atď., ani úmyselne neskratujte záporné a pozitívne póly – riziko vznietenia, výbuchu.
- Nedovoľte situáciám, ktoré môžu mať za následok deformáciu batérie, napr. výrazné otrasy, vibrácie, mechanický tlak atď. - batéria sa nesmie používať, ak bola poškodená (mechanické poškodenie, únik atď.).
- Zabráňte hlbokému vybitiu batérie.
- Stav nabitia batérie pravidelne kontrolujte – nenechávajte ju dlhší čas nekontrolovanú.
- Ak dôjde k úniku z batérie, nedotýkajte sa látky, ktorá unikla z batérie.
- Balenie nie je hračka – obalové komponenty (plastové tašky, kartóny, polystyrén atď.) uchovávajte mimo dosahu detí.
- **VAROVANIE! Nedovoľte, aby sa deti hrali obalmi. Nebezpečenstvo udusenía!**

POPIS ZARIADENIA

Vysávač MOD-38 v sebe spája pohodlné používanie cyklónového a mobilného vysávača. Cyklónová technológia umožňuje filtrovať prach bez použitia vreciek na prach s použitím odstredivej sily, vďaka tomu stačí vyprázdniť nádobu na prach nad smetným košom. Vďaka použitému lítium-iónovému akumulátoru s najväčším súčiniteľom kapacity, čiže akumulovanej energie, k jeho hmotnosti, zariadenie je ľahké a súčasne po nabití ponúka dlhú výdrž. Vysávač má dve úrovne výkonu, sily satia.

- | | |
|---|---|
| 1. Spínač vysávača v držiaku | 12. Nádobu na prach |
| 2. Zostava hlavného držiaku. | 13. Tlačidlo odblokovania elektrokefy |
| 3. Tlačidlo na skladanie hlavného držiaku. | 14. Elektrokefa |
| 4. Tlačidlo na uvoľnenie vysávača z hlavného držiaku. | 15. Tlačidlo odblokovania valca elektrokefy |
| 5. Vysávač | 16. Diódy podsvietenia (LED) |
| 6. Spínač vysávača | 17. Nabíjačka |
| 7. Kontrolka | 18. Základňa dokovacej stanice (stojan) |
| 8. Tlačidlo na uvoľnenie nádoby na prach | 19. Telo dokovacej stanice (stojan) |
| 9. Háčik s pripojením | 20. Nabíjacia zásuvka |
| 10. HEPA filter | 21. Vodidlá pre držiaky príslušenstva |
| 11. Telo filtra | 22. Držiaky príslušenstva |
| | 23. Malý štetec |
| | 24. Štrbinová kefa |

PRED PRVÝM POUŽITÍM

1. Vytiahnite vysávač z kartónu, odstráňte všetky nálepky, prepravné blokády, tašky a výplne.
2. Skontrolujte vysávač ohľadne poškodení, ktoré môžu vzniknúť pri preprave. V prípade, ak objavíte nejaké poškodenie, obráňte sa na predajcu.
3. Správne zostavte dokovaciu stanicu (stojan) – na základňu dokovacej stanice (18) namontujte telo (19) tak, ako je znázornené na obrázku (obr.1). Demontáž dokovacej stanice je možná po uvoľnení zámku na spodnej strane základne (18). Do vodidiel (21) namontujte držiaky (22), do ktorých môžete zaparkovať prídavné vybavenie vysávača.
4. Rozložte zostavu držiaku (2) a zaistite ju v rozloženej polohe (obr. 2). Sklopenie držiaku je možné po stlačení tlačidla (3).
5. Nainštalujte vysávač (5) do zostavy držiaku (2), ako je znázornené na obrázku (obr. 3).

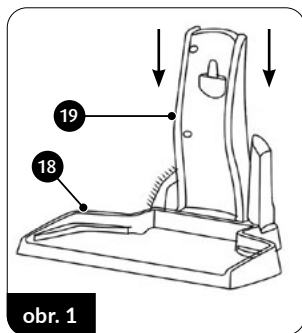

obr. 1

6. Nainštalujte elektrickú kefu (14) do spodnej objímky hlavného držiaku. Dávajte pozor na jemné napájacie kolíky, aby ste ich nepoškodili. Hlavný držiak je vybavený vodidlom pre montáž elektrickej kefy do jednej správnej polohy (obr. 4).

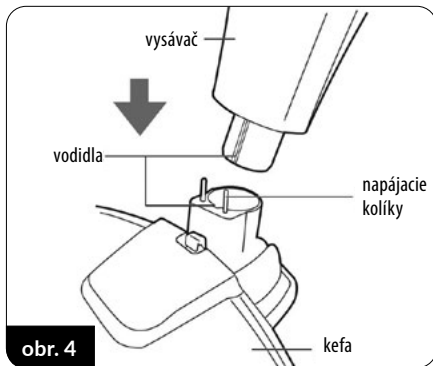
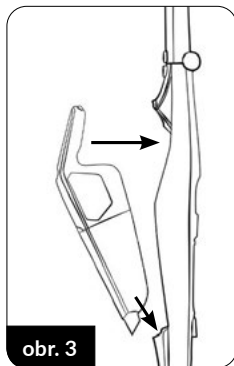
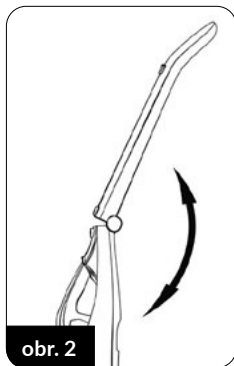

7. Nabite batériu vysávača podľa popisu v časti „NABÍJANIE BATÉRIE“.

POZOR! Vysávač, elektrická kefa a hlavný držiak sú vybavené kolíkmi elektrického konektora. Nepoškodujte ich ani neskratujte.

NABÍJANIE AKUMULÁTORA

POZOR! Akumulátor pred prvým použitím vysávača nabite. Akumulátor sa nabíja cca 3,0 až 3,5 hodín.

POZOR! Akumulátor nabíjajte iba s použitím dodanej nabíjačky. Keď sa akumulátor nabíja, vysávač sa nedá spustiť.

1. Zapojte nabíjací kábel (17) do nabíjacej zásuvky (20) na dokovacej stanici (obr. 6).
2. Správne zložený vysávač do hlavného držiaku a umiestnite elektrickú kefu na dokovaciu stanicu (obr.7). Nabíjačku zapojte do elektrickej siete.

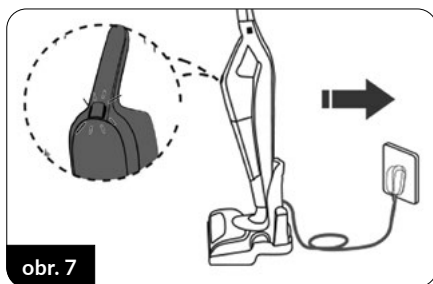
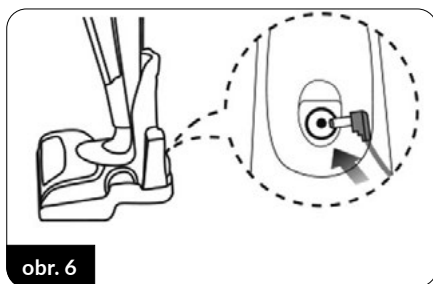

Kontrolka (7) začne blikať, čo znamená, že batéria sa nabíja.

3. Ak kontrolka (7) nepretržite svieti, znamená to, že batéria je nabitá – pri plánovaní dlhšej prestávky v používaní vysávača odpojte nabíjačku od siete.
4. Po každom použití vysávača nabite batériu

POZOR! Je normálne, že sa nabíjačka počas procesu nabíjania mierne zahreje.

POUŽÍVANIE VYSÁVAČA

1. Skontrolujte, či je vysávač správne zmontovaný a či je akumulátor nabitý.
2. Spustíte vysávač tlačidlom (6) priamo na vysávači alebo tlačidlom (1) na hlavným držiaku (obr. 8). Ovládanie tlačidiel je na sebe nezávislé, pokiaľ je vysávač v hlavným držiaku.
3. Opätovné stlačenie tlačidla napájania spôsobí, že vysávač bude pracovať s vysokým sacím výkonom. Ďalším stlačením vypínača sa vysávač vypne.
4. Spolu s vysávačom sa spúšťa elektrická kefa (15) s LED diódami (16) osvetľujúca vysávanú plochu. Multifunkčná elektrická kefa je vhodná na vysávanie všetkých typov tvrdých povrchov a koberec.
5. Použitie doplnkového vybavenia vysávača (malá, štrbinová kefa) je možné po vybratí vysávača z hlavnej rukoväte. Stlačte tlačidlo (4) a vyberte vysávač z hlavnej rukoväte (2) a potom pripojte príslušné príslušenstvo na koniec vysávača (obr. 9).

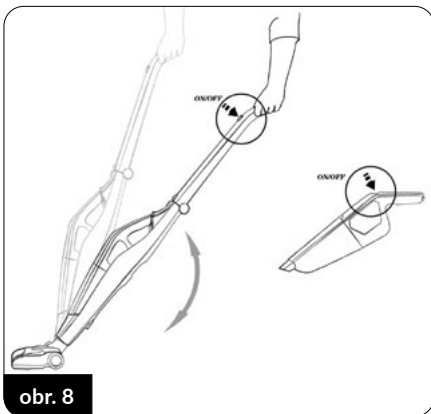

obr. 8

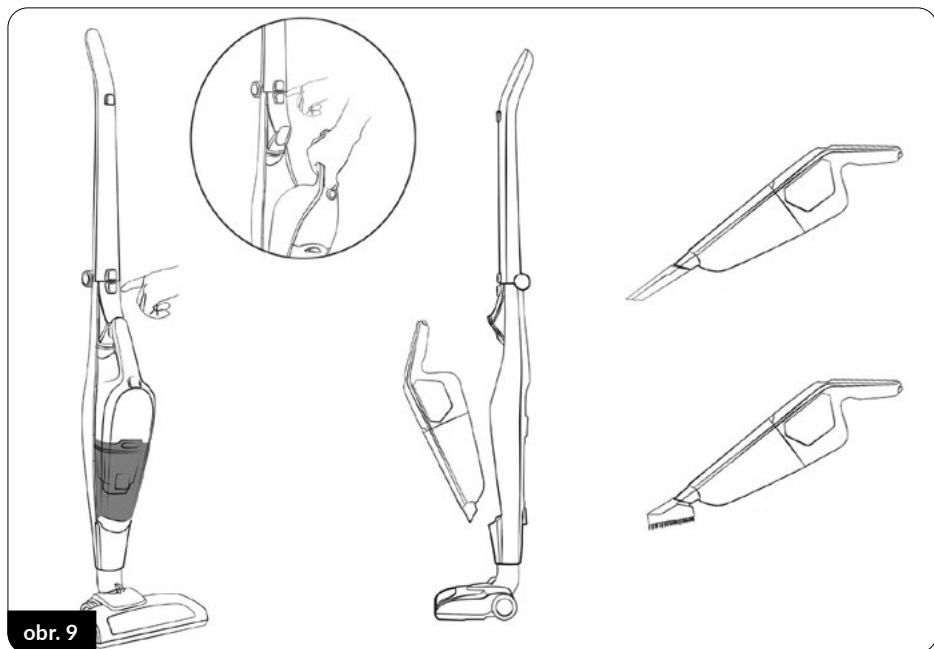

obr. 9

- Priebežne kontrolujte naplnenie nádoby na prach (12). Keď je nádoba preplnená, znižuje sa účinnosť vysávania, zvyšuje sa spotreba energie a rýchlejšie sa zanášajú filtre. Ak chcete vyprázdniť nádobu na prach, vypnite vysávač, pomocou tlačidla (8) ho demontujte z hlavného držiaku, uvoľnite nádobu na prach (12) z vysávača, vyberte HEPA filter (10) a telo filtra (11).) z kontajnera. Vyprázdnite obsah nádoby do odpadkového koša (obr.10).
- Po vyprázdnení nádoby nainštalujte telo filtra a do nej HEPA filter a nádobu nainštalujte do vysávača – pokračujte vo vysávaní.

POZOR! Zabráňte, aby sa nádoba na prach preplnila. Množstvo prachu v nádobe nesmie prekročiť úroveň „MAX“.

POZOR! Ak sa sací výkon výrazne zníži, mohol sa zapchať nadstavec a/alebo je nádoba na prach plná. Odstráňte príčinu zapchatia sacieho nadstavca alebo vyprázdnite nádobu na prach.

- Keď skončíte vysávať, vysávač vypnite vypínačom, vyčistite nádobu na prach a nabite akumulátor. Úplne nabitý akumulátor má výdrž približne 40 minút vysávania pri nízkom sacom výkone. Vybitie batérie je signalizované pulzovaním kontrolky (7) a zreteľným poklesom sacieho výkonu.

ČISTENIE A ÚDRŽBA

POZOR! Vysávač, nabíjačku ani dokovacia stanicu v žiadnom prípade neponárajte do vody!

POZOR! Aby ste dosiahli najlepšiu účinnosť zariadenia, filtre a nádobu na prach vyčistite po každom použití.

POZOR! Údržbu a servis vykonávajte iba vtedy, keď je vysávač vypnutý a je odpojený kábel nabíjačky!

- Vonkajšie povrchy vysávača čistite vlhkou handričkou, a potom ich dosucha poutierajte. Silnejšie nečistoty odstraňujte s použitím jemného čistiaceho prostriedku.
- Vyprázdnite nádobu na prach a vyberte telo filtra (11) a HEPA filter (10) z nádoby. Vyčistite ich mäkkou kefkou a utrite vlhkou handričkou. Dávajte pozor, aby ste nepoškodili jemnú štruktúru HEPA filtra a sieťku na tele filtrov. Vyčistite vnútro nádoby na prach vlhkou handričkou.

POZOR! Nádobu na prach, HEPA filter a telo filtra neponárajte do vody.

- Akumulátor nabíjajte po každom použití vysávača. Vysávač neuchovávajte s vybitým akumulátorom. Akumulátor nabíjajte výhradne iba s použitím dodanej nabíjačky. Akumulátor neskratujte. Vymeňte výhradne iba na rovnaký typ.

POZOR! Opatrovaný akumulátor v žiadnom prípade nevyhadzujte do komunálneho (netriedeného) odpadu. Zaneste ho do príslušného zberného miesta alebo obchodu. Akumulátor v žiadnom prípade nevhadzujte do ohňa!

- Pravidelne čistite otočný valček elektrokefy. Valec môžete vybrať stlačením tlačidla (15) umiestneného v hornej časti elektrickej kefy. Po vyčistení valec vložte späť do elektrickej kefy a uzamknite zámok valčeka.

PROBLÉMY A SPÔSOBY ICH ODSTRÁŇOVANIA

PROBLÉM	PRÍČINA	SPÔSOB ODSTRÁNENIA
Vysávač sa nespúšťa	Vybitý akumulátor	Nabite akumulátor
	Akumulátor sa nabíja	Počkajte, kým sa proces neskončí
Nízky sací výkon	Zanesená kefa	Odstráňte príčinu zapchania
	Plná nádoba na prach	Vyprázdnite nádobu na prach
Prach vychádza z vysávača	Upchaté filtre	Vyčistite filtre
	Nesprávne namontovaná nádoba	Správne namontujte nádobu
Veľmi rýchle pulzovanie kontrolky	Poškodenie vnútorného okruhu vysávača	Kontaktujte autorizovaný servis

TECHNICKÉ PARAMETRE

Technické parametre sú uvedené na výrobnom štítku výrobku.

Maximálna úroveň hluku: 69 dB



nabíjačka

POZOR! Spoločnosť „MPM agd S.A.“ si vyhradzuje právo uvádzať zmeny technického charakteru.

Správne odstraňovanie výrobku (opotrebované elektrické a elektronické zariadenia)



Označenie umiestnené na výrobku informuje, že výrobok sa po použití nesmie vyhodiť ako komunálny, netriedený odpad. Opatrebované zariadenie môže mať negatívny vplyv na životné prostredie a ľudské zdravie vzhľadom na potenciálny obsah nebezpečných látok, zmesí a komponentov. Miešanie odpadov z elektrických a elektronických zariadení s inými odpadmi, ako aj neprofesionálne vykonaná demontáž, môže viesť k úniku nebezpečných látok škodlivých pre ľudské zdravie a životné prostredie. Opatrebované zariadenie odovzdajte do príslušného zberného miesta, ktoré sa zaoberá zberom opotrebovaných elektrických a elektronických zariadení. Bližšie informácie o mieste a spôsobe bezpečného odstraňovania elektrických a elektronických odpadov vám poskytne miestna samospráva, maloobchodné predajné miesta, zberné miesta alebo príslušná pobočka úradu pre ochranu životného prostredia.

Správna likvidácia výrobku (batérie a/alebo akumulátory)



Ikona prečiarknutého koša znamená, že batérie/batérie podliehajú separovanému zberu a recyklácii. Okrem iného to znamená, že ich nemožno vyhadzovať do kontajnerov s iným odpadom. Nabíjateľné batérie/batérie sa musia zbierať alebo recyklovať v súlade s platnou legislatívou.

ВКАЗІВКИ ЩОДО БЕЗПЕКИ ЕКСПЛУАТАЦІЇ



Перед початком використання уважно прочитайте інструкцію з експлуатації.



Пристрій можна використовувати лише з адаптером живлення, що входить до комплекту.

- Пристрій призначено лише для домашнього використання.
- Використовуйте пилосос тільки в приміщенні і тільки для прибирання сухих поверхонь. Килими, що були очищені у вологому режимі, слід висушити перед очищенням пилососом.
- Не використовуйте пристрій не за його прямим призначенням.
- Не використовуйте пристрій для всмоктування рідин, попелу, недопалків, масел, гострих предметів тощо. Це може пошкодити пристрій або навіть викликати пожежу! Також не працюйте пилососом поблизу легкозаймистих рідин і речовин!
- Не спрямовуйте всмоктувальні елементи пилососа в напрямку людей і тварин. Будьте особливо обережні, щоб не підносити всмоктуючі елементи близько до очей, вух і волосся.
- Не використовуйте прилад без правильно встановлених фільтрів.
- Дотримуватися особливої обережності, коли поблизу пристрою знаходяться діти!
- Не занурюйте пристрій, кабель та вилку у воду чи інші рідини!
- Не залишайте пристрій без нагляду, доки він працює.
- Завжди витягувати вилку з розетки, коли прилад не використовується.
- Завжди вимикайте вилку з розетки перед очищенням.
- Регулярно перевіряйте корпус на наявність пошкоджень.
- Не використовуйте пошкоджений пристрій, зокрема, коли кабель живлення або штепсель пошкоджені – у цьому випадку зверніться до сертифікованого сервісного центру для ремонту пристрою.
- Використання аксесуарів, не рекомендованих виробником, може призвести до пошкодження пристрою, пожежі або травм.
- Не використовуйте пристрій на відкритому повітрі.
- Не накривайте прилад під час роботи, не закривайте вхідні/вихідні отвори.
- Враховуючи пластиковий корпус пилососа, тримайте пристрій подалі від джерел тепла (обігрівачів, плит тощо).
- Чи не згинайте, не вішайте шнур на гострі краї.

- Під час роботи торкайтеся лише призначених для цього поверхонь, тобто ручок, ручок регулювання тощо.
- Цим пристроєм можуть користуватися діти віком від 8 років, а також особи з обмеженими фізичними та розумовими можливостями, як і люди, які не мають досвіду та знань щодо поводження з пристроєм, за умови, що користування відбуватиметься під наглядом або буде проведено інструктаж щодо безпечного використання пристрою, щоб вони усвідомили пов'язані з цим ризики. Діти без нагляду не повинні виконувати очищення та дії з догляду за пристроєм.
- Пристрій і кабель живлення зберігайте в місці, недоступному для дітей віком до 8 років.
- Не дозволяйте дітям гратися з приладом.
- Перевірте, чи параметри живлення на заводській табличці пристрою відповідають параметрам Вашої мережі живлення.
- Не вставляйте вилку в розетку мокрими руками.
- Не витягайте вилку з розетки, тягнучи за провід.
- Не тягніть прилад, потягнувши за шнур.
- Пристрій оснащений батареєю, що складається з декількох елементів, об'єднаних в один блок, його заміна може здійснюватися тільки відповідно навченими особами.
- Не намагайтеся відкрити корпус акумулятора самостійно.
- Не піддавайте акумулятор впливу вогню, екстремальних температур (нижче -10 , вище $+50^{\circ}$), води, вологості або тривалого сонячного світла.
- Не зберігайте акумулятор разом із металевими предметами, наприклад, канцелярськими скріпками, цвяхами, монетами тощо, і не навмисно замикайте негативну та позитивну клеми – існує ризик займання, вибуху.
- Не допускайте ситуацій, які можуть призвести до деформації акумулятора, наприклад, значних ударів, вібрацій, механічного тиску тощо. – Акумулятор не можна використовувати, якщо він був пошкоджений (механічні пошкодження, витік тощо).
- Не допускайте глибокого розряду акумулятора.
- Регулярно перевіряйте рівень заряду акумулятора – не залишайте акумулятор неперевіреним протягом тривалого періоду часу.
- Якщо з акумулятора стався витік, не торкайтеся речовини, яка витекла з акумулятора.

- Упаковка – це не іграшка – тримайте компоненти упаковки (поліетиленові пакети, картонні коробки, пінопласт тощо) подалі від дітей.
- **ПОПЕРЕДЖЕННЯ! Не дозволяти дітям гратися плівкою. Небезпека удрушення!**

ОПИС ПРИСТРОЮ

Пилосос MOD-38 поєднує в собі зручність циклонного пилососа та бездротового пилососа. Циклонна технологія дозволяє фільтрувати пил без використання мішків для пилу за допомогою відцентрової сили, завдяки чому достатньо спорозжнити контейнер для пилу над сміттєвим відром. Літій-іонний акумулятор, що використовується, з одним з найвищих співвідношень збереженої енергії до його ваги, робить пристрій легким і забезпечує тривалий час роботи в зарядженому стані. Пилосос оснащений двоступеневим регулюванням потужності всмоктування.

- | | |
|---|--|
| 1. Вимикач пилососа в ручці | 13. Електрична кнопка розблокування щітки |
| 2. Основна рукоятка в зборі. | 14. Електрична щітка |
| 3. Кнопка складання головної ручки | 15. Електрична кнопка розблокування щіткового валика |
| 4. Кнопка для від'єднання пилососа від основної ручки | 16. Світлодіоди (LED) |
| 5. Гувер. | 17. Зарядний пристрій |
| 6. А2 – Вимикач пилососа | 18. Основа док-станції (стенду) |
| 7. Індикатор «POWER» | 19. Корпус док-станції (підставка) |
| 8. Кнопка розблокування пилосбірника | 20. Гніздо для зарядного пристрою |
| 9. Гак із з'єднанням | 21. Засувки для тримачів аксесуарів |
| 10. А5 – Фільтр HEPA 13 | 22. Тримачі для аксесуарів |
| 11. Корпус фільтра | 23. Маленька щітка |
| 12. Пилосбірник | 24. Щілинна щітка |

ПЕРЕД ПЕРШИМ ВИКОРИСТАННЯМ

1. Вийміть пилосос з коробки, видаліть усі наклейки, транспортні блоки, мішки та наповнювачі.
2. Перевірте пристрій на наявність пошкоджень, які можуть виникнути під час транспортування. Якщо ви підозрюєте пошкодження, зверніться до дилера.
3. Зберіть док-станцію (підставку) правильно - прикріпіть корпус (19) до основи док-станції (18), як показано на малюнку (рис.1). Зняти док-станцію можна, звільнивши фіксатор під основою (18). Встановіть тримачі (22) в направляючі (21), в яких можна розмістити додаткові аксесуари пилососа.
4. Розгорніть ручку в зборі (2) і зафіксуйте в розкладеному положенні (рис. 2). Ручку можна скласти, натиснувши кнопку (3).
5. Встановіть пилосос (5) в блок ручки (2), як показано на малюнку (рис. 3).
6. Встановіть електрощітку (14) в нижнє гніздо основної ручки. Звертайте увагу на делікатні контакти блоку живлення,



рис. 1

щоб не пошкодити їх. Основна ручка оснащена напрямною, що дозволяє встановлювати електрощітку в одному правильному положенні (рис. 4).

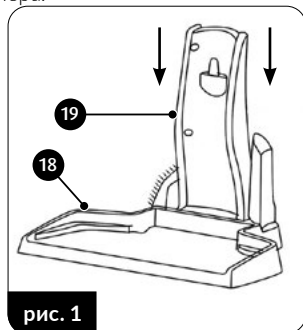
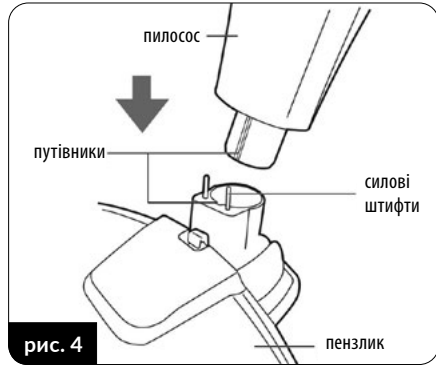
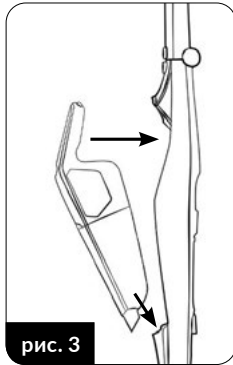
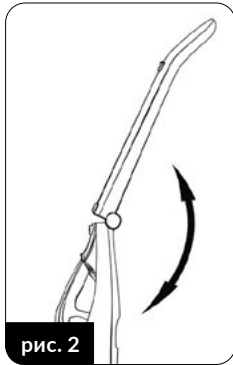

7. Заряджайте акумулятор пирососа, як описано в розділі «Заряджання акумулятора».

УВАГА! Пиросос, електрощітка та основна ручка оснащені електричними роз'ємами. Не пошкоджуйте та не замикайте їх.

ЗАРЯДЖАННЯ АКУМУЛЯТОРА

УВАГА! Перед першим використанням пирососа зарядіть акумулятор. Час, необхідний для зарядки акумулятора, становить приблизно 3,0-3,5 години.

УВАГА! Заряджайте акумулятор лише за допомогою зарядного пристрою, що входить до комплекту. Під час заряджання акумулятора можливість запуску пирососа заблокована.

1. Підключіть зарядний кабель (17) до гнізда зарядного пристрою (20) на док-станції (рис. 6).
2. Помістіть правильно зібраний пиросос з основною ручкою та електрощіткою на док-станцію (рис. 7). Підключіть зарядний пристрій до електромережі.

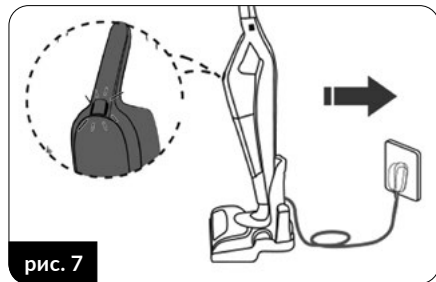
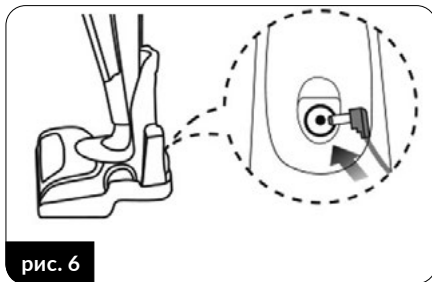

Індикатор (7) буде блимати, вказуючи на те, що акумулятор заряджається.

3. Постійне світіння індикатора (7) вказує на те, що акумулятор заряджений - від'єднайте зарядний пристрій від мережі, якщо ви плануєте не користуватися пирососом протягом тривалого періоду часу.

4. Заряджайте акумулятор після кожного використання пирососа

УВАГА! Легке нагрівання зарядного пристрою під час заряджання є нормальним явищем.

ВИКОРИСТАННЯ ПЛУГА

1. Переконайтеся, що пилосос зібраний правильно, а акумулятор заряджений.

2. Запустіть пилосос кнопкою (6) безпосередньо на пилососі або кнопкою (1) на головній ручці (рис. 8). Кнопки працюють незалежно одна від одної, доки пилосос знаходиться в основній ручці.

3. Повторне натискання кнопки ввімкнення призводить до того, що пилосос починає працювати на вискій потужності всмоктування. Ще одне натискання кнопки живлення вимикає пилосос.

4. Разом з пилососом активується електрична щітка (15) зі світлодіодами (16), які освітлюють поверхню, що пилососиться. Багатофункціональна електрична щітка підходить для прибирання всіх типів твердих поверхонь і килимів.

5. Використання додаткових аксесуарів для пилососа (маленька щітка, щілинна щітка) можливе після зняття пилососа з основної ручки. Натисніть кнопку (4) і змініть пилосос з основної ручки (2), а потім підключіть відповідну насадку до кінця пилососа (рис. 9).

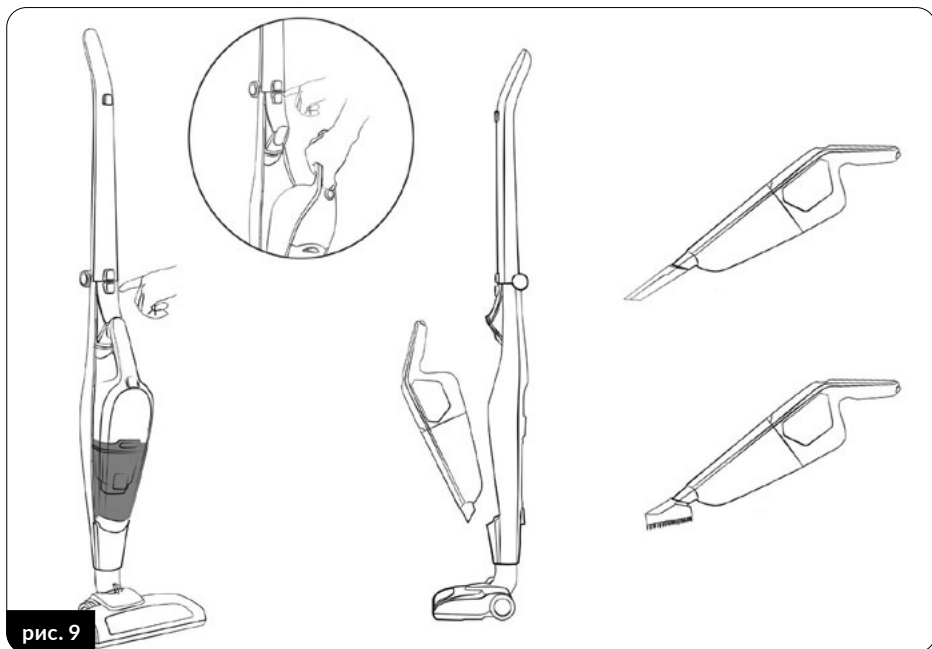
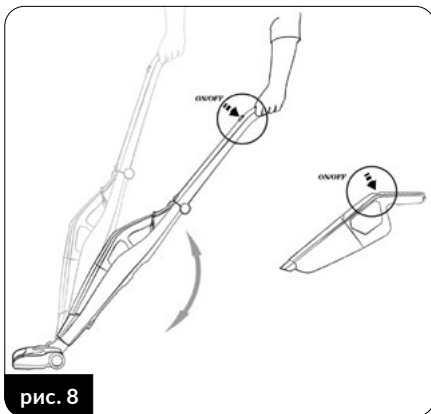

6. Переконайтеся, що контейнер для пилу (12) завжди заповнений. Переповнений контейнер знижує ефективність пилососа, збільшує споживання енергії та призводить до швидкого забруднення фільтрів. Щоб спорожнити контейнер для пилу, вимкніть пилосос, знявши

його з основної ручки, за допомогою кнопки (8), звільніть контейнер для пилу (12) від пилососа, витягніть HEPA-фільтр (10) і корпус фільтра (11) з контейнера. Висипте вміст контейнера у відро для сміття (рис. 10).

- Після того, як контейнер спорожніє, встановіть корпус фільтра та HEPA-фільтр у контейнер і встановіть контейнер у пилосос - продовжуйте пилососити.

УВАГА! Не допускайте переповнення контейнера для пилу! Рівень пилу в контейнері не повинен перевищувати рівень «МАХ».

УВАГА! Якщо потужність всмоктування пилососа помітно зменшилася, це означає, що всмоктувальна насадка засмітилася і/або контейнер для пилу переповнений. Очистіть всмоктувальну насадку та/або спорожніть контейнер для пилу.

- Після завершення прибирання вимкніть пилосос, очистіть контейнер для пилу та зарядіть акумулятор. Повністю заряджений акумулятор забезпечує до 40 хвилин роботи пилососа при низькій потужності всмоктування. Про розряд акумулятора свідчить пульсація індикатора (7) і помітне падіння потужності всмоктування.



рис. 10

ОЧИЩЕННЯ І ДОГЛЯД

УВАГА! Не занурюйте пилосос, зарядний пристрій і док-станцію у воду!

УВАГА! Щоб досягти найкращої продуктивності вашого приладу, очищайте фільтри та контейнер для пилу після кожного використання.

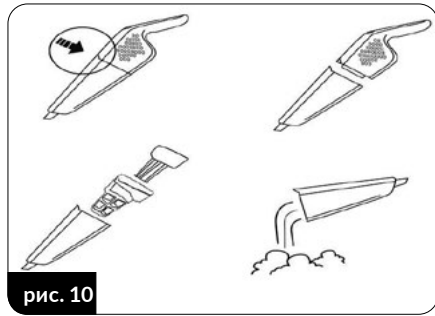
УВАГА! Виконуйте технічне обслуговування при вимкненому пилососі та від'єданому зарядному кабелі!

- Очистіть зовнішні поверхні пилососа вологою ганчіркою, а потім витріть насухо. Для сильних забруднень використовуйте м'який миючий засіб.
- Спорожніть контейнер для пилу і вийміть з нього корпус фільтра (11) і HEPA-фільтр (10). Очистіть їх щіткою з дрібною щетиною і протріть вологою ганчіркою. Будьте обережні, щоб не пошкодити делікатну структуру HEPA-фільтра та сітку на корпусі фільтра. Очистіть внутрішню частину контейнера для пилу вологою ганчіркою.

УВАГА! Не занурюйте контейнер для пилу, HEPA-фільтр і корпус фільтра у воду.

- Заряджайте акумулятор після кожного використання пилососа. Не зберігайте пилосос із розрядженим акумулятором. Заряджайте акумулятор лише за допомогою зарядного пристрою, що входить до комплекту постачання. Не замикайте батарею накоротко. Замінійте тільки на той самий тип.

УВАГА! Не викидайте використаний акумулятор у сміттєвий бак. Позбавтеся від нього, віддавши у відповідних пунктах або в магазині. Не кидайте акумулятор у вогонь!

- Періодично очищайте обертовий ролик електричної щітки. Ролик можна зняти, натиснувши на кнопку (15) у верхній частині електрощітки. Після очищення ролика встановіть його назад в електрощітку і зафіксуйте фіксатор ролика.

ПРОБЛЕМИ ТА ЯК З НИМИ БОРОТИСЯ

ПРОБЛЕМА	ПРИЧИНА	СПОСІБ УТИЛІЗАЦІЇ
Пилосос не запускається	Розряджений акумулятор	Заряджайте акумулятор
	Йде зарядка	Дочекайтеся завершення процесу
низька потужність всмоктування	Забита щітка	Усуньте причину блокування
	заповнений пилозбірник	спорожніть пилозбірник
Пил виходить з пилососа	Забиті фільтри	Очищення фільтрів
	Погано зібраний контейнер	Правильно збирайте контейнер
Дуже швидке пульсування індикатора	Пошкодження внутрішнього контуру пилососа	Зверніться до авторизованого сервісного центру.

ТЕХНІЧНІ ХАРАКТЕРИСТИКИ

Технічні параметри наведено на заводській табличці виробу.

Максимальний рівень шуму: 69 дБ



навантажувач

УВАГА! Фірма MPM agd S.A. залишає за собою право вносити технічні зміни.

Правильная утилизация продукта (изношенное электрическое и электронное оборудование)



Маркировка на продукте указывает на то, что продукт не следует выбрасывать вместе с другими бытовыми отходами по окончании срока службы. Изношенное оборудование может оказывать вредное воздействие на окружающую среду и здоровье человека из-за потенциального содержания опасных веществ, смесей и компонентов. Смешивание отходов в виде изношенного электронного и электрического оборудования с другими отходами или их непрофессиональная разборка может привести к выбросу веществ, вредных для здоровья и окружающей среды. Изношенное устройство необходимо сдать на пункт сбора отработанного электрического и электронного оборудования. Чтобы получить подробную информацию о месте сдачи электрических и электронных отходов, пользователь должен обратиться в местный пункт сбора оборудования для утилизации или на завод по переработке изношенного оборудования.

Правильна утилізація виробу (батареєнок та/або акумуляторів)



Значок перекресленого смітника означає, що батарейки/батареї підлягають роздільному збору та переробці. Серед іншого, це означає, що їх не можна викидати в контейнери з іншими відходами. Акумуляторні батареї/батареї повинні бути зібрані або перероблені відповідно до чинного законодавства.

Szanowny Kliencie!

Dziękujemy za zakup naszego produktu. Mamy nadzieję, że spełni on Twoje oczekiwania i będzie służył Ci przez wiele lat.

W przypadku jakichkolwiek wątpliwości na temat funkcjonowania lub awarii produktu prosimy o kontakt z Serwisem Centralnym. Dołożyliśmy starań, aby procedury reklamacyjne były maksymalnie uproszczone.

Karta gwarancyjna/Warranty card

Data sprzedaży/
Date of sale

Podpis sprzedawcy/
Signature of Seller

Pieczętka sklepu/
Stamp shop

JAK POSTĘPOWAĆ W PRZYPADKU REKLAMACJI

1. ZADZWOŃ

W razie awarii urządzenia skontaktuj się z naszym Serwisem Centralnym pod numerem telefonu +48 (22) 380 52 40 od poniedziałku do piątku w godzinach 7.00-15.00.

2. ZAPAKUJ

Po uwzględnieniu reklamacji zapakuj uszkodzony produkt w oryginalne lub zastępcze opakowanie, które jest niezbędne w czasie transportu. Dołącz kartę gwarancyjną, dowód zakupu oraz krótką notatkę na temat ujawnionej usterki wraz z podaniem numeru kontaktowego.

W przypadku pytań lub wątpliwości prosimy o kontakt z Serwisem Centralnym:

12-100 Szczytno,
Korpele 71,
+48 (89) 623 11 00
+48 501 79 00 11

serwis@mpm.pl
www.mpm.pl

3. PRZEKAŻ KURIEROWI

Przesyłki są odbierane i dostarczane do Serwisu Centralnego na adres: Korpele 71, 12-100 Szczytno na nasz koszt (dotyczy napraw gwarancyjnych) **za pośrednictwem firmy kurierskiej wskazanej przez Serwis Centralny.**

Przed zgłoszeniem reklamacji prosimy o zapoznanie się z warunkami gwarancji.

Zapoznałem się i akceptuję warunki niniejszej gwarancji.

Czytelny podpis kupującego/
Legible signature of the buyer

OŚWIADCZENIE GWARANCYJNE

1. W przypadku braku zgodności rzeczy sprzedanej z umową kupującemu z mocy prawa przysługują środki ochrony prawnej ze strony i na koszt sprzedawcy. Gwarancja, której warunki określa niniejsze oświadczenie gwarancyjne nie ma wpływu na te środki ochrony prawnej.
2. Gwarancji określonej w niniejszym oświadczeniu gwarancyjnym udziela gwarant – MPM AGD Spółka Akcyjna (KRS nr 0000399132, ul. Brzozowa 3, 05-822 Milanówek).
3. Gwarancja dotyczy produktu, do którego niniejsze oświadczenie jest dołączane (nazwa, typ i model produktu widnieje obok).
4. GWARANCJĄ NIE SĄ OBJĘTE:
 - a) sznury połączeniowe, wtyki, gniazda, węże ssące, baterie, akumulatory, nożyki itp.;
 - b) uszkodzenia mechaniczne, termiczne, chemiczne i wszystkie inne spowodowane działaniem bądź zaniechaniem użytkownika albo działaniem siły zewnętrznej (przepięcia w sieci, przekroczone temperatury otoczenia, wyładowania atmosferyczne, używanie niezgodnych z instrukcją obsługi środków eksploatacyjnych lub czyszczących, uszkodzenia spowodowane przez obce przedmioty, które dostały się do wnętrza, np.: wilgoć, korozja, pył, itp.);
 - c) uszkodzenia powstałe wskutek naturalnego częściowego lub całkowitego zużycia zgodnie z właściwościami albo przeznaczeniem produktu; żarówki;
 - d) uszkodzenia wynikłe na skutek:
 - przeróbek i zmian konstrukcyjnych dokonywanych przez użytkownika lub osoby trzecie;
 - okoliczności, za które nie odpowiada ani wytwórca, ani sprzedawca, a w szczególności na skutek niewłaściwej lub niezgodnej z instrukcją instalacji, użytkowania albo innych przyczyn leżących po stronie użytkownika lub osób trzecich (używania NIEORYGINALNYCH materiałów lub akcesoriów);
 - nieprawidłowego transportu;
 - e) celowe uszkodzenie sprzętu;
 - f) uszkodzenia elementów ze szkła, ceramiki;
 - g) czynności konserwacyjne;
 - h) gwarancja nie obejmuje dokonywania czynności przewidzianych w instrukcji obsługi, do wykonania których zobowiązany jest użytkownik we własnym zakresie i na własny koszt, np.: zainstalowanie, sprawdzenie działania, itp.
5. Gwarancji udziela się na okres 24 miesięcy od daty zakupu. Okres gwarancyjny przedłuża się o czas trwania naprawy. Gwarancja jest ważna na terytorium Polski.
6. Objęty gwarancją produkt, którego wada ujawni się w okresie gwarancji podlega, w terminie 30 dni, bezpłatnej naprawie lub wymianie na nowy, wolny od wad. Reklamujący ma prawo żądania wymiany produktu na nowy, w przypadku gdy:
 - a) naprawa nie zostanie wykonana w terminie 30 dni od dnia udostępnienia gwarantowi wadliwego produktu lub innym terminie, uzgodnionym z reklamującym,
 - b) w produkcie ujawni się wada uniemożliwiająca jego używanie zgodnie z przeznaczeniem, w sytuacji, gdy uprzednio produkt już pięciokrotnie podlegał naprawie przez gwaranta.
7. Uprawnienia z tytułu gwarancji mogą być realizowane jedynie po przedstawieniu przez reklamującego ważnej karty gwarancyjnej wraz z dowodem zakupu. Samowolne zmiany wpisów w karcie gwarancyjnej lub dokonywanie napraw we własnym zakresie powoduje utratę gwarancji. Karta gwarancyjna bez wpisanej nazwy urządzenia, typu, modelu, daty sprzedaży, czytelnego stempla sklepu, (w przypadku kuchni gazowej lub elektrycznej, gwarancja musi posiadać adnotację o podłączeniu do instalacji przez osobę o odpowiednich uprawnieniach) a także bez czytelnego podpisu kupującego jest nieważna.
8. Urządzenia firmy MPM przeznaczone są do używania wyłącznie w gospodarstwie domowym do celów niezwiązanych z działalnością gospodarczą. Używanie produktu niezgodne z takim przeznaczeniem powoduje utratę gwarancji.
9. Uszkodzenie lub usunięcie tabliczki znamionowej z produktu powoduje utratę gwarancji
10. Procedura korzystania z gwarancji jest następująca:

W razie ujawnienia się wady produktu reklamujący może – jeżeli nie generuje to dla niego kosztów – dostarczyć produkt do autoryzowanego punktu serwisowego MPM (wykaz punktów serwisowych znajduje się na stronie www.mpm.pl) przekazując przy tym dane kontaktowe umożliwiające komunikację z reklamującym.

Eventualnie reklamujący może skontaktować się z Serwisem Centralnym MPM w Szczytnie (12-100 Szczytno, Korpele 71) w pod numerem telefonu: +48 (89) 623 11 00 lub +48 501 79 00 11 w godzinach 7.00–15.00 (numer dostępny od poniedziałku do piątku z wyjątkiem dni ustawowo wolnych od pracy) lub mailowo: serwis@mpm.pl, celem uzgodnienia sposobu odebrania produktu od reklamującego (na koszt gwaranta) – to rozwiązanie jest szczególnie zalecane w przypadku, gdy produkt wymaga fachowego demontażu.

Produkt przekazywany gwarantowi powinien być czysty. Gwarant może odmówić przyjęcia do naprawy sprzętu brudnego lub oczyścić go na koszt reklamującego.
11. Gwarant poświadcza w karcie gwarancyjnej datę naprawy gwarancyjnej.

